

Федеральное государственное бюджетное образовательное учреждение высшего профессионального образования

«НАЦИОНАЛЬНЫЙ ИССЛЕДОВАТЕЛЬСКИЙ УНИВЕРСИТЕТ «МЭИ»

Согласовано

Утверждено

Вручил
Начальник управления развития трудовых отношений и охраны труда Департамента труда и социальной защиты населения города Москвы



В.В.Погребный

«17» мая 2021 года



Ректор ФГБОУ ВО «НИУ «МЭИ»

Н.Д.Рогалев

«24» 05 2021 года

Программа обучения по охране труда для руководителей и специалистов

Тематический план обучения по охране труда для руководителей и специалистов

№ п/п	Название темы	Время изучения темы, час
1.	Правовые основы охраны труда	1
2.	Государственное регулирование в сфере охраны труда	2
3.	Социальное партнерство работодателя и работников в сфере охраны труда	2
4.	Обязанности работодателя в сфере охраны труда	2
5.	Права и обязанности работника в области охраны труда	1
6.	Организация системы управления охраной труда	2
7.	Проведение инструктажей по охране труда. Пропаганда охраны труда на предприятии	3
8.	Обеспечение средствами индивидуальной защиты	2
9	Разработка инструкций по охране труда	2
10.	Специальная оценка условий труда на рабочем месте	2
11.	Производственный травматизм	2
12.	Расследование и учет профессиональных заболеваний	2
13.	Обеспечение электробезопасности	2
14.	Обеспечение пожарной безопасности	2
15.	Методы и приемы оказания первой помощи пострадавшим на производстве	2
ВСЕГО		40

1. Правовые основы охраны труда.

Понятие охраны труда. Направление государственной политики в области охраны труда. Трудовой договор. Дисциплина труда. Режим рабочего времени. Правила внутреннего трудового распорядка организации.

2. Государственное регулирование в сфере охраны труда

Правовые основы государственного управления охраной труда. Структура органов государственного управления охраной труда. Органы государственного надзора и контроля за соблюдением трудового законодательства и иных нормативных правовых актов, содержащих нормы трудового права.

3. Социальное партнерство работодателя и работников в сфере охраны труда.

Работники и их доверенные лица. Комитеты (комиссии) по охране труда. Уполномоченные (доверенные) лица по охране труда. Уполномоченные (доверенные) лица работников по охране труда - основная форма участия работников-исполнителей в управлении охраной труда. Планирование работ по охране труда. Коллективный договор. Соглашение по охране труда.

4. Обязанности работодателя в сфере охраны труда.

Обязанности работодателя по соблюдению требований законодательных и иных нормативных правовых актов, содержащих государственные нормативные требования охраны труда, устанавливающих правила, процедуры и критерии, направленные на сохранение жизни и здоровья работников в процессе трудовой деятельности. Служба (специалист) охраны труда организации и ее (его) функции.

5. Права и обязанности работника в области охраны труда.

Трудовые обязанности работников по охране труда. Ответственность работников за невыполнение требований охраны труда (своих трудовых обязанностей). Личная ответственность работника за несоблюдение норм и правил в области охраны труда.

6. Организация системы управления охраной труда.

Общие понятия современной теории систем управления. Примерная структура и содержание основных документов СУОТ. Политика организации в сфере охраны труда; цели и задачи корпоративного управления охраной труда.

7. Проведение инструктажей по охране труда. Пропаганда охраны труда на предприятии.

Виды и содержание инструктажей по охране труда. Приемы пропагандистского воздействия.

8. Обеспечение средствами индивидуальной защиты.

Классификация СИЗ. Организация их хранения, стирки, химической чистки, сушки, ремонта и т.п. Организация учета и контроля за выдачей работникам средств индивидуальной защиты. **Виды смывающих и (или) обезвреживающих средств.**

9. Разработка инструкций по охране труда.

Межотраслевые и отраслевые типовые инструкции по охране труда. Обозначение инструкций по охране труда. Содержание инструкции по охране труда.

10. Специальная оценка условий труда на рабочем месте.

Права и обязанности работодателя и работника в связи с проведением специальной оценки условий труда. Порядок проведения специальной оценки условий труда. Идентификация потенциально вредных и (или) опасных производственных факторов. Вредные и (или) опасные факторы производственной среды и трудового процесса, подлежащие исследованию (испытанию) и измерению при проведении специальной оценки условий труда. Классификация условий труда.

11. Производственный травматизм.

Причины травматизма. Порядок расследования несчастных случаев на производстве. Формирование комиссии по расследованию несчастного случая на производстве. Методы анализа производственного травматизма. Мероприятия по снижению травматизма.

12. Расследование и учет профессиональных заболеваний.

Виды профессиональных заболеваний. Расследование и учет острых и хронических профессиональных заболеваний (отравлений), возникновение которых обусловлено воздействием вредных производственных факторов. Порядок установления наличия профессионального заболевания.

13. Обеспечение электробезопасности

Специфика поражающего действия электрического тока. Пороговые ощутимый, неотпускающий и фибрилляционный токи. Напряжение прикосновения. Факторы поражающего действия электрического тока. Классификация помещений по степени поражения человека электрическим током. Средства защиты от поражения электротоком.

14. Обеспечение пожарной безопасности

Основные понятия о горении и распространении пламени. Опасные (поражающие) факторы пожара и взрыва. Основные принципы пожарной безопасности: предотвращение образования горючей смеси; предотвращение внесения в горючую среду источника зажигания; готовность к тушению пожара и ликвидации последствий загорания. Категорирование помещений по взрывопожарной и пожарной опасности. Средства оповещения и тушения пожаров.

15. Методы и приемы оказания первой помощи пострадавшим на производстве.

Первая помощь при ранениях, кровотечениях, ожогах, поражениях электротоком, отравлениях химическими веществами. Первая помощь при травмах (переломах, растяжениях связок, вывихах, ушибах и т.п.). Способы реанимации при оказании первой помощи. Непрямой массаж сердца. Искусственная вентиляция легких. Переноска, транспортировка пострадавших с учетом их состояния и характера повреждения.

1. Правовые основы охраны труда

Регулирование трудовых отношений и иных непосредственно связанных с ними отношений в соответствии с Конституцией Российской Федерации, федеральными конституционными законами осуществляется:

- Трудовой кодекс
- Федеральные законы
- Законы субъектов РФ, содержащие нормы трудового права
- Указы президента
- Постановления Правительства
- Нормативно-правовые акты федеральных органов исполнительной власти
- Нормативно-правовые акты органов исполнительной власти субъектов РФ
- Нормативно-правовые акты органов местного самоуправления

- Трудовые отношения и иные непосредственно связанные с ними отношения регулируются также коллективными договорами, соглашениями и локальными нормативными актами, содержащими нормы трудового права.

В соответствии с ч. 2 ст. 7 Конституции в Российской Федерации охраняются труд и здоровье людей.

В трудовом праве охрана труда в узком смысле понимается как один из принципов трудового права; правовой институт; субъективное право работника на условия труда, отвечающие требованиям безопасности и гигиены в конкретном трудовом правоотношении.

Охрана труда — система сохранения жизни и здоровья работников в процессе трудовой деятельности, включающая в себя правовые, социально-экономические, организационно-технические, санитарно-гигиенические, лечебно-профилактические, реабилитационные и иные мероприятия.

В Конституции РФ (ст. 37) закреплено право каждого на труд в условиях, отвечающих требованиям безопасности и гигиены.

Провозглашенный ст. 210 Трудового Кодекса Российской Федерации (Далее ТК) приоритет сохранения жизни и здоровья работников по отношению к любым другим результатам трудовой деятельности является общечеловеческим принципом, соответствующим Всеобщей декларации прав человека. Международному пакту об экономических, социальных и культурных правах, декларациям и конференциям МОТ, международным обязательствам России, принятым в рамках Конвенции СНГ о правах и основных свободах человека, и основанным на положениях ст. 7 и 37 Конституции РФ. Закрепление именно этого принципа в ТК РФ выдвигает на первое место обязанность организаторов производства и иных видов трудовой деятельности обеспечить безопасные и благоприятные условия труда его участников.

Основными направлениями государственной политики в области охраны труда являются:

- обеспечение приоритета сохранения жизни и здоровья работников;
- принятие и реализация федеральных законов и иных нормативных правовых актов Российской Федерации, законов и иных нормативных правовых актов субъектов Российской Федерации в области охраны труда, а также федеральных целевых, ведомственных целевых и территориальных целевых программ улучшения условий и охраны труда;
- государственное управление охраной труда;
- федеральный государственный надзор за соблюдением трудового законодательства и иных нормативных правовых актов, содержащих нормы трудового права, включающий в себя проведение проверок соблюдения государственных нормативных требований охраны труда;
- государственная экспертиза условий труда;
- установление порядка проведения специальной оценки условий труда и экспертизы качества проведения специальной оценки условий труда;
- содействие общественному контролю за соблюдением прав и законных интересов работников в области охраны труда;
- профилактика несчастных случаев и повреждения здоровья работников;
- расследование и учет несчастных случаев на производстве и профессиональных заболеваний;
- защита законных интересов работников, пострадавших от несчастных случаев на производстве и профессиональных заболеваний, а также членов их семей на основе обязательного социального страхования работников от несчастных случаев на производстве и профессиональных заболеваний;
- установление гарантий и компенсаций за работу с вредными и (или) опасными условиями труда;
- координация деятельности в области охраны труда, охраны окружающей среды и других видов экономической и социальной деятельности;
- распространение передового отечественного и зарубежного опыта работы по улучшению условий и охраны труда;
- участие государства в финансировании мероприятий по охране труда;
- подготовка специалистов по охране труда и их дополнительное профессиональное образование;
- организация государственной статистической отчетности об условиях труда, а также о производственном травматизме, профессиональной заболеваемости и об их материальных последствиях;
- обеспечение функционирования единой информационной системы охраны труда;
- международное сотрудничество в области охраны труда;
- проведение эффективной налоговой политики, стимулирующей создание безопасных условий труда, разработку и внедрение безопасных техники и технологий, производство средств индивидуальной и коллективной защиты работников;
- установление порядка обеспечения работников средствами индивидуальной и коллективной защиты, а также санитарно-бытовыми помещениями и устройствами, лечебно-профилактическими средствами за счет средств работодателей.

Реализация основных направлений государственной политики в области охраны труда обеспечивается согласованными действиями органов государственной власти Российской Федерации, органов государственной власти субъектов Российской Федерации и органов местного самоуправления, работодателей, объединений работодателей, а также профессиональных союзов, их объединений и иных уполномоченных работниками представительных органов по вопросам охраны труда.

Трудовой договор - соглашение между работодателем и работником. В соответствии с ним работодатель обязуется предоставить работнику работу по обусловленной трудовой функции, обеспечить условия труда, предусмотренные Трудовым Кодексом, а также законами и иными нормативными правовыми актами, коллективным договором, соглашениями, локальными нормативными актами, содержащими нормы трудового права, своевременно и в полном размере выплачивать работнику заработную плату, а работник обязуется лично выполнять определенную этим соглашением трудовую функцию, соблюдать действующие в организации правила внутреннего трудового распорядка.

Сторонами трудового договора являются работодатель и работник.

Существенными условиями трудового договора являются:

- место работы (с указанием структурного подразделения);
- дата начала работы;
- наименование должности, специальности, профессии с указанием квалификации
- в соответствии со штатным расписанием организации или конкретная трудовая функция.
- права и обязанности работника;
- права и обязанности работодателя;
- характеристики условий труда, компенсации и льготы работникам за работу в тяжелых, вредных и (или) опасных условиях;
- режим труда и отдыха (если он в отношении данного работника отличается от общих правил, установленных в организации);
- условия оплаты труда (в том числе размер тарифной ставки или должностного оклада работника, доплаты, надбавки и поощрительные выплаты);
- виды и условия социального страхования, непосредственно связанные с трудовой деятельностью.

В трудовом договоре могут предусматриваться условия об испытании. О неразглашении охраняемой законом тайны (государственной, служебной, коммерческой и иной), об обязанности работника отработать после обучения не менее установленного договором срока, если обучение производилось за счет средств работодателя. Условия трудового договора могут быть изменены только по соглашению сторон и в письменной форме.

В случае заключения срочного трудового договора в нем указываются срок его действия и обстоятельство (причина), послужившие основанием для заключения срочного трудового договора в соответствии с Кодексом и иными федеральными законами.

Трудовые договоры могут заключаться:

- на неопределенный срок;
- на определенный срок не более пяти лет (срочный трудовой договор), если иной срок не установлен Трудовым Кодексом и иными федеральными законами.

Срочный трудовой договор заключается в случаях, когда трудовые отношения не могут быть установлены на неопределенный срок с учетом характера предстоящей работы или условий ее выполнения, если иное не предусмотрено Кодексом и иными федеральными законами.

Если в трудовом договоре не оговорен срок его действия, то договор считается заключенным на неопределенный срок.

В случае, если ни одна из сторон не потребовала расторжения срочного трудового договора в связи с истечением его срока, а работник продолжает работу после истечения срока трудового договора, трудовой договор считается заключенным на неопределенный срок.

Трудовой договор, заключенный на определенный срок при отсутствии достаточных к тому оснований, установленных органом, осуществляющим государственный надзор и контроль за соблюдением трудового законодательства и иных нормативных правовых актов, содержащих нормы трудового права, или судом, считается заключенным на неопределенный срок.

При заключении трудового договора соглашением сторон может быть обусловлено испытание работника в целях проверки его соответствия поручаемой работе.

Условие об испытании должно быть указано в трудовом договоре. Отсутствие в трудовом договоре условия об испытании означает, что работник принят без испытания.

В период испытания на работника распространяются положения Трудового Кодекса, законов, иных нормативных правовых актов, локальных нормативных актов, содержащих нормы трудового права, коллективного договора, соглашения.

Испытание при приеме на работу не устанавливается, для:

- лиц, поступающих на работу по конкурсу на замещение соответствующей должности, проведенному в порядке, установленном законом;
- беременных женщин;
- лиц, не достигших возраста восемнадцати лет;
- лиц, окончивших образовательные учреждения начального, среднего и высшего профессионального образования и впервые поступающих на работу по полученной специальности;
- лиц, избранных (выбранных) на выборную должность, на оплачиваемую работу;

- лиц, приглашенных на работу в порядке перевода от другого работодателя по согласованию между работодателями;

- в иных случаях, предусмотренных Трудовым Кодексом, иными федеральными законами и коллективным договором.

Срок испытания **не может превышать трех месяцев**, а для руководителей организаций и их заместителей, главных бухгалтеров и их заместителей, руководителей филиалов, представительств и иных обособленных структурных подразделений организаций - **шести месяцев**, если иное не установлено федеральным законом.

В срок испытания не засчитываются период временной нетрудоспособности работника и другие периоды, когда он фактически отсутствовал на работе.

Перевод на другую постоянную работу в той же организации по инициативе работодателя, то есть изменение трудовой функции или изменение существенных условий трудового договора, а равно перевод на постоянную работу в другую организацию либо в другую местность вместе с организацией допускается только с письменного согласия работника.

Работника, нуждающегося в соответствии с медицинским заключением в предоставлении другой работы, работодатель обязан с его согласия перевести на другую имеющуюся работу, не противопоказанную ему по состоянию здоровья. При отказе работника от перевода либо отсутствии в организации соответствующей работы трудовой договор прекращается в соответствии с пунктом 8 статьи 77 Трудового Кодекса.

Не является переводом на другую постоянную работу и не требует согласия работника перемещение его в той же организации на другое рабочее место. В другое структурное подразделение этой организации в той же местности, поручение работы на другом механизме или агрегате, если это не влечет за собой изменения трудовой функции и изменения существенных условий трудового договора.

В случае производственной необходимости работодатель имеет право переводить работника на срок до одного месяца на не обусловленную трудовым договором работу в той же организации с оплатой труда по выполняемой работе, но не ниже среднего заработка по прежней работе. Такой перевод допускается для предотвращения катастрофы, производственной аварии или устранения последствий катастрофы, аварии или стихийного бедствия; для предотвращения несчастных случаев, простоя (временной приостановки работы по причинам экономического, технологического, технического или организационного характера), уничтожения, или порчи имущества, а также для замещения отсутствующего работника. При этом работник не может быть переведен на работу, противопоказанную ему по состоянию здоровья.

Продолжительность перевода на другую работу для замещения отсутствующего работника **не может превышать одного месяца** в течение календарного года (с 1 января по 31 декабря).

С письменного согласия работник может быть переведен на работу, требующую более низкой квалификации.

По причинам, связанным с изменением организационных или технологических условий труда, допускается изменение определенных сторонами существенных условий трудового договора по инициативе работодателя при продолжении работником работы без изменения трудовой функции.

О введении указанных изменений работник должен быть уведомлен работодателем в письменной форме не позднее, чем за два месяца до их введения, если иное не предусмотрено Трудовым Кодексом или иным федеральным законом.

Если работник не согласен на продолжение работы в новых условиях, то работодатель обязан в письменной форме предложить ему иную имеющуюся в организации работу. Соответствующую его квалификации и состоянию здоровья, а при отсутствии такой работы - вакантную нижестоящую должность или нижеоплачиваемую работу, которую работник может выполнять с учетом его квалификации и состояния здоровья.

При отсутствии указанной работы, а также в случае отказа работника от предложенной работы трудовой договор прекращается в соответствии с пунктом 7 статьи 77 Трудового Кодекса.

Если работник отказывается от продолжения работы на условиях соответствующих режимов рабочего времени, то трудовой договор расторгается в соответствии с пунктом 2 статьи 81 ТК с предоставлением работнику соответствующих гарантий и компенсаций.

Не могут вводиться изменения существенных условий трудового договора, ухудшающие положение работника по сравнению с условиями коллективного договора, соглашения.

Работник имеет право расторгнуть трудовой договор, предупредив об этом работодателя в письменной форме за две недели.

По соглашению между работником и работодателем трудовой договор, может быть, расторгнут и до истечения срока предупреждения об увольнении.

В случаях, когда заявление работника об увольнении по его инициативе (по собственному желанию) обусловлено невозможностью продолжения им работы, а также в случаях установленного нарушения работодателем законов и иных нормативных правовых актов, содержащих нормы трудового права. А также условий коллективного договора, соглашения или трудового договора работодатель обязан расторгнуть трудовой договор в срок, указанный в заявлении работника.

До истечения срока предупреждения об увольнении работник имеет право в любое время отозвать свое заявление. Увольнение в этом случае не производится, если на его место не приглашен в письменной форме другой работник, которому в соответствии с Трудовым Кодексом и иными федеральными законами не может быть отказано в заключении трудового договора.

По истечении срока предупреждения об увольнении работник имеет право прекратить работу. В последний день работы работодатель обязан выдать работнику трудовую книжку, другие документы, связанные с работой, по письменному заявлению работника и произвести с ним окончательный расчет.

Если по истечении срока предупреждения об увольнении трудовой договор не был, расторгнут и работник не настаивает на увольнении, то действие трудового договора продолжается.

Трудовой договор может быть расторгнут работодателем в случаях:

- ликвидации организации либо прекращения деятельности работодателем - физическим лицом;
- сокращения численности или штата работников организации;
- несоответствия работника занимаемой должности или выполняемой работе вследствие:
 - состояния здоровья в соответствии с медицинским заключением;
 - недостаточной квалификации, подтвержденной результатами аттестации;
 - смены собственника имущества организации (в отношении руководителя организации, его заместителей и главного бухгалтера);
- неоднократного неисполнения работником без уважительных причин трудовых обязанностей, если он имеет дисциплинарное взыскание;
- однократного грубого нарушения работником трудовых обязанностей:
- прогула (отсутствия на рабочем месте без уважительных причин более четырех часов подряд в течение рабочего дня);
- появления на работе в состоянии алкогольного, наркотического или иного токсического опьянения;
- разглашения охраняемой законом тайны (государственной, коммерческой, служебной и иной), ставшей известной работнику в связи с исполнением им трудовых обязанностей;
- совершения по месту работы хищения (в том числе мелкого) чужого имущества, растраты, умышленного его уничтожения или повреждения, установленных вступившим в законную силу приговором суда или постановлением органа, уполномоченного на применение административных взысканий;
- нарушения работником требований по охране труда, если это нарушение повлекло за собой тяжкие последствия (несчастный случай на производстве, авария, катастрофа) либо заведомо создавало реальную угрозу наступления таких последствий;
- совершения виновных действий работником, непосредственно обслуживающим денежные или товарные ценности, если эти действия дают основание для утраты доверия к нему со стороны работодателя;
- совершения работником, выполняющим воспитательные функции, аморального проступка, несовместимого с продолжением данной работы;
- принятия необоснованного решения руководителем организации (филиала, представительства), его заместителями и главным бухгалтером, повлекшего за собой нарушение сохранности имущества, неправомерное его использование или иной ущерб имуществу организации;
- однократного грубого нарушения руководителем организации (филиала, представительства), его заместителями своих трудовых обязанностей;
- представления работником работодателю подложных документов или заведомо ложных сведений при заключении трудового договора;
- прекращения допуска к государственной тайне, если выполняемая работа требует допуска к государственной тайне;
- предусмотренных трудовым договором с руководителем организации, членами коллегиального исполнительного органа организации;
- в других случаях, установленных настоящим Кодексом и иными федеральными законами.

Не допускается увольнение работника по инициативе работодателя (за исключением случая ликвидации организации либо прекращения деятельности работодателем - физическим лицом) в период его временной нетрудоспособности и в период пребывания в отпуске.

В случае прекращения деятельности филиала, представительства или иного обособленного структурного подразделения организации, расположенных в другой местности, расторжение трудовых договоров с работниками этих структурных подразделений производится по правилам, предусмотренным для случаев ликвидации организации.

Режим рабочего времени должен предусматривать продолжительность рабочей недели (пятидневная с двумя выходными днями, шестидневная с одним выходным днем, рабочая неделя с предоставлением выходных дней по скользящему графику), работу с ненормированным рабочим днем для отдельных категорий работников. Продолжительность ежедневной работы (смены), время начала и окончания работы, время перерывов в работе, число смен в сутки, чередование рабочих и нерабочих дней, которые устанавливаются коллективным договором или правилами внутреннего трудового распорядка организации в соответствии с Кодексом, иными федеральными законами, коллективным договором, соглашениями.

Время отдыха - время, в течение которого работник свободен от исполнения трудовых обязанностей и которое он может использовать по своему усмотрению.

Видами времени отдыха являются:

- перерывы в течение рабочего дня (смены);
- ежедневный (междусменный) отдых;
- выходные дни (еженедельный непрерывный отдых);
- нерабочие, праздничные дни;
- отпуска.

Дисциплина труда - обязательное для всех работников подчинение правилам поведения, определенным в соответствии с настоящим Трудовым Кодексом, иными законами, коллективным договором, соглашениями, трудовым договором, локальными нормативными актами организации.

Работодатель обязан в соответствии с Трудовым Кодексом, законами, иными нормативными правовыми актами, коллективным договором, соглашениями, локальными нормативными актами, содержащими нормы трудового права, трудовым договором создавать условия, необходимые для соблюдения работниками дисциплины труда.

Трудовой распорядок организации определяется правилами внутреннего трудового распорядка.

Правила внутреннего трудового распорядка организации - локальный нормативный акт. Он регламентирует в соответствии с Трудовым Кодексом и иными федеральными законами порядок приема и увольнения работников, основные права, обязанности и ответственность сторон трудового договора, режим работы, время отдыха, применяемые к работникам меры поощрения и взыскания, а также иные вопросы регулирования трудовых отношений в организации.

Для отдельных категорий работников действуют уставы и положения о дисциплине, утверждаемые Правительством Российской Федерации в соответствии с федеральными законами.

За совершение дисциплинарного проступка, то есть неисполнение или ненадлежащее исполнение работником по его вине возложенных на него трудовых обязанностей, работодатель имеет право применить следующие дисциплинарные взыскания:

- замечание;
- выговор;
- увольнение по соответствующим основаниям.

Федеральными законами, уставами и положениями о дисциплине для отдельных категорий работников могут быть предусмотрены также и другие дисциплинарные взыскания.

Не допускается применение дисциплинарных взысканий, не предусмотренных федеральными законами, уставами и положениями о дисциплине.

До применения дисциплинарного взыскания работодатель должен затребовать от работника объяснение в письменной форме. В случае отказа работника дать указанное объяснение составляется соответствующий акт.

Отказ работника дать объяснение не является препятствием для применения дисциплинарного взыскания.

Дисциплинарное взыскание применяется не позднее одного месяца со дня обнаружения проступка, не считая времени болезни работника, пребывания его в отпуске, а также времени, необходимого на учет мнения представительного органа работников.

Дисциплинарное взыскание не может быть применено позднее шести месяцев со дня совершения проступка, а по результатам ревизии, проверки финансово-хозяйственной деятельности или аудиторской проверки позднее двух лет со дня его совершения. В указанные сроки не включается время производства по уголовному делу.

За каждый дисциплинарный проступок может быть применено только одно дисциплинарное взыскание.

Приказ (распоряжение) работодателя о применении дисциплинарного взыскания объявляется работнику под расписку в течение трех рабочих дней со дня его издания. В случае отказа работника подписать указанный приказ (распоряжение) составляется соответствующий акт.

Дисциплинарное взыскание может быть обжаловано работником в государственные инспекции труда или органы по рассмотрению индивидуальных трудовых споров.

Если в течение года со дня применения дисциплинарного взыскания работник не будет подвергнут новому дисциплинарному взысканию, то он считается не имеющим дисциплинарного взыскания.

Работодатель до истечения года со дня применения дисциплинарного взыскания имеет право снять его с работника по собственной инициативе, просьбе самого работника, ходатайству его непосредственного руководителя или представительного органа работников.

Большую роль в правовом обеспечении организации управления охраной труда играют Федеральные законы «Об обязательном социальном страховании от несчастных случаев на производстве и профессиональных заболеваний», «О промышленной безопасности опасных производственных объектов», и ряд других, затрагивающих вопросы охраны труда, здоровья и окружающей среды, безопасности производственной деятельности.

Поскольку в сфере трудовых отношений главенствующая правовая позиция принадлежит Трудовому кодексу, установлено, что нормы трудового права, содержащиеся в других федеральных законах, не должны ему противоречить. Если такое противоречие есть, то применяются нормы Трудового кодекса.

В свою очередь, указы Президента Российской Федерации, содержащие нормы трудового права, не должны противоречить Трудовому кодексу и другим федеральным законам.

Постановления Правительства Российской Федерации, содержащие нормы трудового права, не должны противоречить Трудовому кодексу, другим федеральным законам и указам Президента Российской Федерации.

Нормативные правовые акты федеральных органов исполнительной власти, содержащие нормы трудового права, не должны противоречить Трудовому кодексу, иным федеральным законам, указам Президента Российской Федерации и постановлениям Правительства Российской Федерации.

Законы и иные нормативные правовые акты субъектов Российской Федерации, содержащие нормы трудового права, не должны противоречить Трудовому кодексу, другим федеральным законам, указам Президента Российской Федерации, постановлениям Правительства Российской Федерации и нормативным правовым актам федеральных органов исполнительной власти.

Органы местного самоуправления имеют право принимать нормативные правовые акты, содержащие нормы трудового права, в пределах своей компетенции. Эти акты не должны противоречить Трудовому кодексу, другим федеральным законам, указам Президента Российской Федерации, постановлениям Правительства Российской Федерации, нормативным правовым актам федеральных органов исполнительной власти, законам и иным нормативным правовым актам субъектов Российской Федерации.

Коллективным договором, соглашениями может быть предусмотрено принятие локальных нормативных актов по согласованию с представительным органом работников.

Локальные нормативные акты работодателя в сфере охраны труда являются непосредственной правовой базой управления охраной труда на уровне работодателя (на корпоративном уровне).

2. Государственное регулирование в сфере охраны труда.

Правовые основы государственного управления охраной труда

Под государственным регулированием понимают воздействие государства через деятельность законодательной, исполнительной и судебной ветвей власти на деятельность физических и юридических лиц (субъектов права) и тем самым – на экономические и социальные процессы. Государственное регулирование заключается:

- 1) в правоустанавливающем нормотворчестве;
- 2) в надзоре и контроле за правоприменительной практикой;
- 3) в правоприменительном оказании услуг организациям и гражданам.

Основная цель государственного управления:

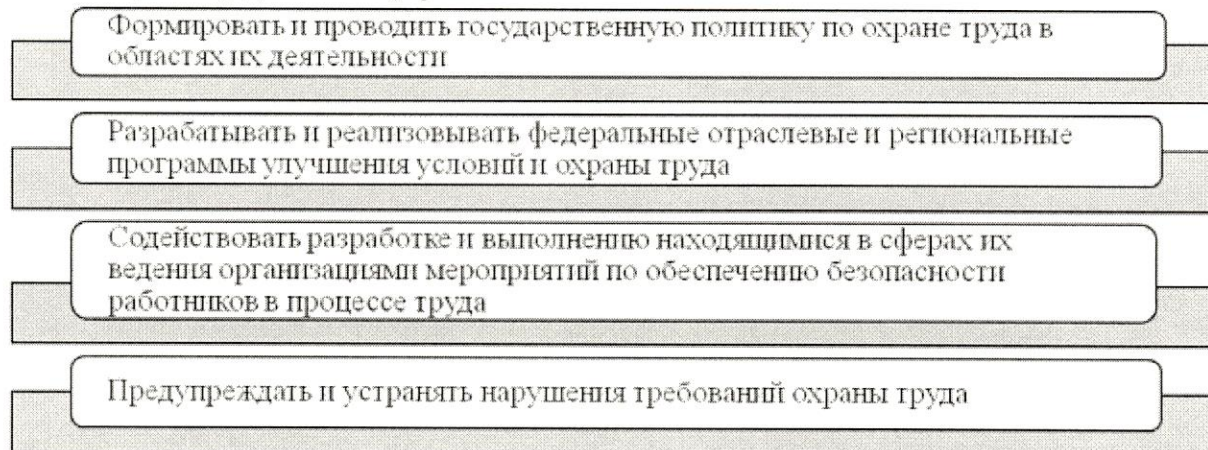

Территориальная и национальная специфика Российской Федерации обусловила существование следующих уровней управления:

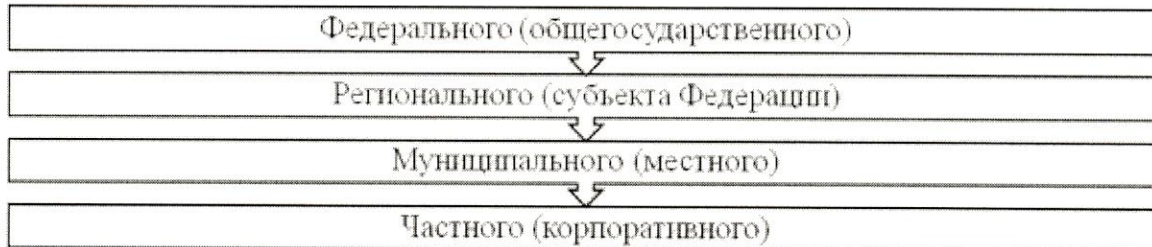

Основными направлениями государственной политики в области охраны труда определены статьей 210 ТК РФ.

Основная структура государственной системы управления охраной труда зафиксирована статьей 216 «Государственное управление охраной труда» Трудового кодекса РФ, которая предусматривает, что государственное управление охраной труда осуществляется Правительством Российской Федерации непосредственно или по его поручению федеральным органом исполнительной власти, осуществляющим функции по выработке государственной политики и нормативно-правовому регулированию в сфере труда, а также другими федеральными органами исполнительной власти в пределах их полномочий.

Государственное управление охраной труда осуществляется Правительством Российской Федерации непосредственно или по его поручению федеральным органом исполнительной власти, осуществляющим функции по выработке государственной политики и нормативно-правовому регулированию в сфере труда, а также другими федеральными органами исполнительной власти в пределах их полномочий.

Федеральные органы исполнительной власти, которым предоставлено право осуществлять отдельные функции по нормативно-правовому регулированию, специальные разрешительные, надзорные и контрольные функции в области охраны труда, обязаны согласовывать принимаемые ими решения в области охраны труда, а также координировать свою деятельность с федеральным органом исполнительной власти, осуществляющим функции по нормативно-правовому регулированию в сфере труда.

Федеральным органом исполнительной власти, осуществляющим функции по выработке государственной политики и нормативно-правовому регулированию в сфере труда, является **Министерство труда и социальной защиты Российской Федерации (Минтруд России)**.

Министерство труда и социальной защиты Российской Федерации (Минтруд России) является федеральным органом исполнительной власти, осуществляющим функции по выработке и реализации государственной политики и

нормативно-правовому регулированию в сфере демографии, труда, уровня жизни и доходов, оплаты труда, пенсионного обеспечения, включая негосударственное пенсионное обеспечение, социального страхования, условий и охраны труда, социального партнерства и трудовых отношений, занятости населения и безработицы и другие.

А также по разработке и организации внедрения и консультативно-методическому обеспечению мер, направленных на предупреждение коррупции в организациях, по контролю за выполнением этих мер, по методическому обеспечению мер, направленных на развитие муниципальной службы, а также по управлению государственным имуществом и оказанию государственных услуг в установленной сфере деятельности.

Важнейшими задачами и функциональными обязанностями федерального уровня управления охраной труда являются:

1. Создание правовой базы деятельности всех органов власти и хозяйствующих субъектов права в сфере охраны труда;

2. Долгосрочное (экономическое) и оперативное (административное) управление всей этой деятельностью.

Конкретные полномочия и функции регионального уровня управления охраной труда законодатель детально не расшифровал полагая, что это дело самих субъектов Российской Федерации. Для это у них есть и соответствующие полномочия, и соответствующие средства (регионального бюджета).

Важнейшими задачами и функциональными обязанностями регионального уровня управления охраной труда являются:

Организация правоприменительной практики и адаптация правовой базы государственного управления охраной труда применительно к специфике региона

Координация деятельности территориальных подразделений федеральных органов исполнительной власти, включая органы государственного надзора и контроля, и региональных административных структур в сфере управления охраной труда

Организация научно-внедренческой и образовательно-информационной инфраструктуры корпоративного управления охраной труда

Оперативное (административное) управление всей этой деятельностью на территории региона

Государственное управление охраной труда на территориях субъектов Российской Федерации осуществляется федеральными органами исполнительной власти и органами исполнительной власти субъектов Российской Федерации в области охраны труда в пределах их полномочий.

Органы государственной власти субъектов Российской Федерации принимают законы и иные нормативные правовые акты, содержащие нормы трудового права, по вопросам, не отнесенным к ведению федеральных органов государственной власти либо не урегулированным федеральными законами и иными нормативными правовыми актами Российской Федерации.

Отдельные полномочия по государственному управлению охраной труда могут быть переданы **органами местного самоуправления** в порядке и на условиях, которые определяются федеральными законами и законами субъектов Российской Федерации.

В организациях издаются локальные нормативные акты.

Органы государственного надзора и контроля за соблюдением трудового законодательства и иных нормативных правовых актов, содержащих нормы трудового права.

Государственный надзор и контроль за соблюдением трудового законодательства и иных нормативных правовых актов, содержащих нормы трудового права, во всех организациях на территории Российской Федерации осуществляют **органы федеральной инспекции труда.**

Государственный надзор за соблюдением правил по безопасному ведению работ в отдельных отраслях и на некоторых объектах промышленности наряду с органами федеральной инспекции труда осуществляют **федеральные органы исполнительной власти по надзору в установленной сфере деятельности.**

Внутриведомственный государственный контроль за соблюдением трудового законодательства и иных нормативных правовых актов, содержащих нормы трудового права, в подведомственных организациях осуществляют федеральные органы исполнительной власти, органы исполнительной власти субъектов Российской Федерации и органы местного самоуправления.

Государственный надзор за точным и единообразным исполнением трудового законодательства и иных нормативных правовых актов, содержащих нормы трудового права, осуществляют **Генеральный прокурор Российской Федерации** и подчиненные ему прокуроры в соответствии с федеральным законом.

Основной задачей государственной инспекции труда является осуществление государственного надзора и контроля за соблюдением законодательства Российской Федерации о труде и охране труда в целях обеспечения защиты трудовых прав граждан, включая право на безопасные условия труда.

Государственная инспекция труда в соответствии с возложенными на нее задачами выполняет следующие основные функции:

1) Осуществляет государственный надзор и контроль за соблюдением законодательства Российской Федерации о труде и охране труда на территории соответствующего субъекта Российской Федерации, а также на других территориях и местностях, определенных соответствующими решениями главного государственного инспектора труда Российской Федерации в отношении зон деятельности организаций, выходящих за территорию данного субъекта Российской Федерации (железнодорожный, воздушный и водный транспорт, спецстроительство и т.д.);

2) Расследует в установленном порядке несчастные случаи на производстве, анализирует их причины и разрабатывает предложения по предупреждению таких случаев;

3) Рассматривает в соответствии с законодательством Российской Федерации дела об административных правонарушениях;

4) Информировывает соответствующие органы государственной власти и органы местного самоуправления о фактах нарушения законодательства Российской Федерации о труде и охране труда;

5) Участвует в работе по правовому воспитанию, распространению знаний по соблюдению законодательства Российской Федерации о труде и охране труда;

6) Обобщает и анализирует опыт применения законодательства Российской Федерации о труде и охране труда;

7) Ведет прием граждан, рассматривает заявления, жалобы и иные обращения граждан о нарушениях трудовых прав;

8) Готовит и представляет в установленном порядке в Минтруд России отчеты о результатах деятельности инспекции, доклады и обзоры о соблюдении законодательства Российской Федерации о труде и охране труда.

Федеральная инспекция труда – единая централизованная система государственных органов, осуществляющих надзор и контроль за соблюдением трудового законодательства и иных нормативных правовых актов, содержащих нормы трудового права, на территории Российской Федерации.

Деятельность органов федеральной инспекции труда и должностных лиц указанных органов осуществляется на основе принципов уважения, соблюдения и защиты прав и свобод человека и гражданина, законности, объективности, независимости и гласности.

Основными задачами органов федеральной инспекции труда являются:

Обеспечение соблюдения и защиты трудовых прав и свобод граждан, включая право на безопасные условия труда

Обеспечение соблюдения работодателями трудового законодательства и иных нормативных правовых актов, содержащих нормы трудового права

Обеспечение работодателей и работников информацией о наиболее эффективных средствах и методах соблюдения положений трудового законодательства и иных нормативных правовых актов, содержащих нормы трудового права

Доведение до сведения соответствующих органов государственной власти фактов нарушений, действий (бездействия) или злоупотреблений, которые не подпадают под действие законов и иных нормативных правовых актов

Государственные инспекторы труда (правовые, по охране труда) при осуществлении надзорно-контрольной деятельности **имеют право:**

1. Беспрепятственно в любое время суток при наличии удостоверений установленного образца посещать в целях проведения инспекции организации всех организационно-правовых форм и форм собственности;

2. Запрашивать у работодателей и их представителей, органов исполнительной власти и органов местного самоуправления и безвозмездно получать от них документы, объяснения, информацию, необходимые для выполнения надзорных и контрольных функций;

3. Изымать для анализа образцы используемых или обрабатываемых материалов и веществ с уведомлением об этом работодателя или его представителя и составлять соответствующий акт;

4. Расследовать в установленном порядке несчастные случаи на производстве;
 5. Предъявлять работодателям и их представителям обязательные для исполнения предписания об устранении нарушений трудового законодательства и иных нормативных правовых актов, содержащих нормы трудового права, о восстановлении нарушенных прав работников, привлечении виновных в указанных нарушениях к дисциплинарной ответственности или об отстранении их от должности в установленном порядке;
 6. Направлять в суды при наличии заключений государственной экспертизы условий труда требования о ликвидации организаций или прекращении деятельности их структурных подразделений вследствие нарушения требований охраны труда;
 7. Отстранять от работы лиц, не прошедших в установленном порядке обучение безопасным методам и приемам выполнения работ, инструктаж по охране труда, стажировку на рабочих местах и проверку знаний требований охраны труда;
 8. Запрещать использование и производство не имеющих сертификатов соответствия или не соответствующих требованиям охраны труда средств индивидуальной и коллективной защиты работников;
 9. Выдавать разрешения на строительство, реконструкцию, техническое переоснащение производственных объектов, производство и внедрение новой техники, внедрение новых технологий;
 10. Выдавать заключения о возможности принятия в эксплуатацию новых или реконструируемых производственных объектов;
 11. Привлекать к административной ответственности в порядке, установленном законодательством Российской Федерации, лиц, виновных в нарушении законов и иных нормативных правовых актов, содержащих нормы трудового права, при необходимости приглашать их в орган инспекции труда в связи с находящимися в производстве делами и материалами, а также направлять в правоохранительные органы материалы о привлечении указанных лиц к уголовной ответственности, предъявлять иски в суд;
 12. Выступать в качестве экспертов в суде по искам о нарушении законов и иных нормативных правовых актов, содержащих нормы трудового права, о возмещении вреда, причиненного здоровью работников на производстве.
- Государственными органами власти, осуществляющими регулирование в области охраны труда, так же являются:
- **Ростехнадзор** — Федеральная служба по экологическому, технологическому и атомному надзору;
 - **Роспотребнадзор** — Федеральная служба по надзору в сфере защиты прав потребителей и благополучия человека;
 - **Государственный пожарный надзор** в системе МЧС России;
 - **Ространснадзор** — Федеральная служба по надзору в сфере транспорта;
 - **ГИБДД** — Государственная инспекция безопасности дорожного движения МВД России
- Решения должностных лиц органов государственного надзора и контроля, принятые в пределах предоставленных им полномочий, являются обязательными для исполнения предприятиями всех форм собственности независимо от сферы хозяйственной деятельности и ведомственной принадлежности.

3. Социальное партнерство работодателя и работников в сфере охраны труда

Работник должен работать и, как правило, не имеет возможности разрешать какие-либо другие проблемы в рабочее время. Если работник получил производственную травму или профессиональное заболевание, он зачастую не может лично присутствовать даже при решении его же личной судьбы. Тогда он имеет право направить своего представителя или **доверенное лицо**.

Решение многих вопросов организации управления охраной труда также требует присутствия работника, а потому это делает за всех работников или за их часть какой-либо полномочный представитель работников.

Интересы работников при проведении коллективных переговоров, заключении и изменении коллективного договора, осуществлении контроля за его выполнением, а также при реализации права на участие в управлении организацией, рассмотрении трудовых споров работников с работодателем представляют первичная профсоюзная организация или иные представители, избираемые работниками.

Работники, не являющиеся членами профсоюза, могут уполномочить орган первичной профсоюзной организации представлять их интересы во взаимоотношениях с работодателем по вопросам индивидуальных трудовых отношений и непосредственно связанных с ними отношений на условиях, установленных данной первичной профсоюзной организацией.

В случаях, когда работники данного работодателя не объединены в какие-либо первичные профсоюзные организации или ни одна из имеющихся первичных профсоюзных организаций не объединяет более половины работников данного работодателя и не уполномочена в порядке, установленном Трудовым Кодексом, представлять интересы всех работников в социальном партнерстве на локальном уровне, на общем собрании (конференции) работников для осуществления указанных полномочий тайным голосованием может быть избран из числа работников иной представитель (представительный орган).

Наличие иного представителя не может являться препятствием для осуществления первичными профсоюзными организациями своих полномочий.

Согласно Трудовому кодексу РФ, главе 35, статьи 218, по инициативе работодателя и (или) по инициативе работников либо их представительного органа создаются комитеты (комиссии) по охране труда. В их состав на паритетной основе входят представители работодателя и представители выборного органа первичной профсоюзной организации или иного представительного органа работников. Типовое положение о комитете (комиссии) по охране труда утверждается

федеральным органом исполнительной власти, осуществляющим функции по выработке государственной политики и нормативно-правовому регулированию в сфере труда.

Комитет (комиссия) по охране труда организует совместные действия работодателя и работников по обеспечению требований охраны труда, предупреждению производственного травматизма и профессиональных заболеваний, а также организует проведение проверок условий и охраны труда на рабочих местах и информирование работников о результатах указанных проверок, сбор предложений к разделу коллективного договора (соглашения) об охране труда.

Комитет (комиссия) создается на паритетной основе из представителей работодателя, профессиональных союзов и иных уполномоченных работниками представительных органов и осуществляет свою деятельность в целях сотрудничества и регулирования отношений работодателей и работников.

На комитет (комиссию) возлагается решение следующих основных задач:

№ п/п	Основные задачи комитета (комиссии)
1.	Разработка на основе предложений членов комитета программы совместных действий работодателя, профсоюзов и иных уполномоченных работниками представительных органов по обеспечению требований охраны труда, предупреждению производственного травматизма и профессиональных заболеваний
2.	Организация проведения проверок состояния условий и охраны труда на рабочих местах, подготовка соответствующих предложений работодателю по решению проблем охраны труда на основе анализа состояния условий и охраны труда, производственного травматизма и профессиональной заболеваемости
3.	Информирование работников о состоянии условий и охраны труда на рабочих местах, существующем риске повреждения здоровья и полагающихся работникам средств индивидуальной защиты, компенсациях и льготах

С 02 августа 2014 года вступил в силу Федеральный закон от 21 июля 2014 № 212-ФЗ «Об основах общественного контроля в Российской Федерации», который установил правовые основы организации и осуществления такого контроля за деятельностью государства и муниципалитетов.

Под общественным контролем в Федеральном законе понимается деятельность субъектов общественного контроля, осуществляемая в целях наблюдения за деятельностью органов государственной власти, органов местного самоуправления, государственных и муниципальных организаций, иных органов и организаций, осуществляющих в соответствии с федеральными законами отдельные публичные полномочия, а также в целях общественной проверки, анализа и общественной оценки издаваемых ими актов и принимаемых решений.

Для осуществления общественного контроля в случаях и порядке, которые предусмотрены законодательством Российской Федерации, могут создаваться:

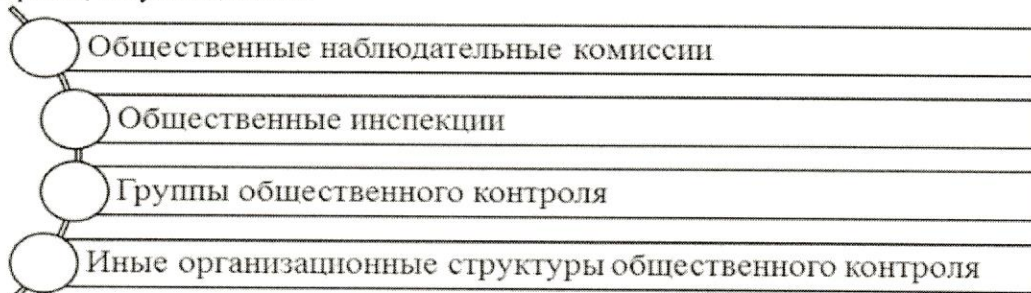

Подконтрольными органами и организациями являются органы государственной власти и местного самоуправления, государственные и муниципальные организации, а также иные органы и организации, осуществляющие отдельные публичные полномочия на основании федерального закона.

Общественный контроль будет осуществляться на добровольной основе гражданами как лично (в качестве общественных инспекторов и общественных экспертов), так и в составе общественных объединений и иных негосударственных некоммерческих организаций (общественных палат, советов, наблюдательных комиссий, инспекций, групп общественного контроля).

Формы общественного контроля	
Общественный мониторинг	Осуществляемое субъектом общественного контроля постоянное или временное наблюдение за деятельностью органов государственной власти, органов местного самоуправления, государственных и муниципальных организаций, иных органов и организаций, осуществляющих в соответствии с федеральными законами отдельные публичные полномочия.
Общественная проверка	Совокупность действий субъекта общественного контроля по сбору и анализу информации, проверке фактов и обстоятельств, касающихся общественно значимой деятельности

	органов государственной власти, органов местного самоуправления, государственных и муниципальных организаций, иных органов и организаций, а также деятельности, затрагивающей права и свободы человека, права и законные интересы общественных объединений и иных негосударственных некоммерческих организаций.
Общественная экспертиза	Основанные на использовании специальных знаний и опыта специалистов, привлеченных субъектом общественного контроля к проведению общественной экспертизы на общественных началах, анализ и оценка актов, проектов актов, решений, проектов решений, документов и других материалов, действий органов государственной власти, органов местного самоуправления, иных органов и организаций, осуществляющих отдельные публичные полномочия, проверка соответствия таких актов и других материалов требованиям законодательства.
Общественные обсуждения	Используемое в целях общественного контроля публичное обсуждение общественно значимых вопросов, а также проектов решений органов государственной власти, органов местного самоуправления и иных органов и организаций, осуществляющих в соответствии с федеральными законами отдельные публичные полномочия, с обязательным участием в таком обсуждении уполномоченных лиц указанных органов и организаций, интересы которых затрагиваются соответствующим решением.
Публичные слушания	Собрание граждан, организуемое субъектом общественного контроля, а в случаях, предусмотренных законодательством Российской Федерации, органами государственной власти, органами местного самоуправления, и иными органами, и организациями, осуществляющими в соответствии с федеральными законами отдельные публичные полномочия, для обсуждения вопросов, касающихся деятельности указанных органов и организаций.

В качестве форм общественного контроля закон предусматривает общественный мониторинг, общественную проверку, общественную экспертизу, а также общественные обсуждения и публичные слушания. Перечень является открытым. Законом регулируется порядок реализации каждой формы контроля.

Обязанности подконтрольных органов и организаций:

- Рассматривать итоговые документы, подготовленные по результатам общественного контроля, и учитывать предложения, рекомендации и выводы, содержащиеся в этих документах.

- Предоставлять субъектам общественного контроля информацию о своей деятельности, представляющей общественный интерес, в установленном порядке.

В случаях, предусмотренных нормативными правовыми актами, итоговые документы, подготовленные по результатам общественного контроля, будут учитываться при оценке эффективности деятельности соответствующих органов и организаций.

Уполномоченные (доверенные) лица по охране труда профессиональных союзов и иных уполномоченных работниками представительных органов имеют право беспрепятственно проверять в организациях соблюдение требований охраны труда и вносить обязательные для рассмотрения должностными лицами предложения об устранении выявленных нарушений требований охраны труда.

Выборы уполномоченных лиц по охране труда рекомендуется проводить на общем собрании трудового коллектива или на профсоюзном собрании на срок не менее двух лет.

Уполномоченные (доверенные) лица по охране труда, как правило, входят в состав комитета (комиссии) по охране труда учреждения.

Уполномоченные (доверенные) лица по охране труда организуют свою работу во взаимодействии с руководителями структурных подразделений, выборными профсоюзными органами или иными уполномоченными работниками представительными органами, со службой охраны труда, специалистом (инженером) по охране труда и другими службами учреждения, с государственными органами надзора и контроля за охраной труда и инспекцией профсоюзов.

Уполномоченные (доверенные) лица по охране труда в своей деятельности руководствуются Трудовым кодексом Российской Федерации, законодательными и иными нормативными правовыми актами по охране труда РФ, коллективным договором или соглашением по охране труда, Положением об уполномоченном (доверенном) лице по охране труда, разрабатываемом в учреждении и утверждаемом его руководителем по согласованию с выборным профсоюзным органом или иным уполномоченным работниками представительным органом, в которых определяются задачи, функции, права и гарантии прав деятельности уполномоченных (доверенных) лиц по охране труда.

Функции уполномоченных:

- Осуществление контроля за соблюдением работодателем нормативных и правовых актов по охране труда, состояние охраны труда.

- Участие в работе комиссий (в качестве представителей работников) по проведению проверок и обследований, и технического состояния зданий, сооружений, оборудования, машин и механизмов на соответствие их правовым и нормативным актам по охране труда.

- Участие в разработке мероприятий по предупреждению несчастных случаев на производстве и профессиональных заболеваний, улучшению условий труда работников.

- Осуществление контроля за своевременным сообщением руководителем подразделения (работ) о происшедших несчастных случаях на производстве, соблюдением норм о рабочем времени и времени отдыха, предоставлением компенсаций и льгот за тяжелые работы и работы с вредными условиями труда.

- Участие в организации первой помощи (а после соответствующего обучения оказание первой помощи) пострадавшему от несчастного случая на производстве.

- Информирование работников подразделения, в котором они являются уполномоченными, о выявленных нарушениях требований безопасности при ведении работ, состояния условий и охраны труда на предприятии.

Уполномоченные (доверенные) лица по охране труда периодически отчитываются на общем собрании трудового коллектива, профсоюзном собрании, избравшего их, и могут быть отозваны до истечения срока действия их полномочий по решению избравшего их органа, если они не выполняют возложенных на них функций или не проявляют необходимой требовательности по защите прав работников на охрану труда.

Выбирают уполномоченных (доверенных) лиц сами работники. Если они объединены в профессиональный союз, то последний организует эти выборы. Выборы уполномоченных рекомендуется проводить на общем собрании трудового коллектива подразделения на срок не менее двух лет. В зависимости от конкретных условий производства в структурном подразделении может быть избрано несколько уполномоченных. Численность, порядок их избрания и срок полномочий могут быть оговорены в коллективном договоре или ином другом совместном решении работодателя и представительного органа работников.

Основные задачи уполномоченных:

- Содействие созданию на предприятии (в производственном подразделении) здоровых и безопасных условий труда, соответствующих требованиям правовых и нормативных актов по охране труда.

- Осуществление контроля за состоянием охраны труда на производственном подразделении и за соблюдением законных прав и интересов работников в области охраны труда.

- Представление интересов работников в государственных и общественных организациях при рассмотрении трудовых споров, связанных с применением законодательства об охране труда, выполнением законодательства об охране труда, выполнением работодателем обстоятельств, установленных коллективным договором.

- Консультирование работников по вопросам охраны труда, оказание им помощи по защите их прав на охрану труда.

Для выполнения задач, возложенных на уполномоченных, им должно быть предоставлено право:

Права уполномоченных:

Контролировать соблюдение в подразделении, в котором они являются уполномоченными, нормативных и правовых актов по охране труда

Поверять выполнение мероприятий по охране труда, предусмотренный коллективным договором, результатами расследования несчастных случаев

Принимать участие в работе комиссий по испытаниям и приемке в эксплуатацию средств труда

Получать информацию от руководителя и иных должностных лиц своих подразделений и предприятия о состоянии условий и охраны труда, происшедших несчастных случаях на производстве

Предъявлять требования к должностным лицам и приостановке работ в случаях непосредственной угрозы жизни и здоровью работников

Выдавать руководителям подразделений обязательные к рассмотрению представления об устранении выявленных нарушений нормативных и правовых актов по охране труда

Обращаться в соответствующие органы с предложениями о привлечении к ответственности должностных лиц, виновных в нарушении нормативных требований по охране труда и т.д.

Принимать участие в рассмотрении трудовых споров, связанных с изменением условий труда, нарушением нормативных и правовых актов по охране труда, обязательства, установленный коллективным договором

Уполномоченные, организуя свою работу, взаимодействуют с руководителями производственных участков, выборными профсоюзными органами или иными уполномоченными работниками, представительными органами, со службой охраны труда и другими службами предприятия, с государственными органами надзора за охраной труда и инспекцией профсоюзов.

Уполномоченные входят, как правило, в состав комитета (комиссии) по охране труда учреждения.

Планирование работ по охране труда. Коллективный договор. Соглашение по охране труда.

Планирование мероприятий по охране труда представляет собой одну из функций управления охраной труда.

Планы работы подразделяются:	
По содержанию	Комплексные, охватывающие все стороны деятельности по охране труда
	Целевые, направленные на решение отдельных задач охраны труда
По срокам выполнения	Перспективные (на период действия коллективного договора)
	Текущие (на один год)
	Оперативные (на квартал, месяц)

Планирование работ по охране труда условно подразделяется:

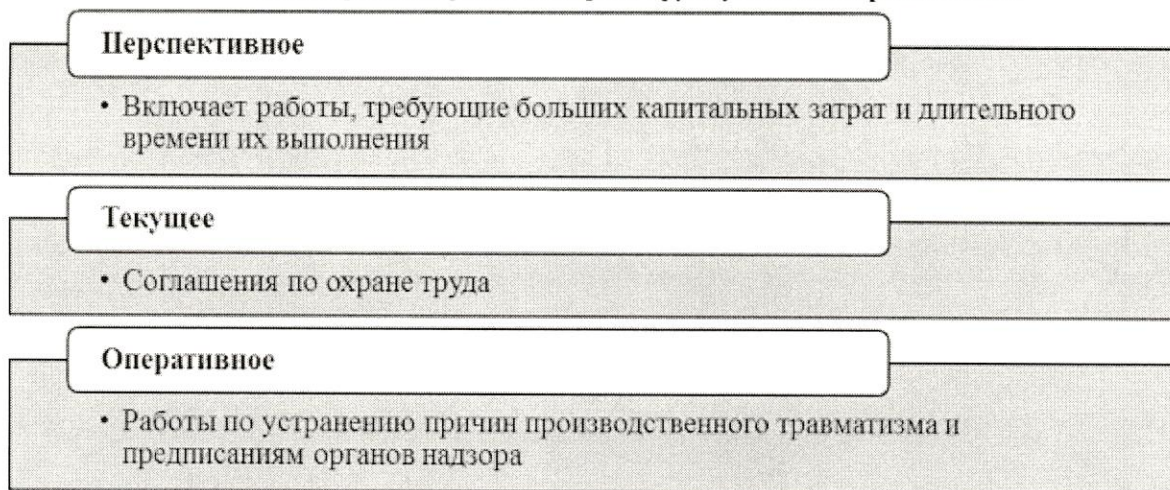

Планы работ по охране труда должны включать перечень конкретных мероприятий по охране труда, источник финансирования, ответственных исполнителей и сроки выполнения этих мероприятий.

Целью планирования должно быть создание системы управления охраной труда, поддерживающей: а) как минимум соответствие с национальными законами и правилами; б) основные элементы системы управления охраной труда в организации; в) непрерывное совершенствование деятельности по охране труда.

Планы работ по охране труда должны включать перечень конкретных мероприятий по охране труда, источник финансирования, ответственных исполнителей и сроки выполнения этих мероприятий.

Мероприятия по качественному планированию охраны труда должны основываться на результатах исходного анализа, последующих анализов или других имеющихся данных. Эти мероприятия по планированию должны обеспечивать безопасность и охрану здоровья на работе и включать:

а) ясное определение, расстановку приоритетности и, где это целесообразно, количественную оценку целей организации по охране труда;

б) подготовку плана достижения каждой цели с распределением обязанностей и ответственности за достижение цели, сроками выполнения мероприятий по улучшению условий и охраны труда с ясными критериями результативности деятельности для каждого подразделения и уровня управления;

в) отбор критериев сравнения для подтверждения достижения цели;

г) предоставление необходимой технической поддержки, ресурсов, включая человеческие и финансовые.

Мероприятия по планированию охраны труда в организации должны включать разработку, развитие и функционирование всех элементов системы управления охраной труда.

Для реализации намеченной и объявленной организацией политики в области охраны труда необходимо запланировать различные мероприятия по достижению этих целей и выполнять их.

Эти мероприятия являются важнейшей частью системы управления охраной труда и направлены в первую очередь на предотвращение (профилактику) случаев производственного травматизма и профессиональной заболеваемости.

Запланированные мероприятия следует закреплять в документах (планах мероприятий и т.п.) и доводить до сведения работников.

Целесообразно мероприятия по организации работ по охране труда оформить разделом в коллективном договоре и/или соглашением (если они есть) и обеспечивать соответствующим финансированием, материальными ресурсами и проектно-конструкторской и технологической документацией.

Следует контролировать выполнение намеченных мероприятий, а также при необходимости вносить в них соответствующие коррективы.

Планирование мероприятий по охране труда в организации осуществляется на основе:

- анализа причин и характера последствий произошедших ранее аварий, инцидентов, чрезвычайных ситуаций, несчастных случаев на производстве и профессиональных заболеваний, оценки риска их возникновения;

- анализа технического состояния оборудования, зданий и сооружений, пожарной безопасности, экологической обстановки, санитарно-гигиенических условий труда и т.п.;

- предписаний органов государственного надзора и контроля.

В первую очередь в годовые планы (и в соглашение по охране труда, если оно есть) включаются организационные, технологические, технические, лечебно-профилактические и другие мероприятия, выполняемые в соответствии с

нормативными актами по охране труда, необходимо вытекающие из результатов оценки риска и условий труда. Для всех мероприятий, включаемых в годовой план, следует иметь соответствующую проектно-конструкторскую и технологическую документацию, а также следует обеспечить мероприятия материальными и техническими ресурсами.

Работы по реализации плановых мероприятий по охране труда и безопасности производства в зависимости от необходимости либо включаются в производственные планы соответствующих структурных подразделений, которые несут ответственность за их выполнение, либо поручаются на договорной основе другим организациям.

Руководители всех уровней управления при составлении оперативных планов работы по направлениям своей деятельности обязаны включать в них мероприятия (работы) из соответствующих планов мероприятий по охране труда и безопасности производства.

В случае возможных отклонений в сроках и объемах выполнения мероприятий, предусмотренных планами (а также коллективным договором и соглашением по охране труда), руководитель соответствующего уровня обязан принять все возможные меры по их выполнению. Перенос сроков утверждается и согласуется теми же лицами, которые подписали исходный плановый документ.

Контроль за выполнением планов по охране труда различных уровней осуществляется руководителями и специалистами соответствующих структурных подразделений, а также комитетами профсоюзов и комиссиями по охране труда (там, где они есть).

Ход выполнения ежегодных мероприятий по охране труда периодически рассматривается на совещаниях и собраниях по вопросам охраны труда на всех уровнях контроля.

Отчеты о выполнении планов мероприятий и соглашений по охране труда заслушиваются соответствующими руководителями при плановых отчетах (по охране труда, по производственной деятельности и др.).

Целесообразно каждое структурное подразделение организации обязать ежеквартально в установленные для отчетов сроки после выполнения работ по внедрению мероприятия, включенного в планы по охране труда организации, направлять в службу охраны труда организации сообщение о выполнении соответствующего мероприятия.

Соглашение по охране труда, будучи приложением к коллективному договору, является правовой формой планирования и проведения мероприятий по охране труда с указанием сроков выполнения и ответственных лиц.

Коллективный договор – правовой акт, регулирующий социально-трудовые отношения в организации или у индивидуального предпринимателя и заключаемый работниками и работодателем в лице их представителей (по определению статьи 40 ТК РФ).

Коллективный договор на предприятии заключают работодатель и профсоюз работников или полномочные представители работников, если работники не объединились в профсоюз.

В коллективном договоре с учетом финансово-экономического положения работодателя могут устанавливаться льготы и преимущества для работников, условия труда, более благоприятные по сравнению с установленными законами, иными нормативными правовыми актами, соглашениями.

Содержание и структура коллективного договора определяются сторонами коллективных переговоров. В коллективный договор могут включаться взаимные обязательства сторон по следующим вопросам:

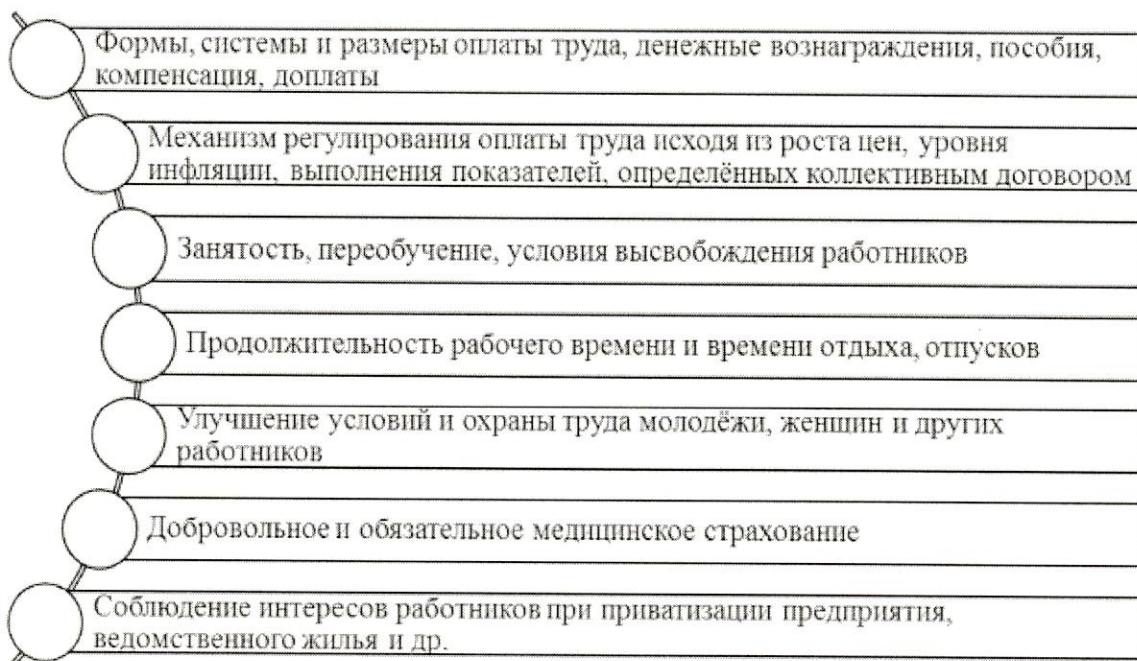

Соглашение – правовой акт, регулирующий социально-трудовые отношения и устанавливающий общие принципы регулирования связанных с ними экономических отношений, заключаемый между полномочными представителями работников и работодателей на федеральном, межрегиональном, региональном, отраслевом (межотраслевом) и территориальном уровнях социального партнерства в пределах их компетенции.

Соглашения могут заключаться сторонами на любом уровне социального партнерства по отдельным направлениям регулирования социально-трудовых отношений и иных непосредственно связанных с ними отношений.

Основные принципы заключения коллективных договоров и соглашений:

- Соблюдение норм законодательства
- Полномочность представителей сторон
- Равноправие сторон
- Свобода выбора и обсуждения вопросов, составляющих содержание коллективных договоров, соглашений
- Добровольность принятия обязательств
- Реальность обеспечения принимаемых обязательств
- Систематичность контроля и неотвратимость ответственности

В соглашение могут включаться взаимные обязательства сторон по следующим вопросам:

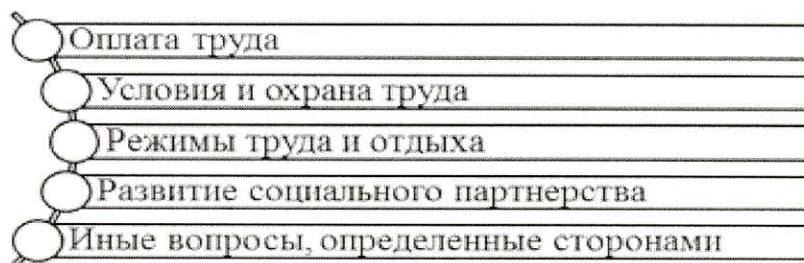

Условия коллективных договоров и соглашений, заключенных в соответствии с законодательством, являются обязательными для работодателей, на которых они распространяются.

Условия коллективных договоров или соглашений, ухудшающие по сравнению с законодательством положение работников, недействительны и не подлежат применению.

При планировании работ по охране труда необходимо учитывать рекомендуемый перечень типовых мероприятий по улучшению условий и охраны труда. По усмотрению работодателя и уполномоченных работниками представительных органов (профсоюз) в мероприятия по охране труда могут включаться и другие работы, направленные на оздоровление работников и улучшение условий их труда.

Запланированные работы по охране труда включаются в коллективный договор отдельным разделом, там же предусматриваются условия, порядок и размеры финансирования этих работ.

4. Обязанности работодателя в сфере охраны труда

Обязанности работодателя по соблюдению требований законодательных и иных нормативных правовых актов, содержащих государственные нормативные требования охраны труда, устанавливающих правила, процедуры и критерии, направленные на сохранение жизни и здоровья работников в процессе трудовой деятельности.

Обязанности по обеспечению безопасных условий и охраны труда возлагаются на работодателя. **Работодатель обязан обеспечить:**

- 1) Безопасность работников при эксплуатации зданий, сооружений, оборудования, осуществлении технологических процессов, а также применяемых в производстве инструментов, сырья и материалов
- 2) Создание и функционирование системы управления охраной труда
- 3) Применение прошедших обязательную сертификацию или декларирование соответствия в установленном законодательством РФ порядке средств индивидуальной и коллективной защиты работников
- 4) Соответствующие требованиям охраны труда условия труда на каждом рабочем месте
- 5) Режим труда и отдыха работников в соответствии с трудовым законодательством и иными нормативными правовыми актами, содержащими нормы трудового права
- 6) Обучение безопасным методам и приемам выполнения работ, и оказанию первой помощи пострадавшим на производстве, проведение инструктажа по охране труда, стажировки на рабочем месте и проверки знания требований охраны труда
- 7) Недопущение к работе лиц, не прошедших в установленном порядке обучение и инструктаж по охране труда, стажировку и проверку знаний требований охраны труда
- 8) Организацию контроля за состоянием условий труда на рабочих местах, а также за правильностью применения работниками средств индивидуальной и коллективной защиты
- 9) Проведение специальной оценки условий труда в соответствии с законодательством о специальной оценке условий труда
- 10) Недопущение работников к исполнению ими трудовых обязанностей без прохождения обязательных медицинских осмотров, обязательных психиатрических освидетельствований, а также в случае медицинских противопоказаний
- 11) Информирование работников об условиях и охране труда на рабочих местах, о риске повреждения здоровья, предоставляемых им гарантиях, полагающихся им компенсациях и средствах индивидуальной защиты
- 12) Принятие мер по предотвращению аварийных ситуаций, сохранению жизни и здоровья работников при возникновении таких ситуаций, в том числе по оказанию пострадавшим первой помощи

Таким образом, согласно Трудовому кодексу РФ, работодатель обязан создать «нормальные» условия для труда работника, т. е. обеспечить:

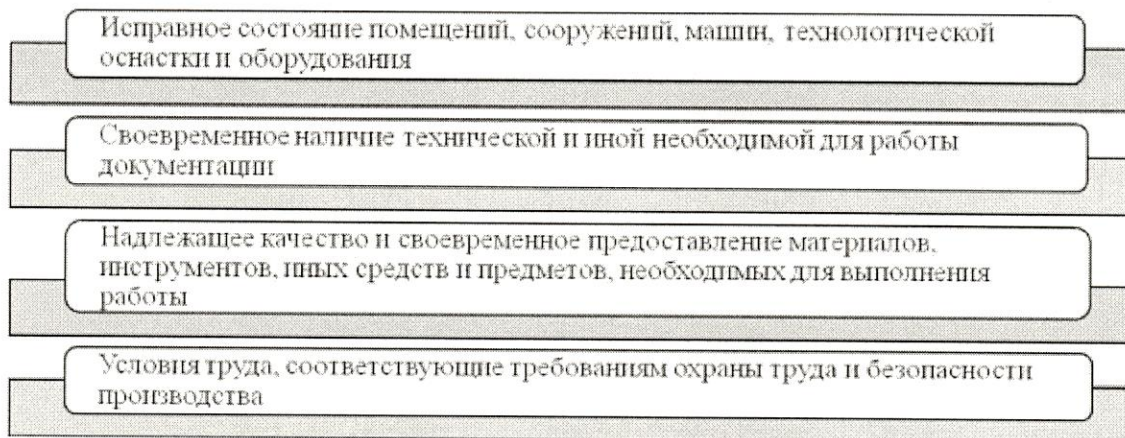

Работодатель обязан отстранить от работы или не допускать к работе работника:

- 1) Появившегося на работе в состоянии алкогольного, наркотического или токсического опьянения;
- 2) Не прошедшего в установленном порядке обучение и проверку знаний и навыков в области охраны труда;
- 3) Не прошедшего в установленном порядке обязательный предварительный или периодический медицинский осмотр, а при необходимости обязательное психиатрическое освидетельствование; а также в случаях:
- 4) Выявления (в соответствии с медицинским заключением) противопоказаний для выполнения работником работы;
- 5) Приостановления действия на срок до двух месяцев специального права работника, необходимого ему для выполнения его работы, и невозможности выполнения работником другой работы;
- 6) Требования органов и должностных лиц, уполномоченных федеральными законами и иными нормативными правовыми актами, и в других случаях, предусмотренных законом.

Служба (специалист) охраны труда организации и ее (его) функции

Согласно действующему законодательству (ст. 217 Трудового кодекса РФ) в организации численностью **более 50 работников** обязательно создается служба охраны труда или вводится штатная должность специалиста по охране труда (традиционно называемая инженером по охране труда). Такой специалист должен иметь соответствующую подготовку или опыт работы в сфере охраны труда.

В организации численностью 50 и менее работников создание службы охраны труда или назначение штатного специалиста необязательно, и решение об этом принимает работодатель с учетом специфики деятельности данной организации. При отсутствии у работодателя службы охраны труда, штатного специалиста по охране труда их функции осуществляют работодатель – индивидуальный предприниматель (лично), руководитель организации, другой уполномоченный работодателем работник либо организация или специалист, оказывающие услуги в области охраны труда, привлекаемые работодателем по гражданско-правовому договору.

Служба охраны труда создается для организации разработки и осуществления мероприятий, направленных на улучшение состояния условий труда, предупреждения производственного травматизма и профессиональной заболеваемости; мониторинга и анализа состояния охраны труда на объектах учреждения; контроля за соблюдением требований охраны труда, выявления нарушений требований охраны труда и контроля за их своевременным устранением.

В задачи службы охраны труда входят:

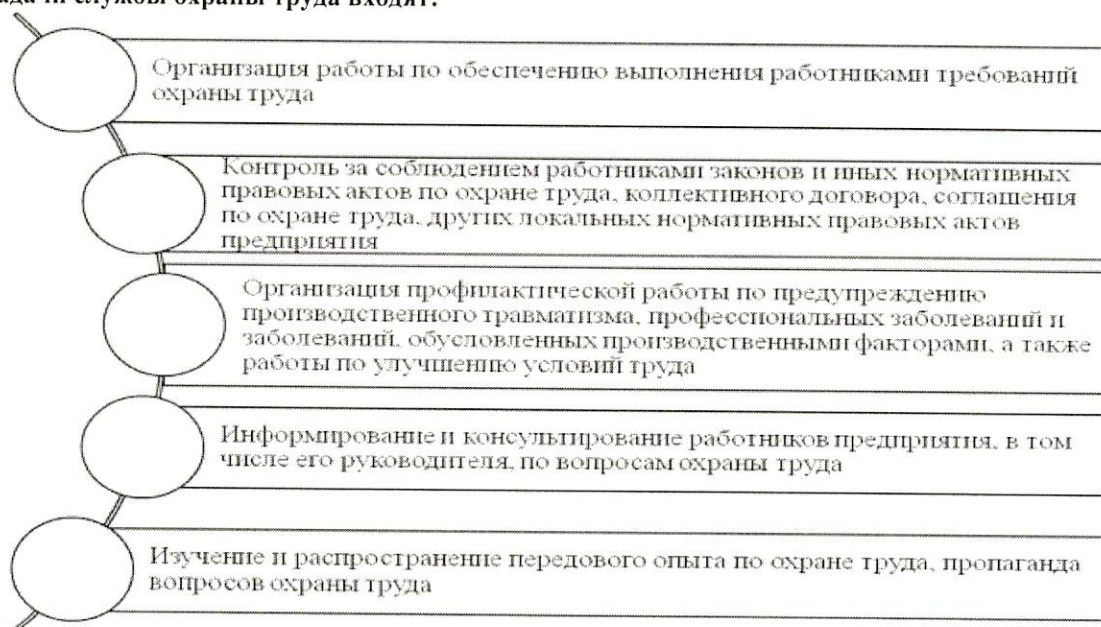

Для выполнения поставленных задач на службу охраны труда возлагаются следующие функции:

- 1) Учет и анализ состояния и причин производственного травматизма, профессиональных заболеваний, обусловленных производственными факторами
- 2) Оказание помощи подразделениям в организации и проведении измерений параметров опасных и вредных производственных факторов, в оценке травмоопасности оборудования, приспособлений, процессов
- 3) Организация, методическое руководство аттестацией рабочих мест по условиям труда, сертификацией работ по охране труда и контроль за их проведением
- 4) Проведение совместно с представителями соответствующих подразделений и с участием уполномоченных (доверенных) лиц по охране труда профессиональных союзов или иных уполномоченных работниками представительных органов проверок, обследований технического состояния зданий, сооружений, оборудования, машин и механизмов, приспособлений, средств коллективной и индивидуальной защиты работников, состояния санитарно-технических устройств, работы вентиляционных систем на соответствие требованиям охраны труда
- 5) Участие в работе комиссий по приемке в эксплуатацию законченных строительством или реконструированных объектов производственного назначения, а также в работе комиссий по приемке из ремонта установок, агрегатов, станков и другого оборудования в части соблюдения требований охраны труда
- 6) Согласование разрабатываемой в организации проектно-конструкторской, технологической и другой документации в части требований охраны труда
- 7) Разработка совместно с другими подразделениями планов, программ по улучшению условий и охраны труда, предупреждению производственного травматизма, профессиональных заболеваний, связанных с производственными факторами, оказание организационно-методической помощи в выполнении запланированных мероприятий
- 8) Участие в составлении разделов коллективного договора, касающихся условий и охраны труда, соглашения по охране труда предприятия
- 9) Оказание помощи руководителям подразделений в составлении списков профессий и должностей, в соответствии с которыми работники должны проходить обязательные предварительные и периодические медицинские осмотры, а также списков профессий и должностей, в соответствии с которыми на основании действующего законодательства работникам предоставляются компенсации за тяжелую работу и работу с вредными или опасными условиями труда
- 10) Участие в подготовке документов для назначения выплат по страхованию в связи с несчастными случаями на производстве или профессиональными заболеваниями
- 11) Составление отчетности в области охраны труда и условий труда по формам, установленным Госкомстатом России
- 12) Разработка программ обучения по охране труда работников предприятия, в том числе его руководителя, проведение вводного инструктажа по охране труда со всеми лицами, поступающими на работу, командированными, а также учащимися и студентами, прибывшими на производственное обучение или практику
- 13) Организация своевременного обучения по охране труда работников предприятия, в том числе его руководителя, и участие в работе комиссий по проверке знаний в области охраны труда
- 14) Составление (при участии руководителей подразделений) перечней профессий и видов работ, на которые должны быть разработаны инструкции по охране труда
- 15) Оказание методической помощи руководителям подразделений при разработке и пересмотре инструкций по охране труда и др.

5. Права и обязанности работника в области охраны труда

Все трудовые обязанности работника должны быть изложены в его индивидуальном трудовом договоре. При этом предполагается, что относительно детальное изложение трудовых обязанностей содержится в других документах (локальных правовых актах работодателя), например в должностных инструкциях, инструкциях по выполнению тех или иных работ, в том числе в инструкциях по охране труда, в документах, устанавливающих внутренний трудовой распорядок и т. д. и т. п. Наряду с выполнением конкретных функций, предусмотренных соответствующей квалификационной характеристикой должности, предусмотрено обязательное соблюдение на каждом рабочем месте требований по охране труда.

Согласно ст. 21 Трудового кодекса РФ работники обязаны:

- 1) Добросовестно исполнять свои трудовые обязанности, возложенные на них трудовым договором
- 2) Соблюдать правила внутреннего трудового распорядка
- 3) Соблюдать трудовую дисциплину
- 4) Выполнять установленные нормы труда
- 5) Соблюдать требования по охране труда и обеспечению безопасности труда
- 6) Бережно относиться к имуществу работодателя (в том числе к имуществу третьих лиц, находящемуся у работодателя, если работодатель несет ответственность за сохранность этого имущества) и других работников
- 7) Незамедлительно сообщить работодателю либо непосредственному руководителю о возникновении ситуации, представляющей угрозу жизни и здоровью людей, сохранности имущества работодателя

Круг обязанностей (работ), которые выполняет каждый работник по своей специальности, квалификации или должности, определяется Единым тарифно-квалификационным справочником работ и профессий рабочих, квалификационным справочником должностей руководителей, специалистов и других служащих, а также техническими правилами, должностными инструкциями и положениями, утвержденными в установленном порядке.

В сфере охраны труда работник как исполнитель обязан:

Соблюдать требования охраны труда

Правильно применять средства индивидуальной и коллективной защиты

Проходить обучение безопасным методам и приемам выполнения работ по охране труда, оказанию первой помощи при несчастных случаях на производстве

Немедленно извещать своего непосредственного или вышестоящего руководителя о любой ситуации, угрожающей жизни и здоровью людей, о каждом несчастном случае, происшедшем на производстве, или об ухудшении состояния своего здоровья

Проходить обучение безопасным методам и приемам выполнения работ и оказанию первой помощи пострадавшим на производстве, инструктаж по охране труда, стажировку на рабочем месте, проверку знаний требований охраны труда

Проходить обязательные предварительные (при поступлении на работу) и периодические (в течение трудовой деятельности) медицинские осмотры (обследования), а также проходить внеочередные медицинские осмотры (обследования) по направлению работодателя в случаях, предусмотренных трудовым кодексом РФ и иными федеральными законами

Согласно Трудовому Кодексу РФ работник имеет право на:

- 1) Заключение, изменение и расторжение трудового договора в порядке и на условиях, которые установлены Трудовым кодексом РФ, иными федеральными законами
- 2) Предоставление ему работы, обусловленной трудовым договором
- 3) Рабочее место, соответствующее государственным нормативным требованиям охраны труда и условиям, предусмотренным коллективным договором
- 4) Своевременную и в полном объеме выплату заработной платы в соответствии со своей квалификацией, сложностью труда, количеством и качеством выполненной работы
- 5) Отдых, обеспечиваемый установлением нормальной продолжительности рабочего времени, сокращенного рабочего времени для отдельных профессий и категорий работников, предоставлением еженедельных выходных дней, нерабочих праздничных дней, оплачиваемых ежегодных отпусков
- 6) Полную достоверную информацию об условиях труда и требованиях охраны труда на рабочем месте
- 7) Профессиональную подготовку, переподготовку и повышение своей квалификации в порядке, установленном Трудовым кодексом РФ, иными федеральными законами
- 8) Объединение, включая право на создание профессиональных союзов и вступление в них для защиты своих трудовых прав, свобод и законных интересов
- 9) Участие в управлении организацией в предусмотренных Трудовым кодексом РФ, иными федеральными законами и коллективным договором формах
- 10) Ведение коллективных переговоров и заключение коллективных договоров и соглашений через своих представителей, а также на информацию о выполнении коллективного договора, соглашений
- 11) Защиту своих трудовых прав, свобод и законных интересов всеми не запрещенными законом способами
- 12) Разрешение индивидуальных и коллективных трудовых споров, включая право на забастовку, в порядке, установленном Трудовым кодексом РФ, иными федеральными законами
- 13) Возмещение вреда, причиненного ему в связи с исполнением трудовых обязанностей, и компенсацию морального вреда в порядке, установленном Трудовым кодексом РФ, иными федеральными законами
- 14) Обязательное социальное страхование в случаях, предусмотренных федеральными законами

В сфере охраны труда работник как исполнитель имеет право на:

- 1) Рабочее место, соответствующее требованиям охраны труда
- 2) Обязательное социальное страхование от несчастных случаев на производстве и профессиональных заболеваний в соответствии с федеральным законом

3) Получение достоверной информации от работодателя, соответствующих государственных органов и общественных организаций об условиях и охране труда на рабочем месте, о существующем риске повреждения здоровья, а также о мерах по защите от воздействия вредных и (или) опасных производственных факторов

4) Отказ от выполнения работ в случае возникновения опасности для его жизни и здоровья вследствие нарушения требований охраны труда, за исключением случаев, предусмотренных федеральными законами, до устранения такой опасности

5) Обеспечение средствами индивидуальной и коллективной защиты в соответствии с требованиями охраны труда за счет средств работодателя

6) Обучение безопасным методам и приемам труда за счет средств работодателя

7) Профессиональную переподготовку за счет средств работодателя в случае ликвидации рабочего места вследствие нарушения требований охраны труда

8) Запрос о проведении проверки условий и охраны труда на его рабочем месте федеральным органом исполнительной власти, уполномоченным на проведение государственного надзора и контроля за соблюдением трудового законодательства и иных нормативных правовых актов, содержащих нормы трудового права, другими федеральными органами исполнительной власти, органами исполнительной власти, а также органами профсоюзного контроля за соблюдением трудового законодательства и иных актов

9) Обращение в органы государственной власти Российской Федерации, органы государственной власти субъектов Российской Федерации и органы местного самоуправления, к работодателю, в объединения работодателей, а также в профессиональные союзы, их объединения и иные уполномоченные работниками представительные органы по вопросам охраны труда

10) Личное участие или участие через своих представителей в рассмотрении вопросов, связанных с обеспечением безопасных условий труда на его рабочем месте, и в расследовании происшедшего с ним несчастного случая на производстве или профессионального заболевания

11) Внеочередной медицинский осмотр (обследование) в соответствии с медицинскими рекомендациями с сохранением за ним места работы (должности) и среднего заработка во время прохождения указанного медицинского осмотра (обследования)

12) Компенсации, установленные в соответствии с Трудовым кодексом РФ, коллективным договором, соглашением, локальным нормативным актом, трудовым договором, если он занят на тяжелых работах, работах с вредными и (или) опасными условиями труда

Ответственность работников за невыполнение требований охраны труда (своих трудовых обязанностей)

В зависимости от характера и степени нарушений работники могут привлекаться к дисциплинарной, материальной, административной, гражданско-правовой и уголовной ответственности, а также к ним могут применяться меры общественного воздействия.

Дисциплинарная ответственность является основной для подавляющей массы работников, особенно для работников-исполнителей.

За совершение дисциплинарного проступка, т. е. неисполнение или ненадлежащее исполнение работником по его вине возложенных на него трудовых обязанностей, работодатель имеет право применить:



Нарушение требований охраны труда должно рассматриваться как нарушение трудовой дисциплины, а неспособность руководителя обеспечить надлежащую трудовую дисциплину на порученном участке работы должна расцениваться как несоответствие его занимаемой должности со всеми вытекающими последствиями.

При этом выдача руководителями указаний или распоряжений, вынуждающих подчиненных им работников нарушать правила и инструкции по безопасности, самовольно возобновлять работы, приостановленные представителями контролирурующих органов, а также бездействие руководителей по устранению нарушений, которые допускают в их присутствии подчиненные работники, являются грубыми нарушениями требований охраны труда.

Дисциплинарная ответственность предусматривает наложение на работников дисциплинарных взысканий, предусмотренных правилами внутреннего трудового распорядка.

Выбор взыскания осуществляется работодателем с учетом тяжести совершенного проступка, обстоятельств его совершения, а также предшествующего поведения работника. Как правило, к дисциплинарной ответственности за нарушение законодательства об охране труда привлекают должностных лиц работодателя.

Работники-исполнители (рабочие) за нарушение правил и норм по охране труда, инструкций по охране труда, по безопасному ведению работ к дисциплинарной ответственности привлекаются как за нарушение трудовой дисциплины. Отказ или уклонение без уважительных причин от медицинского освидетельствования, а также отказ работника от

прохождения в рабочее время специального обучения или сдачи экзаменов по охране труда, технике безопасности считается нарушением трудовой дисциплины, если это является обязательным условием допуска к работе.

Профсоюзные органы могут вносить предложения о привлечении к дисциплинарной ответственности должностных лиц за нарушение законодательства об охране труда, правил и норм безопасности.

Работники органов государственного надзора имеют право вносить представления о привлечении к дисциплинарной ответственности должностных лиц, систематически нарушающих законодательство об охране труда, правила и нормы безопасности.

Административная ответственность за нарушение законодательства о труде и законодательства об охране труда, за неоднократное нарушение правил, норм и инструкций по безопасному ведению работ в промышленности предусматривает наложение на должностных лиц денежного штрафа. Виновные должностные лица привлекаются к административной ответственности, если они своим действием или бездействием допустили такое нарушение законодательства о труде, об охране труда, правил, норм и инструкций безопасности, которое не содержит признаков преступления.

Работник привлекается к уголовной ответственности, если его деяние по неосторожности причинило тяжкий и средней тяжести вред здоровью человека, вызвало смерть человека или иные тяжкие последствия при авариях, пожарах и т. д.

Материальную ответственность работник несет при причинении ущерба работодателю. Заметим, что первый руководитель организации несет полную материальную ответственность за прямой действительный ущерб, причиненный организации.

Общий принцип определения виновности в неисполнении обязательств следующий: лицо признается невиновным, если при той степени внимательности и тщательности выполнения работы, какая от него требовалась по характеру обязательств трудового договора, оно приняло все меры для надлежащего исполнения всех своих трудовых обязанностей.

Основания для освобождения от ответственности:

- «Необеспечение» работника в соответствии с установленными нормами средствами индивидуальной и коллективной защиты (работодатель не имеет права требовать от работника исполнения трудовых обязанностей и должен оплатить возникший по этой причине простой – ст. 220 ТК РФ)

- Нарушение работодателем трудовых прав работника

- Иные, не зависящие от воли работника события, помешавшие ему надлежащим образом исполнять свои должностные обязанности (чрезвычайные обстоятельства, стихийные бедствия и т. п.)

- Недоказанность вменяемых работнику нарушений и т. д.

6. Организация системы управления охраной труда

Система управления охраной труда (СУОТ) – это комплекс взаимосвязанных процедур и документов, регламентирующих организацию работ по охране труда в организации, в том числе должностные обязанности по охране труда всех руководителей и специалистов, систему контроля за выполнением, процедуры постоянного совершенствования работ по охране труда.

Основной задачей СУОТ является организация работ по охране труда, направленных на устранение, ограничение или снижение частоты и тяжести профессиональных рисков, в том числе:

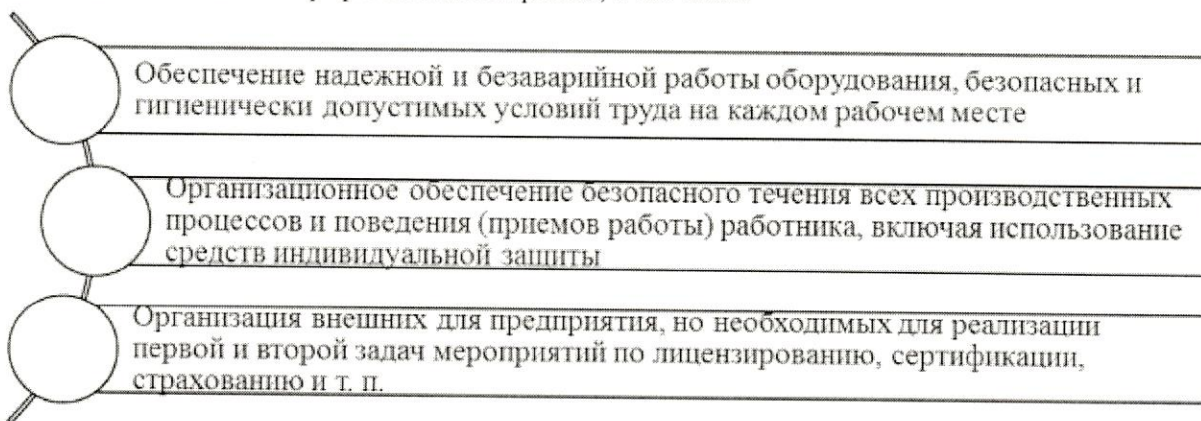

В силу исключительной роли персонала/наемных работников (по терминологии охраны труда), без которых ни первая, ни вторая, ни третья сверхзадачи не могут быть выполнены, все СУОТ специально выделяют подготовку, профессиональную квалификацию и внутреннюю мотивацию работников в особую “подзадачу”.

Все остальные задачи и мероприятия лишь конкретизируют эти основные, можно сказать, фундаментальные, положения.

Если теперь с этих позиций внимательно посмотреть на обязанности работодателя по организации выполнения государственных требований охраны труда, то все они также в конечном итоге сводятся к этим вышеприведенным положениям (с учетом подконтрольности действий работодателя органам государственной надзора).

Любая управляемая деятельность, направленная на достижение каких-либо целей, использующая человеческие, материальные и финансовые ресурсы и осуществляемая путем преобразования исходных (начальных) элементов в

результатирующие (конечные, выходные), может рассматриваться как “процесс”. При этом результаты одного процесса являются исходным элементом для следующего процесса.

Такой процесс должен быть организован по методу “**Планировать – Действовать – Проверять – Корректировать**”.

Любое дело (любой процесс) должен начинаться с планирования конкретных результатов и действий по их достижению.

Затем приходит время действовать, т.е. внедрять планируемые процессы.

После чего следует этап проверки правильности действий и качества результата. Для этого необходимо осуществлять наблюдение (мониторинг) и измерения показателей, характеризующих данный процесс (например, условия труда), с последующим анализом полученных данных, их обобщением и выводом – управленческим решением.

В итоге необходимо предпринять дополнительные действия по корректировке и совершенствованию всей организации управления (или только ее части).

Инцидент – небезопасное происшествие, связанное с работой или произошедшее в процессе работы, но не повлекшее за собой несчастного случая.

Комитет (комиссия) по охране труда – комитет или комиссия, в состав которых входят представители работников по охране труда и представители работодателя, созданные и функционирующие на уровне организации согласно национальным законам, правилам и практике.

Компетентное лицо – лицо, обладающее необходимой подготовкой и достаточными знаниями, умениями и опытом для выполнения конкретной работы.

Компетентное учреждение – государственный орган или другая организация, обладающая полномочиями по определению национальной политики, разработке национальных основ применения систем управления охраной труда в организациях и формулированию соответствующих нормативных документов.

Наблюдение за состоянием здоровья работников – процедуры и обследования состояния здоровья работников для обнаружения и определения отклонений от нормы.

Непрерывное совершенствование – последовательно повторяющийся процесс повышения эффективности системы управления охраной труда, направленный на улучшение деятельности организации по охране труда в целом.

Опасность – производственный фактор, способный причинить травму или нанести иной вред здоровью человека.

Оценка опасностей – систематическое оценивание опасностей.

Оценка риска – процесс оценивания рисков, вызванных воздействием опасностей на работе, для определения их влияния на безопасность и сохранение здоровья работников.

Подрядчик – физическое лицо или организация, предоставляющее услуги работодателю на территории работодателя в соответствии с согласованными техническими требованиями, сроками и условиями.

Представители работников – любые лица, признанные таковыми исходя из национального законодательства и практики.

Представителями работников могут быть:

а) представители профессиональных союзов, назначенные или избранные профессиональными союзами или членами таких профсоюзов;

б) выборные представители, свободно избранные работниками организации в соответствии с требованиями национальных законов, правил или коллективных договоров, и чьи функции не включают деятельность, которая признана в соответствующем государстве в качестве исключительной прерогативы профессиональных союзов.

Представители работников по охране труда – представители работников, избранные или назначенные в соответствии с национальными законами или практикой для представления интересов работников по охране труда на месте их работы.

Проверка – систематический, независимый, оформленный в виде документа процесс получения и объективной оценки данных степени соблюдения установленных критериев.

Место проведения работ – физическая зона, находящаяся под контролем работодателя, где работник должен находиться или куда ему необходимо прибыть для выполнения трудовых обязанностей.

Работник – физическое лицо, вступившее в трудовые отношения с работодателем.

Работодатель – физическое или юридическое лицо (организация), вступившее в трудовые отношения с работником.

Работники и их представители – упоминание работников и их представителей указывает на то, что там, где существуют такие представители, они должны привлекаться к консультациям с целью обеспечения надлежащего участия работников. В ряде случаев целесообразно привлекать всех работников и всех их представителей.

Реагирующий мониторинг – проверка того, что допущенные недостатки в мероприятиях по предотвращению и защите от воздействия опасностей и рисков, а также в функционировании системы управления охраной труда, о чем свидетельствуют случившиеся травмы, ухудшения здоровья, болезни и инциденты, идентифицированы и устранены.

Риск – сочетание вероятности возникновения в процессе трудовой деятельности опасного события, тяжести травмы или другого ущерба для здоровья человека, вызванных этим событием.

Система управления охраной труда – набор взаимосвязанных или взаимодействующих между собой элементов, устанавливающих политику и цели по охране труда и процедуры по достижению этих целей.

Текущий контроль – текущая деятельность по проверке того, что меры по предупреждению и регулированию опасностей и рисков, а также мероприятия системы управления охраной труда соответствуют установленным критериям.

Сегодня на международном уровне в сфере охраны труда имеется основополагающий международный документ – Руководство Международной организации труда по системам управления охраной труда – MOT-CYOT 2001 (ILOOSH

2001 «Guidelines on Occupational Safety and Health Management Systems»), официально переведенный, научно отредактированный и изданный на русском языке в феврале 2003 года.

На российском уровне учреждения могут руководствоваться ГОСТ 12.0.230-2007 «Межгосударственный стандарт. Система стандартов безопасности труда. Системы управления охраной труда. Общие требования». Этот нормативно-правовой акт введен в действие Приказом Ростехрегулирования от 10.07.2007 N 169-ст с 1 июля 2009 г. вместо утратившего силу ГОСТ Р 12.0.006-2002. ССБТ. «Общие требования к системе управления охраной труда в организации».

Примерная структура и содержание основных документов СУОТ

Практические рекомендации, содержащиеся в ГОСТ 12.0.230-2007, предназначены для использования всеми, на кого возложены обязанности и ответственность за управление охраной труда. Они не являются обязательными и не направлены на замену национального законодательства, действующих правил или утвержденных стандартов. Результат их применения не обязательно должен подвергаться сертификации. Сертификация системы управления охраной труда является целесообразной и желательной, но не обязательной процедурой при применении требований ГОСТ 12.0.230-2007.

На работодателя возлагается непосредственная ответственность и обязанности по организации работ по охране труда. Применение системы управления охраной труда способствует выполнению этих обязанностей. Поэтому ГОСТ 12.0.230-2007 является практическим инструментом содействия организациям и компетентным учреждениям в осуществлении непрерывного совершенствования деятельности по охране труда.

Применение ГОСТ 12.0.230-2007 направлено на содействие защите работников от опасных и вредных производственных факторов и исключению связанных с их работой травм, ухудшений здоровья, болезней, смертей, а также инцидентов (опасных происшествий).

На национальном уровне стандарт должен служить:

а) для установления национальных основ применения систем управления охраной труда, подкрепленных национальными законами и иными нормативными правовыми актами;

б) руководящими указаниями по применению добровольных мероприятий по охране труда в организациях, направленных на соблюдение норм и правил, ведущих к непрерывному совершенствованию деятельности в области охраны труда;

в) руководящими указаниями для разработки общенациональных и специальных стандартов и иных нормативных и методических документов по системам управления охраной труда для качественного обеспечения практических потребностей организаций в соответствии с их размером и характером деятельности.

На уровне организации стандарт предназначен:

а) служить руководящими указаниями по объединению элементов системы управления охраной труда в организации в качестве составной части общей политики и системы управления;

б) способствовать активизации всех членов организации, в том числе работодателей, собственников, управленческого персонала, работников и их представителей с целью применения современных принципов и методов управления охраной труда, направленных на непрерывное совершенствование деятельности по охране труда.

Требования стандарта применимы к организации, которая намерена:

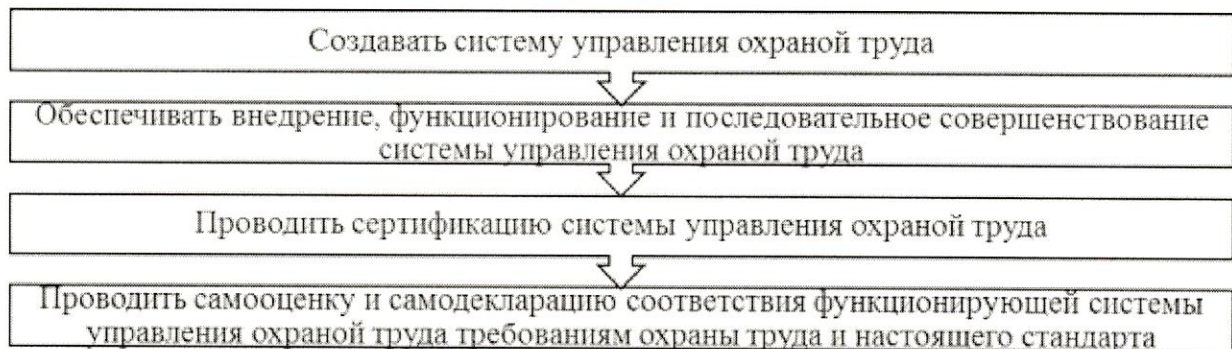

Таковы общие требования и возможности, заложенные в данный стандарт

Вместе с тем, необходимо учитывать, что на разработку и внедрение системы управления охраной труда по ГОСТ 12.0.230-2007 оказывают определенное влияние область деятельности организации, ее конкретные задачи, выпускаемая продукция и оказываемые услуги, а также используемые технологические процессы, оборудование, средства индивидуальной и коллективной защиты работников и практический опыт деятельности в области охраны труда.

Поэтому СУОТ одной организации может отличаться от СУОТ другой организации, и бояться этого не только не следует, но даже можно приветствовать, ибо это означает, что разработчики СУОТ учли специфику данной организации.

Успех функционирования созданной по стандарту системы управления охраной труда зависит от обязательств, взятых на себя на всех уровнях управления, всеми подразделениями и работниками организации, особенно ее руководством.

Рассматриваемый стандарт содержит требования, которые могут быть использованы для объективной самооценки, самодекларации или сертификации.

Общие требования

Руководство организации, несущее ответственность за охрану труда, должно обеспечивать разработку, внедрение и функционирование системы управления охраной труда в соответствии с установленными требованиями. При создании системы управления охраной труда необходимо:

- Определять законы и иные нормативные правовые акты, содержащие государственные нормативные требования охраны труда, распространяющиеся на деятельность организации
- Выявлять опасные и вредные производственные факторы и соответствующие им риски, связанные с прошлыми, настоящими или планируемыми видами деятельности организации
- Определять политику организации в области охраны труда
- Определять цели и задачи в области охраны труда, устанавливать приоритеты;
- Разрабатывать организационную схему и программу для реализации политики и достижения ее целей, выполнения поставленных задач

Система управления охраной труда должна предусматривать:

Планирование показателей условий и охраны труда

Контроль плановых показателей

Возможность осуществления корректирующих и предупредительных действий

Внутренний аудит системы управления охраной труда и анализ ее функционирования, с тем чтобы обеспечивать соответствие этой системы принятой политике и ее последовательное совершенствование

Возможность адаптации к изменяющимся обстоятельствам

Возможность интеграции в общую систему управления (менеджмента) организации в виде отдельной подсистемы

Политика организации в сфере охраны труда; цели и задачи корпоративного управления охраной труда

Руководство организации, несущее ответственность за обеспечение охраны труда, должно:

Определять и документально оформлять политику, цели и задачи (обязательства) в области охраны труда

Обеспечивать доведение принятой политики до всех работников организации, ее поддержку на всех уровнях управления, и ее реализацию

Периодически рассматривать (анализировать) и корректировать политику с целью обеспечения ее постоянного соответствия изменяющимся потребностям организации

Работодатель, консультируясь с работниками и их представителями, должен изложить в письменном виде политику по охране труда, которая должна:

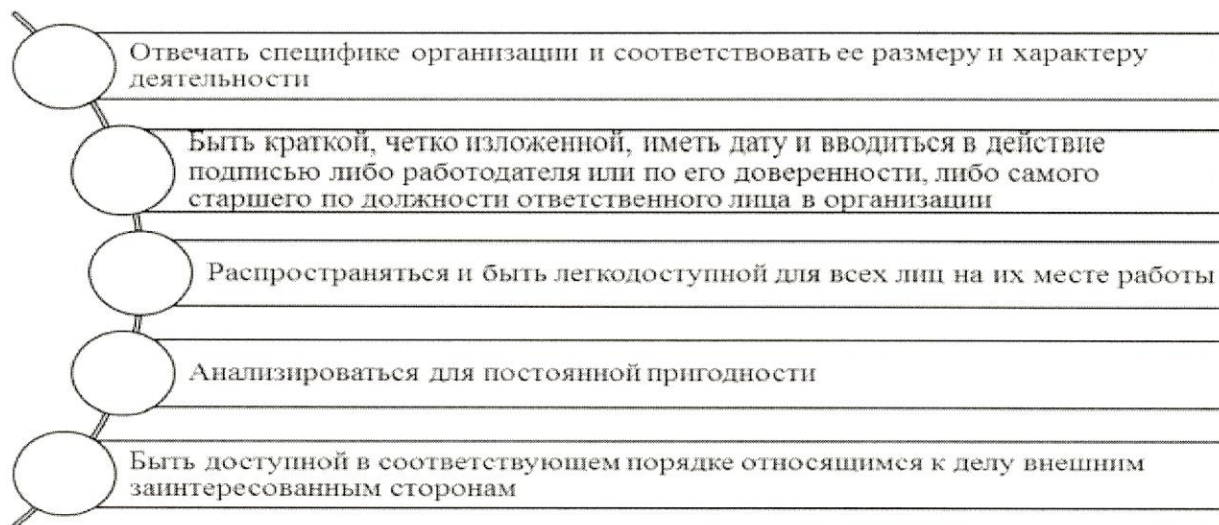

Политика в области охраны труда должна соответствовать поставленным целям в данной области и включать в себя необходимость последовательного улучшения условий и охраны труда.

При разработке целей должны быть рассмотрены и учтены государственные нормативные требования охраны труда и другие требования, производственные риски, технологические операции, производственные, функциональные, финансовые и иные хозяйственные требования.

Цели в области охраны труда обязаны быть установлены применительно к каждой функции и уровню управления внутри организации.

Цели и задачи по охране труда должны иметь по возможности количественное выражение.

Участие работников является важнейшим элементом системы управления охраной труда в организации. Работодатель должен привлекать работников и их представителей по охране труда к консультациям, информированию и повышению их квалификации по всем аспектам охраны труда, связанным с их работой, включая мероприятия, в процессе возможных аварий.

Работодатель должен так организовать мероприятия для работников и их представителей по охране труда, чтобы они имели время и возможности для активного участия в процессах организации, планирования и реализации, применения, оценки и действий по совершенствованию системы управления охраной труда.

Работодатель должен обеспечивать создание, формирование и эффективное функционирование комитета (комиссии) по охране труда и признание представителей работников по охране труда в соответствии с национальными законами и практикой.

Идентификация и оценка рисков

Организация обязана разрабатывать, внедрять и поддерживать в рабочем состоянии процедуры идентификации опасностей, оценки рисков и внедрения необходимых мер защиты от них. Эти процедуры должны гарантировать:

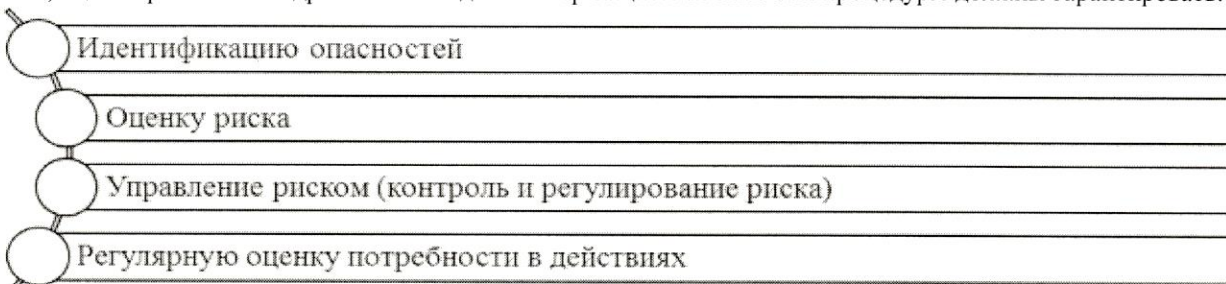

Идентификация опасностей

Идентификация опасностей на рабочих местах должна учитывать:

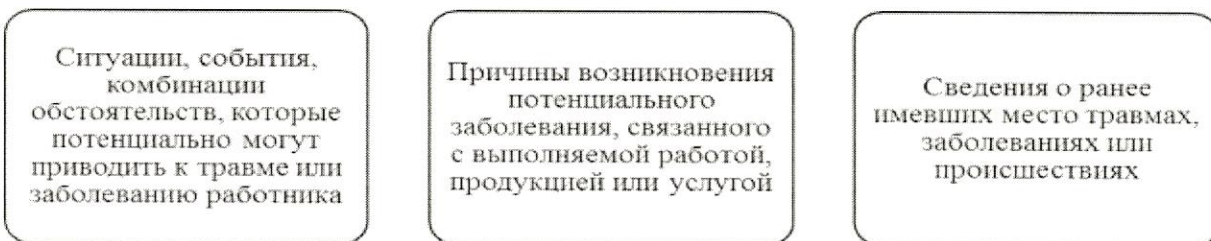

Оценка риска

Все риски, связанные с каждой из идентифицированных опасностей, следует анализировать, оценивать и упорядочивать по приоритетам необходимости исключения или снижения риска. При этом следует рассматривать как

нормальные условия функционирования производства, так и случаи отклонений в работе, связанные с происшествиями и возможными аварийными ситуациями.

Оценке подвергают текущую, прошлую и будущую деятельность.

Риски, которые признаны неприемлемыми, должны быть использованы как исходные данные для разработки целей и задач в области охраны труда.

Управление рисками

Все идентифицированные риски подлежат управлению, с учетом приоритетов и применяемых мер, в качестве которых используют:

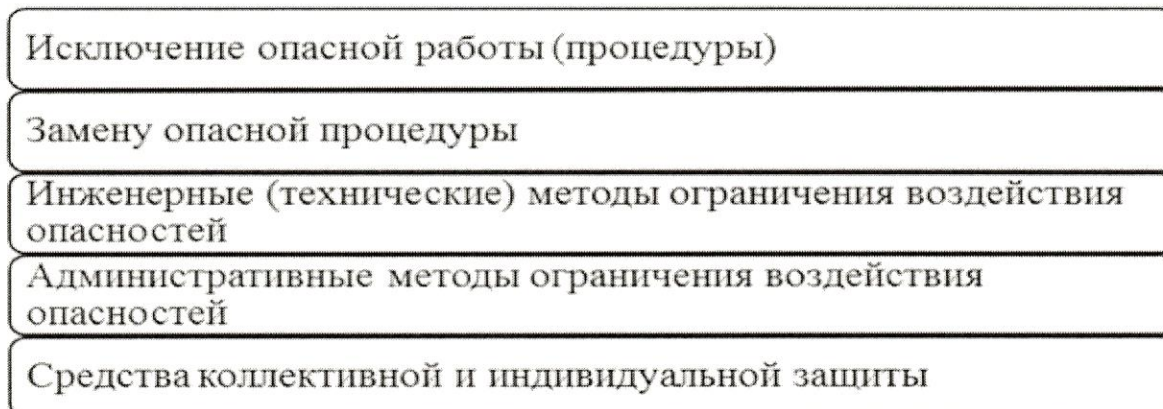

При выполнении работ с высоким уровнем риска следует давать письменные разрешения на проведение таких работ.

Комплекс мероприятий с целью определения потенциально вредных и (или) опасных факторов производственной среды и трудового процесса и оценки уровня такого воздействия этих факторов и представляет собой специальную оценку условий труда.

При этом учитывают наличие средств коллективной защиты, обеспеченность работников средствами индивидуальной защиты и определяют эффективность этих средств.

Организационные структуры и ответственность персонала

Работодатель должен нести всеобъемлющие обязательства и ответственность по обеспечению безопасности и охране здоровья работников и обеспечивать руководство деятельностью по охране труда в организации.

Работодатель и руководители высшего звена должны распределять обязанности, ответственность и полномочия по разработке, осуществлению и результативному функционированию системы управления охраной труда и достижению соответствующих целей по охране труда.

На уровне руководителей высшего звена организации должно быть назначено лицо или лица, наделенные обязанностями, ответственностью и полномочиями по

:

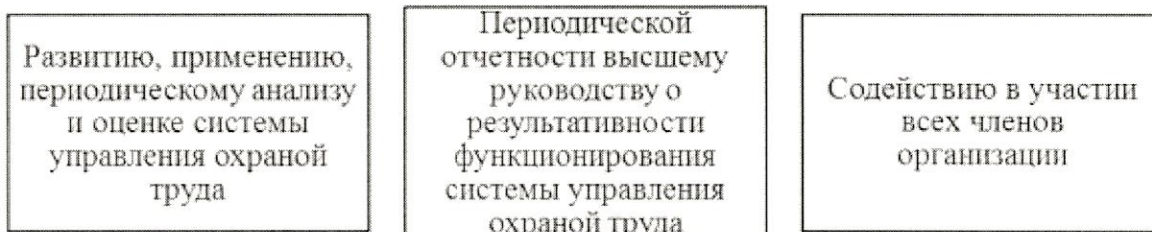

Обучение, осведомленность и компетентность персонала

Компетентность по охране труда включает образование, опыт работы и подготовку либо их сочетание.

Требования к необходимой компетентности по охране труда должны быть определены работодателем. При этом следует устанавливать и поддерживать в рабочем состоянии мероприятия, обеспечивающие наличие у всех лиц необходимой компетентности для выполнения своих служебных обязанностей и обязательств, относящихся к обеспечению безопасности и охране здоровья.

Работодатель должен быть достаточно компетентным (или иметь возможность стать им) в области охраны труда для определения и устранения или регулирования опасностей и рисков, связанных с работой, и применения системы управления охраной труда.

Взаимосвязи, взаимодействие и информация

Следует устанавливать, обеспечивать применение и своевременно вносить изменения в мероприятия и процедуры для:

Получения, документирования и реагирования на внешние и внутренние сообщения, связанные с охраной труда

Обеспечения внутренней передачи и обмена информацией по охране труда между соответствующими уровнями и функциональными структурами организации

Обеспечения получения, гарантированного рассмотрения и подготовки ответов на запросы, идеи и предложения работников и их представителей по охране труда

Документация и управление документацией

В зависимости от размера, характера и вида деятельности организации следует устанавливать и совершенствовать документацию системы управления охраной труда, которая может содержать:

1. Политику и цели организации по охране труда

2. Распределение ключевых управленческих ролей по охране труда и обязанностей по применению системы управления охраной труда

3. Наиболее значительные опасности/риски, вытекающие из деятельности организации, и мероприятия по их предупреждению и снижению

4. Положения, процедуры, методик, инструкции или другие внутренние документы, используемые в рамках системы управления охраной труда

Записи данных по охране труда должны устанавливаться, управляться и поддерживаться в рабочем состоянии на местах в соответствии с потребностями организации. Они должны быть идентифицируемыми и отслеживаемыми, а срок их хранения должен быть точно определен.

Работники должны иметь право доступа к записям данных, относящимся к их производственной среде и здоровью, с учетом требований конфиденциальности.

№ п/п	Записи данных по охране труда могут включать:
1.	Записи данных, вытекающие из осуществления системы управления охраной труда
2.	Записи данных о связанных с работой травмах, ухудшениях здоровья, болезнях и инцидентах
3.	Записи данных, вытекающие из национальных законов или правил по охране труда
4.	Записи данных о воздействиях вредных производственных факторов на работников и наблюдений за производственной средой и за состоянием здоровья работников
5.	Результаты текущего контроля и реагирующего мониторинга

Готовность к действиям в условиях аварийных ситуаций

Следует установить и поддерживать в рабочем состоянии мероприятия по предупреждению аварийных ситуаций, обеспечению готовности к ним и реагированию. Эти мероприятия должны определять возможный характер и масштаб несчастных случаев и аварийных ситуаций и предусматривать предупреждение связанных с ними рисков в сфере охраны труда. Все мероприятия должны быть разработаны в соответствии с размером и характером деятельности организации. Они должны:

Гарантировать, что имеющаяся необходимая информация, внутреннее коммуникативное взаимодействие и координация обеспечат защиту всех людей в случае аварийной ситуации в рабочей зоне

Предоставлять информацию соответствующим компетентным органам, территориальным структурам окружающего района и службам аварийного реагирования и обеспечивать коммуникативное взаимодействие с ними

Предусматривать оказание первой и медицинской помощи, противопожарные мероприятия и эвакуацию всех людей, находящихся в рабочей зоне

Предоставлять соответствующую информацию и возможность подготовки всем членам организации на всех уровнях, включая проведение регулярных тренировок по предупреждению аварийных ситуаций, обеспечению готовности к ним и реагированию

Мероприятия по предупреждению аварийных ситуаций, обеспечению готовности к ним и реагированию должны быть согласованы с внешними аварийными службами и другими органами там, где это необходимо.

Взаимодействие с подрядчиками

Устанавливают мероприятия по применению подрядчиками и их работниками требований организации по охране труда, а также обеспечивают своевременную корректировку этих мероприятий.

№ п/п	Мероприятия в отношении подрядчиков, работающих на площадке организации, должны:
1.	Включать критерии охраны труда в процедуры оценки и выбора подрядчиков
2.	Устанавливать эффективную текущую связь и координацию между соответствующими уровнями управления организации и подрядчиком до начала работы. При этом следует обеспечить условия для информирования об опасностях и меры по предупреждению и ограничению их воздействия
3.	Включать мероприятия по уведомлению о травмах, ухудшениях здоровья, болезнях и инцидентах с работниками подрядчика при выполнении работ для организации
4.	Обеспечивать соответствующие ознакомление с опасностями рабочих мест для обеспечения безопасности и охраны здоровья и подготовку для подрядчиков или их работников перед началом работы или в ходе работы, в зависимости от необходимости
5.	Методично отслеживать соблюдение требований охраны труда в деятельности подрядчика на площадке организации
6.	Гарантировать, что требуемые процедуры и мероприятия по охране труда на площадке организации будут выполнены подрядчиком (подрядчиками)

Контроль: мониторинг и измерения основных показателей

Постоянно действующие процедуры наблюдения, измерения и учета деятельности по охране труда следует разрабатывать, устанавливать и периодически анализировать. Обязанности, ответственность и полномочия по наблюдению на различных уровнях управленческой структуры должны быть распределены.

Отчетные данные и их анализ

Организации необходимо разрабатывать и осуществлять методы ведения записей по охране труда, отражая в них сведения об обучении и инструктажах работников, результатах внутренних аудитов охраны труда, анализа руководством системы управления охраной труда.

Записи по охране труда должны быть четкими, определенными, отражающими все виды деятельности организации, доступными и иметь защиту от повреждения, разрушения, а также должны сохраняться в течение установленного срока. На документах, содержащих такие записи, требуется указывать сроки их хранения.

Записи следует актуализировать и хранить в порядке, установленном в организации, для анализа и подтверждения соответствия состояния управления охраной труда требованиям ГОСТ 12.0.230-2007.

Аудит функционирования СУОТ

Организация должна разрабатывать и своевременно корректировать планы и методы проведения аудита системы управления охраной труда. Аудит системы управления охраной труда проводят для:

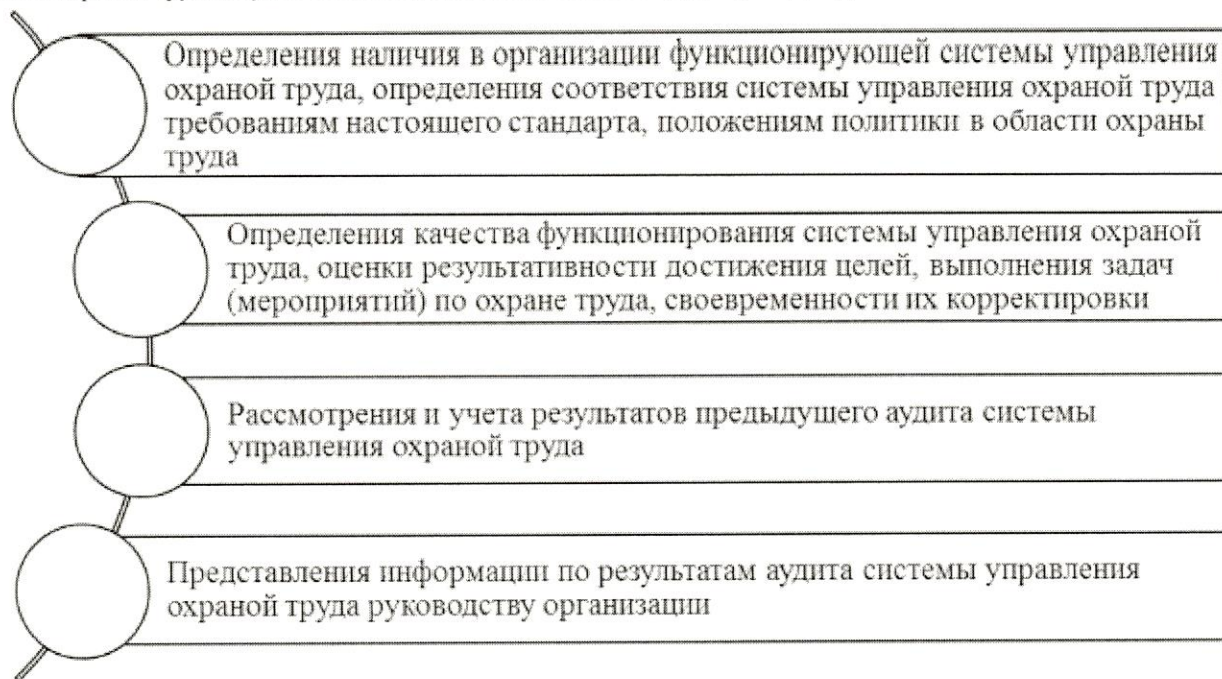

План проведения аудита системы управления охраной труда должен основываться на результатах оценки производственных рисков и результатах предыдущих внутренних проверок системы управления охраной труда.

Методы аудита системы управления охраной труда должны соответствовать требованиям к их проведению, назначению, периодичности, уровню квалификации и компетентности лиц, осуществляющих аудит.

По результатам аудита системы управления охраной труда составляют отчеты.

Аудит системы управления охраной труда по возможности проводят лица, не несущие прямой ответственности за охрану труда и не зависящие от проверяемой деятельности.

Анализ эффективности СУОТ со стороны руководства

№ п/п	При анализе эффективности системы управления охраной труда руководство:
1.	Оценивает общую стратегию системы управления охраной труда для определения достижимости запланированных целей деятельности;
2.	Оценивает способность системы управления охраной труда удовлетворять общим потребностям организации и ее заинтересованных сторон, включая работников и органы управления, надзора и контроля;
3.	Оценивает необходимость изменения системы управления охраной труда, включая политику и цели по охране труда;
4.	Определяет, какие действия необходимы для своевременного устранения недостатков, включая изменение других сторон управленческой структуры организации и измерение эффективности результатов;
5.	Обеспечивает обратную связь, включая определение приоритетов, в целях рационального планирования и непрерывного совершенствования;
6.	Оценивает прогресс в достижении целей организации по охране труда и своевременности корректирующих действий;
7.	Оценивает эффективность действий, намеченных руководством при предыдущих анализах эффективности системы управления охраной труда.

Частоту и масштаб периодических анализов эффективности системы управления охраной труда работодателем или лицом, обладающим наибольшей ответственностью, следует определять в соответствии с необходимостью и условиями деятельности организации.

Анализ функционирования системы управления охраной труда руководством должен учитывать:

Результаты расследования связанных с работой травм, ухудшений здоровья, болезней и инцидентов, наблюдения и измерения результатов деятельности и проверок

Дополнительные внутренние и внешние факторы, а также изменения, включая организационные, которые могут влиять на систему управления охраной труда

Выводы из анализа функционирования системы управления охраной труда руководством должны быть документально зафиксированы и официально доведены до сведения:

Лица, ответственных за конкретный(е) элемент(ы) системы управления охраной труда для принятия соответствующих мер

Комитета (комиссии) по охране труда, работников и их представителей

Проведение корректирующих мероприятий

Следует устанавливать и своевременно корректировать мероприятия по проведению предупреждающих и корректирующих действий, являющихся следствием наблюдения и оценки результативности системы управления охраной труда, проверок системы управления охраной труда и анализа эффективности системы управления охраной труда руководством.

Эти мероприятия должны включать:

Определение и анализ первопричин любого несоблюдения правил по охране труда и (или) мероприятий систем управления охраной труда



Инцидирование, планирование, реализацию, проверку эффективности и документального оформления корректирующих и предупреждающих действий, включая внесение изменений в саму систему управления охраной труда

Если оценка системы управления охраной труда или другие источники показывают, что предупреждающие и защитные меры от опасных и вредных производственных факторов, и рисков неэффективны или могут стать таковыми, то соответствующие обстоятельства другие меры, согласно принятой иерархии предупредительных и регулирующих мер, должны быть своевременно предусмотрены, полностью выполнены и документально оформлены.

Процедуры непрерывного совершенствования деятельности по охране труда

Следует устанавливать и своевременно выполнять мероприятия по непрерывному совершенствованию соответствующих элементов системы управления охраной труда и системы управления охраной труда в целом.

№ п/п	Эти мероприятия должны учитывать:
1.	Цели организации по охране труда
2.	Результаты идентификации и оценки опасных и вредных производственных факторов и рисков
3.	Результаты контроля за исполнением и оценки результативности исполнения
4.	Расследования связанных с работой травм, ухудшений здоровья, болезней и инцидентов, результаты и рекомендации проверок/аудитов
5.	Выходные данные (выводы) анализа управления системы управления охраной труда руководством
6.	Предложения по совершенствованию, поступающие от всех членов организации, включая комитеты (комиссии) по охране труда там, где они существуют
7.	Изменения в национальных законах и иных нормативных правовых актах, программах по охране труда, а также коллективных соглашениях
8.	Новую информацию в области охраны труда
9.	Результаты выполнения программ защиты и поддержки здоровья

Процессы выполнения организацией требований обеспечения безопасности и охраны здоровья сравнивают с достижениями других организаций в целях совершенствования деятельности по охране здоровья и обеспечению безопасности.

Планирование и финансирование мероприятий по охране труда

Планирование мероприятий по охране труда на предприятиях направлено на предупреждение несчастных случаев на производстве, профессиональных заболеваний, улучшение условий труда и санитарно-бытового обеспечения работников.

Как правило, в коллективных договорах имеются специальные разделы об охране труда. Перечень мероприятий по технике безопасности и производственной санитарии уточняется в соглашениях по охране труда применительно к особенностям производства, прилагаемых к коллективному договору.

Трудовой кодекс РФ (ст. 226) предусматривает выделение в установленном порядке средств и необходимых материалов для проведения мероприятий по охране труда. Расходование этих средств и материалов на другие цели запрещается.

Финансирование мероприятий по улучшению условий и охраны труда осуществляется за счет средств:

1) федерального бюджета, бюджетов субъектов Российской Федерации, местных бюджетов, внебюджетных источников в порядке, установленном федеральными законами и иными нормативными правовыми актами Российской Федерации, законами и иными нормативными правовыми актами субъектов Российской Федерации, нормативными правовыми актами органов местного самоуправления;

2) добровольных взносов организаций и физических лиц;

3) осуществляется в размере не менее 0,2 процента суммы затрат на производство продукции (работ, услуг) (за исключением государственных унитарных предприятий и федеральных учреждений).

7. Проведение инструктажей по охране труда. Пропаганда охраны труда на предприятии

По характеру и времени проведения инструктажи подразделяют на:



Вводный инструктаж

Вводный инструктаж по охране труда проводит специалист по охране труда или лицо, на которое возложены эти обязанности, со всеми вновь принимаемыми на работу не зависимо от их образования, стажа работы по данной профессии или должности, с временными работниками, командированными, учащимися и студентами, прибывшими на производственное обучение или практику, а также учащимися в учебных заведениях. Вводный инструктаж проводят по утвержденной программе, как и первичный инструктаж.

О проведении вводного инструктажа делают запись в журнале регистрации вводного инструктажа с обязательной подписью инструктируемого и инструктирующего, а также в документе о приеме на работу или контрольном листе. Проведение вводного инструктажа с учащимися регистрируют в журнале учета учебной работы.

Примерный перечень основных вопросов вводного инструктажа

1. Общие сведения о предприятии, организации, характерные особенности производства.

2. Основные положения законодательства об охране труда.

2.1. Трудовой договор, рабочее время и время отдыха, охрана труда женщин и лиц моложе 18 лет. Льготы и компенсации.

2.2. Правила внутреннего трудового распорядка организации, ответственность за нарушение правил.

2.3. Организация работы по охране труда в организации. Ведомственный, государственный надзор и общественный контроль за состоянием охраны труда.

3. Общие правила поведения работающих на территории предприятия, в производственных и вспомогательных помещениях. Расположение основных цехов, служб, вспомогательных помещений.

4. Основные опасные и вредные производственные факторы, характерные для данного производства. Методы и средства предупреждения несчастных случаев и профессиональных заболеваний: средства коллективной защиты, плакаты, знаки безопасности, сигнализация. Основные требования по предупреждению электротравматизма.

5. Основные требования производственной санитарии и личной гигиены. 6. Средства индивидуальной защиты (СИЗ). Порядок и нормы выдачи СИЗ, сроки носки.

7. Обстоятельства и причины отдельных характерных несчастных случаев, аварий, пожаров, происшедших на предприятии и других аналогичных производствах из-за нарушения требований безопасности.

8. Порядок расследования и оформления несчастных случаев и профессиональных заболеваний.

9. Пожарная безопасность. Способы и средства предотвращения пожаров, взрывов, аварий. Действия персонала при их возникновении.

10. Первая помощь пострадавшим. Действия работающих при возникновении несчастного случая на участке, в цехе.

Первичный инструктаж

Первичный инструктаж по охране труда на рабочем месте до начала производственной деятельности проводит непосредственный руководитель работ по инструкциям по охране труда, разработанным для отдельных профессий или видов работ:

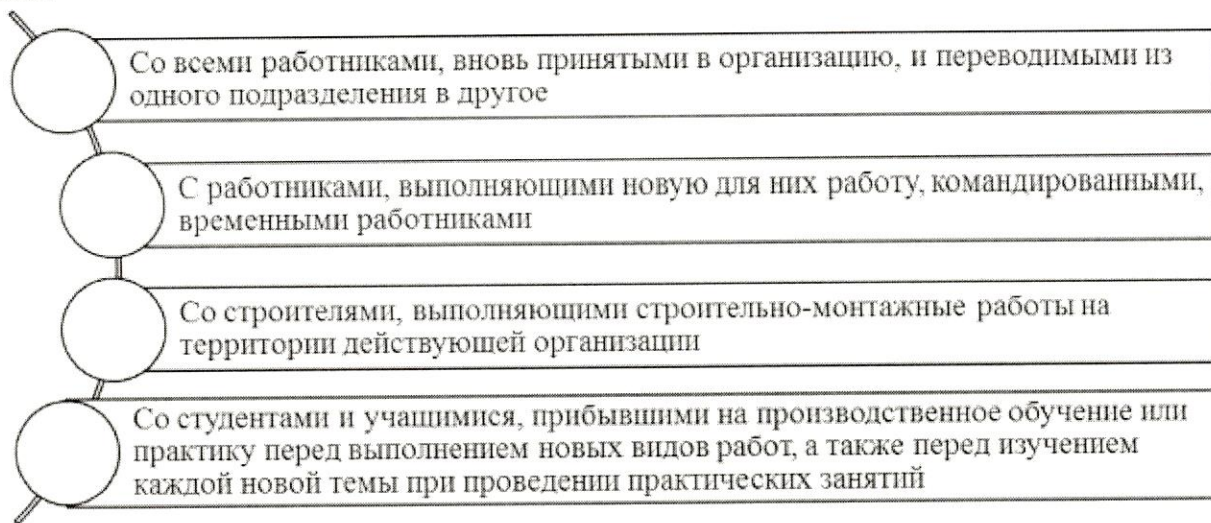

Лица, которые не связаны с обслуживанием, испытанием, наладкой и ремонтом оборудования, использованием инструмента, хранением и применением сырья и материалов, могут быть освобождены от первичного инструктажа на рабочем месте.

Перечень профессий и должностных работников, освобожденных от первичного инструктажа на рабочем месте, утверждает руководитель организации по согласованию с профсоюзным комитетом и службой охраны труда. Все работники, в том числе выпускники профтехучилищ, после первичного инструктажа на рабочем месте должны (в зависимости от характера работы, квалификации работника) пройти стажировку по безопасным методам и приемам труда на рабочем месте под руководством лиц, назначенных приказом (распоряжением) по предприятию (подразделению, цеху, участку и т.п.). Ученики и практиканты прикрепляются к квалифицированным специалистам на время практики.

Примерный перечень основных вопросов первичного инструктажа на рабочем месте:

1. Общие сведения о технологическом процессе и оборудовании на данном рабочем, производственном участке, в цехе. Основные опасные и вредные производственные факторы, возникающие при данном технологическом процессе.

2. Безопасная организация и содержание рабочего места.

3. Опасные зоны машины, механизма, прибора. Средства безопасности оборудования: предохранительные, тормозные устройства и ограждения, системы блокировки и сигнализации, знаки безопасности.

4. Порядок подготовки к работе (проверка исправности оборудования, пусковых приборов, инструмента и приспособлений, блокировок, заземления и других средств защиты).

5. Безопасные приемы и методы работы. Действия при возникновении опасной ситуации.

6. Средства индивидуальной защиты на данном рабочем месте и средства пользования ими.

7. Схема безопасного передвижения работающих на территории участка, цеха.

8. Внутрицеховые транспортные и грузоподъемные средства и механизмы.

9. Характерные причины аварий, взрывов, пожаров, случаев производственных травм.

10. Меры предупреждения аварий, взрывов, пожаров. Обязанность и действия при аварии, взрыве, пожаре. Способы применения имеющихся на участке средств пожаротушения, противоаварийной защиты и сигнализации, места их расположения.

Повторный инструктаж

Повторный инструктаж проходят все работающие, за исключением лиц, освобожденных от первичного инструктажа на рабочем месте, независимо от их квалификации, образования и стажа работы не реже чем через 3 или 6 месяцев (в зависимости от вида выполняемых работ).

Его проводят с целью проверки знаний правил и инструкций по охране труда, а также с целью повышения знаний индивидуально или с группой работников одной профессии, бригады по программе инструктажа на рабочем месте. По согласованию с соответствующими органами государственного надзора для некоторых категорий работников может быть установлен более продолжительный (до 1 года) срок прохождения повторного инструктажа.

Повторный инструктаж проводится по программам первичного инструктажа на рабочем месте.

Внеплановый инструктаж

При введении в действие новых или переработанных стандартов, правил, инструкций по охране труда, а также изменений к ним

При изменении, технологического процесса, замене или модернизации оборудования, приспособлений и инструмента, исходного сырья, материалов и других факторов, влияющих на безопасность труда

При нарушении работающими и учащимися требований безопасности труда, которые могут привести или привели к травме, аварии, взрыву или пожару, отравлению

По требованию органов надзора

При перерывах в работе - для работ, к которым предъявляются дополнительные требования безопасности труда, более чем 30 календарных дней, а для остальных работ - более двух месяцев

Объем и содержание инструктажа определяют в каждом конкретном случае в зависимости от причин или обстоятельств, вызвавших необходимость его проведения. Внеплановый инструктаж отмечается в журнале регистрации инструктажа на рабочем месте с указанием причин его проведения.

Внеплановый инструктаж проводит непосредственно руководитель работ.

Целевой инструктаж

Целевой инструктаж проводится:

При выполнении разовых работ, не связанных с прямыми обязанностями работника по специальности

- Погрузка, выгрузка, уборка территории, разовые работы вне предприятия, цеха и т.п.)

При ликвидации последствий аварии, стихийных бедствий, производстве работ, на которые оформляется наряд-допуск, разрешение и другие документы

Целевой инструктаж проводится непосредственно руководителем работ и фиксируется в журнале инструктажей и необходимых случаях - в наряде-допуске.

Пропаганда охраны труда в организации

Пропаганда охраны труда – это информационное и эмоциональное воздействие на работающих с целью развития у них качества, способствующие безопасной работе.

Главной задачей пропаганды охраны труда является создание положительного отношения работников к вопросам безопасности. Наиболее эффективным путем решения этой задачи является усиление мотивации работников к безопасному труду

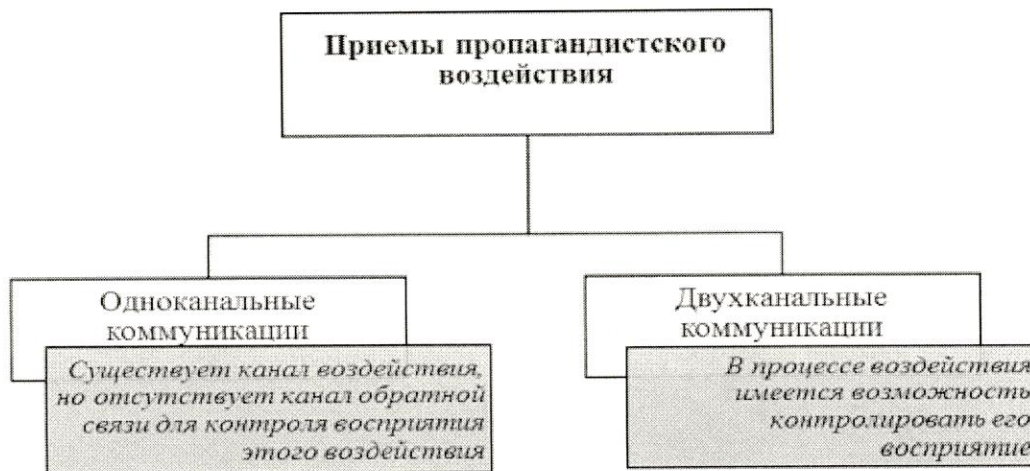

№ п/п	Средства одноканального воздействия	Средства двухканального воздействия
1.	Печатные издания	Беседы
2.	Плакаты по безопасности	Коллективное обсуждение с рабочими несчастных случаев
3.	Информационные стенды и т.д.	Обсуждение путей профилактики травматизма и т.д.

В пропагандистских материалах не следует использовать общих призывов безопасно работать. Пользу могут приносить только призывы, указывающие на конкретный способ действий и выгоду от него. Неэффективны общие указания на опасность (даже с подтверждением их о частоте и тяжести несчастных случаев). Без объяснения, как и когда она проявляется, и указания на пути ее предотвращения.

По вопросам безопасности надо всегда говорить конкретно и по делу, а главное, избегать стандартных и заученных фраз. При этом следует учитывать, что тот рабочий, на которого мы хотим воздействовать, может еще мало знать и уметь. Очень важно выбрать подходящее время и подходящее место для осуществления воспитательного воздействия.

Безопасное поведение нельзя сформировать методом запугивания: это может вызвать только чувство страха и общее негативное отношение к воспитательному воздействию, а порой, и вообще к работе.

Приемы пропагандистского воздействия дают полезный эффект только тогда, когда его объекты достаточно хорошо информированы по затрагиваемому вопросу. Таким образом, воздействия подобного рода применимы только по отношению к рабочим, обученным как профессии, так и безопасности труда. При выборе способа воздействия следует учитывать также степень интереса рабочих или коллектива к вопросам безопасности труда, престижность этих вопросов в данной группе и ряд других социальных факторов. Существуют следующие закономерности в отношении работников к тем или иным средствам пропаганды охраны труда:

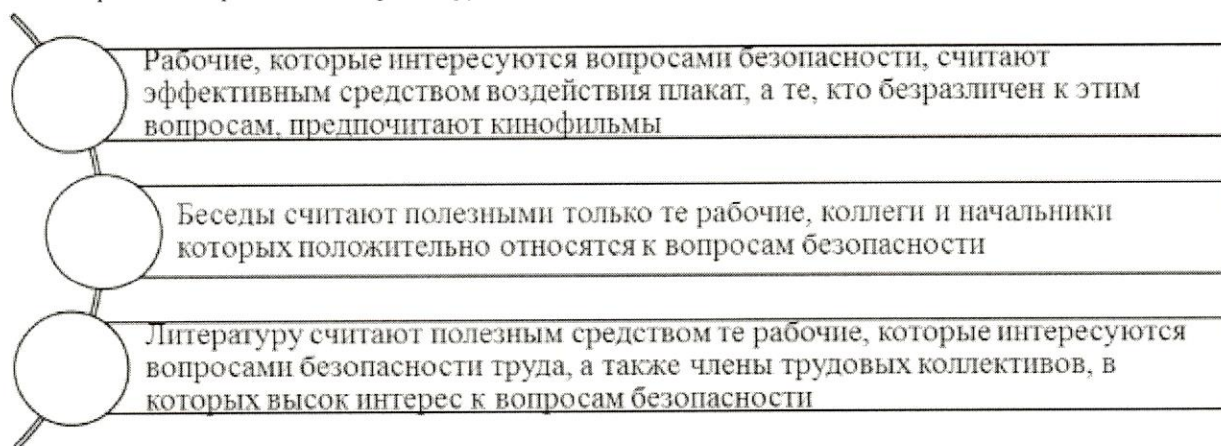

Одним из эффективных путей воспитания в области охраны труда является подключение широкого круга руководителей среднего и нижнего звена, вплоть до бригадиров, а также самих рабочих к оценке уровня безопасности труда в их коллективе и к изысканию средств для его повышения.

Наиболее распространенным средством пропаганды безопасности труда является плакат. Главное назначение плакатов – раскрыть природу опасности, разъяснить рабочему, в чем и как она может проявиться, чтобы усилить мотивацию к безопасной работе. Существуют следующие разновидности плакатов:

Положительный

- Подчеркивающий преимущества безопасного труда

Устрашающий

- Показывающий вред от нарушения правил безопасности

Нейтральный

- Содержащий эмоционально не окрашенные рекомендации без показа и оценок последствий их неисполнения

Комический

- Юмористическая разновидность положительного плаката

Комбинированный

- Совмещающий в себе перечисленные выше разновидности

Наиболее убедительным является комбинированный плакат, который может передать сюжет, позволяющий составить представление о характере опасности, ее воздействии, способе защиты и эффекте. Он позволяет, например, противопоставить положительные эмоции защищенного от опасности рабочего отрицательным эмоциям нарушителя, получившего травму.

Устрашающий плакат хорош тем, что эмоционален и убедительно показывает опасность. Но, с другой стороны, на этот плакат смотреть неприятно.

Комический плакат обращает на себя внимание, однако он не всегда хорошо передает мысль.

Положительный плакат малоубедителен, т.к. не несет информации об опасном факторе.

Нейтральный плакат наименее эффективен из всех перечисленных разновидностей, т.к. его рекомендации не мотивированы; кроме того, на нем обычно отсутствует изображение человека.

При создании или выборе плакатов необходимо учитывать следующее:

1. Рабочего на плакате интересует не столько последствия ошибки, сколько причина происшедшего;
2. Вывод о том, как надо действовать, должен вытекать не из надписи на плакате, а из рисунка. Надпись должна быть короткой и только дополнять то, что не удалось передать на рисунке. Восприятие надписи должно облегчаться с помощью цвета и шрифта;

3. Если на плакате изображается производственная обстановка, то она должна быть абсолютно точной. Рабочие относятся нетерпимо к искаженному воспроизведению хорошо известных вещей. Обнаружив неточности в деталях на плакате, рабочие начинают сомневаться в его основном содержании.

8. Обеспечение средствами индивидуальной защиты

На работах с вредными и (или) опасными условиями труда, а также на работах, выполняемых в особых температурных условиях или связанных с загрязнением, работникам бесплатно выдаются прошедшие обязательную сертификацию или декларирование соответствия специальная одежда, специальная обувь и другие средства индивидуальной защиты, а также смывающие и (или) обезвреживающие средства в соответствии с типовыми нормами, которые устанавливаются в порядке, определяемом Правительством Российской Федерации.

Работодатель имеет право с учетом мнения выборного органа первичной профсоюзной организации или иного представительного органа работников и своего финансово-экономического положения устанавливать нормы бесплатной выдачи работникам специальной одежды, специальной обуви и других средств индивидуальной защиты, улучшающие по сравнению с типовыми нормами защиту работников от имеющихся на рабочих местах вредных и (или) опасных факторов, а также особых температурных условий или загрязнения.

Работодатель за счет своих средств обязан в соответствии с установленными нормами обеспечивать своевременную выдачу специальной одежды, специальной обуви и других средств индивидуальной защиты, а также их хранение, стирку, сушку, ремонт и замену.

Обязанности работников по применению средств индивидуальной защиты. Роль и место средств индивидуальной защиты в ряду профилактических мероприятий, направленных на предупреждение травматизма и профессиональной заболеваемости работников.

Для защиты от вредных и (или) опасных производственных факторов работнику выдаются средства индивидуальной защиты (СИЗ) согласно типовым нормам.

Как показывает статистика производственного травматизма, почти половина несчастных случаев на работе происходит из-за того, что работники или не применяют СИЗ, или используют их неправильно. А очки, респираторы,

специальные перчатки и другие средства индивидуальной защиты предупреждают возникновение профессиональных заболеваний.

Поэтому работники обязаны правильно применять СИЗ, контролировать, чтобы оно было чисто и исправно, сообщать своему непосредственному руководителю о необходимости ремонта или замены средств индивидуальной защиты.

Классификация средств индивидуальной защиты, требования к ним

Средства индивидуальной защиты (СИЗ) – полностью или частично носимые работником технические или иные средства, применяемые для предотвращения или уменьшения воздействия опасных и (или) вредных производственных факторов, а также для защиты от загрязнений.

Требования к средствам индивидуальной защиты регламентируются ГОСТами (ГОСТ), межгосударственными стандартами стран СНГ (ГОСТ) и национальными стандартами Российской Федерации (ГОСТ Р). Подавляющее большинство этих стандартов входит в четвертую группу стандартов Системы стандартов безопасности

ГОСТ 12.4.011-89 «ССБТ Средства защиты работающих. Общие требования и классификация» делит СИЗ на 12 классов:

- Костюмы изолирующие
- Средства индивидуальной защиты органов дыхания
- Одежда специальная защитная
- Средства индивидуальной защиты ног
- Средства индивидуальной защиты рук
- Средства индивидуальной защиты головы
- Средства индивидуальной защиты лица
- Средства индивидуальной защиты глаз
- Средства индивидуальной защиты органа слуха
- Средства индивидуальной защиты от падения с высоты и другие предохранительные средства
- Средства дерматологические защитные
- Средства индивидуальной защиты комплексные.

Классификация средств индивидуальной защиты органов дыхания (СИЗОД) приведена в ГОСТе 12.4.034-2001 «ССБТ. СИЗОД. Классификация и маркировка».

СИЗОД	
Фильтрующие	Изолирующие
Противоаэрозольные	Автономные (дыхательные аппараты)
Противогазовые	Неавтономные (шланговые аппараты)
Противогазоаэрозольные	

Другой ГОСТ 12.4.103-83 «ССБТ. Одежда специальная защитная. Средства индивидуальной защиты ног и рук. Классификация» содержит классификацию защитной специальной одежды, специальной защитной обуви и средств индивидуальной защиты рук по защитным свойствам. Этот же ГОСТ регламентирует обозначение защитных свойств этих изделий, которое наносится на одежду и обувь стандартным знаком маркировки.

Классификация СИЗ:

- от механических воздействий;
- от химических факторов;
- от биологических факторов;
- от радиационных факторов;
- Одежда специальная сигнальная повышенной видимости
- Комплексные средства индивидуальной защиты
- Средства индивидуальной защиты дерматологические

Типовые отраслевые нормы бесплатной выдачи работникам специальной одежды, специальной обуви и других средств индивидуальной защиты

- Все отрасли экономики (сквозные профессии)
- Сельское хозяйство, рыболовство
- Добыча и переработка полезных ископаемых
- Обработка древесины и производства изделий из дерева; целлюлозно-бумажное
- Химическое производство
- Metallургическое производство, производство машин, транспортных средств и оборудования
- Производство электрооборудования, электронного и оптического оборудования
- Прочие обрабатывающие производства
- Производство и распределение электроэнергии, газа, воды
- Строительство
- Транспорт и связь
- Торговля, финансовая деятельность, предоставление услуг
- Государственное управление и обеспечение безопасности
- Образование, наука, культура, здравоохранение, физическая культура и спорт.

Порядок обеспечения работников специальной одеждой, специальной обувью и другими средствами индивидуальной защиты

СИЗ, выдаваемые работникам, должны соответствовать их полу, росту, размерам, а также характеру и условиям выполняемой ими работы.

Работодатель обязан организовать надлежащий учет и контроль за выдачей работникам СИЗ в установленные сроки.

Сроки пользования СИЗ исчисляются со дня фактической выдачи их работникам.

Выдача работникам и сдача ими СИЗ фиксируются записью в личной карточке учета выдачи СИЗ, форма которой приведена в приложении к настоящим Правилам.

Работодатель вправе вести учет выдачи работникам СИЗ с применением программных средств (информационно-аналитических баз данных). Электронная форма учетной карточки должна соответствовать установленной форме личной карточки учета выдачи СИЗ. При этом в электронной форме личной карточки учета выдачи СИЗ вместо личной подписи работника указываются номер и дата документа бухгалтерского учета о получении СИЗ, на котором имеется личная подпись работника.

Работодатель вправе организовать выдачу СИЗ и их сменных элементов простой конструкции, не требующих проведения дополнительного инструктажа, посредством автоматизированных систем выдачи (вендингового оборудования). При этом требуется персонализация работника и автоматическое заполнение данных о выданных СИЗ в электронную форму карточки учета выдачи СИЗ.

При выдаче работникам СИЗ работодатель руководствуется типовыми нормами, соответствующими его виду деятельности.

При отсутствии профессий и должностей в соответствующих типовых нормах работодатель выдает работникам СИЗ, предусмотренные типовыми нормами для работников сквозных профессий и должностей всех отраслей экономики, а при отсутствии профессий и должностей в этих типовых нормах - типовыми нормами для работников, профессии (должности) которых характерны для выполняемых работ.

Бригадирам, мастерам, выполняющим обязанности бригадиров, помощникам и подручным рабочим, профессии которых указаны в соответствующих типовых нормах, выдаются те же СИЗ, что и работникам соответствующих профессий.

Предусмотренные в типовых нормах СИЗ рабочих, специалистов и других служащих выдаются указанным работникам и в том случае, если они по занимаемой профессии и должности являются старшими и выполняют непосредственно те работы, которые дают право на получение этих средств индивидуальной защиты.

Работникам, совмещающим профессии или постоянно выполняющим совмещаемые работы, в том числе в составе комплексных бригад, помимо выдаваемых им СИЗ по основной профессии, дополнительно выдаются в зависимости от выполняемых работ и другие виды СИЗ, предусмотренные соответствующими типовыми нормами для совмещаемой профессии (совмещаемому виду работ) с внесением отметки о выданных СИЗ в личную карточку учета выдачи СИЗ.

Работникам, временно переведенным на другую работу, работникам и другим лицам, проходящим профессиональное обучение (переобучение) в соответствии с ученическим договором, учащимся и студентам образовательных учреждений начального, среднего и высшего профессионального образования на время прохождения производственной практики (производственного обучения), мастерам производственного обучения, а также другим лицам, участвующим в производственной деятельности работодателя либо осуществляющим в соответствии с действующим законодательством мероприятия по контролю (надзору) в установленной сфере деятельности, СИЗ выдаются в соответствии с типовыми нормами и Правилами на время выполнения этой работы или осуществления мероприятий по контролю (надзору).

Работники сторонних организаций при выполнении работ в производственных цехах и участках, где имеются вредные и (или) опасные производственные факторы, которые могут воздействовать на работников, должны быть обеспечены своим работодателем СИЗ в соответствии с типовыми нормами, предусмотренными для работников соответствующих профессий и должностей организации, в которую их направляют.

Руководителям и специалистам, которые в соответствии с должностными обязанностями периодически посещают производственные помещения (площадки) и могут в связи с этим подвергаться воздействию вредных и (или) опасных производственных факторов, должны выдаваться соответствующие СИЗ в качестве дежурных (на время посещения данных объектов).

Типовые отраслевые нормы бесплатной выдачи специальной одежды, специальной обуви и других средств индивидуальной защиты предусматривают обеспечение работников средствами индивидуальной защиты независимо от того, к какой отрасли экономики относятся производства, цехи, участки и виды работ, а также независимо от форм собственности организаций и их организационно-правовых форм.

Работникам, профессии и должности которых предусмотрены в Типовых нормах бесплатной выдачи специальной одежды, специальной обуви и других средств индивидуальной защиты работникам сквозных профессий и должностей всех отраслей экономики, средства индивидуальной защиты выдаются независимо от того, в каких производствах, цехах и на участках они работают, если эти профессии и должности специально не предусмотрены в соответствующих Типовых отраслевых нормах.

В отдельных случаях в соответствии с особенностями производства работодатель может по согласованию с государственным инспектором по охране труда и соответствующим профсоюзным органом или иным уполномоченным работниками представительным органом заменять один вид средств индивидуальной защиты, предусмотренных Типовыми отраслевыми нормами, другим, обеспечивающим полную защиту от опасных и вредных производственных факторов.

В тех случаях, когда такие средства индивидуальной защиты, как жилет сигнальный, предохранительный пояс, диэлектрические галоши и перчатки, диэлектрический резиновый коврик, защитные очки и щитки, респиратор, противогаз, защитный шлем, подшлемник, накомарник, каска, наплечники, налокотники, самоспасатели (в том числе аварийно-спасательное средство типа "капюшон защитный "Феникс", газодымозащитный комплект универсальный и другие), антифоны, заглушки, шумозащитные шлемы, светофильтры, виброзащитные рукавицы и другие, не указаны в Типовых отраслевых нормах, они могут быть выданы работодателем работникам на основании аттестации рабочих мест в зависимости от характера выполняемых работ со сроком носки - до износа или как дежурные и могут включаться в коллективные договоры и соглашения.

При заключении трудового договора работодатель знакомит работников с настоящими Правилами, а также нормами выдачи им средств индивидуальной защиты.

Организация их хранения, стирки, химической чистки, сушки, ремонта и т.п.

Работодатель за счет собственных средств обязан обеспечивать уход за СИЗ и их хранение, своевременно осуществлять химчистку, стирку, дегазацию, дезактивацию, обезвреживание, обеспыливание, сушку СИЗ, а также ремонт и замену СИЗ.

В этих целях работодатель вправе выдавать работникам 2 комплекта соответствующих СИЗ с удвоенным сроком носки.

Для хранения выданных работникам СИЗ работодатель предоставляет в соответствии с требованиями строительных норм и правил специально оборудованные помещения (гардеробные).

В случае отсутствия у работодателя технических возможностей для химчистки, стирки, ремонта, дегазации, дезактивации, обезвреживания и обеспыливания СИЗ данные работы выполняются организацией, привлекаемой работодателем по гражданско-правовому договору.

В зависимости от условий труда работодателем (в его структурных подразделениях) устраиваются сушилки, камеры и установки для сушки, обеспыливания, дегазации, дезактивации и обезвреживания СИЗ.

Порядок обеспечения дежурными средствами индивидуальной защиты, теплой специальной одеждой и обувью

Теплая специальная одежда и теплая специальная обувь (костюмы на утепляющей прокладке, куртки и брюки на утепляющей прокладке, костюмы меховые, тулупы, валенки, шапки-ушанки, рукавицы меховые и др.) должны выдаваться работникам с наступлением холодного времени года, а с наступлением теплого могут быть сданы работодателю для организованного хранения до следующего сезона.

Время пользования теплой специальной одеждой и теплой специальной обувью устанавливается работодателем совместно с соответствующим профсоюзным органом или иным уполномоченным работниками представительным органом с учетом местных климатических условий.

Организация учета и контроля за выдачей работникам средств индивидуальной защиты

Согласно п. 13 Правил работодатель обязан организовать надлежащий учет и контроль за выдачей работникам СИЗ в установленные сроки.

Работодатель на основе требований ТК РФ и Межотраслевых правил обязан разработать и утвердить локальные нормативные акты своей организации, регулирующие процедуры приобретения, выдачи СИЗ, учета и контроля за выдачей работникам СИЗ в установленные сроки. Перечень данных локальных нормативных актов и их типовые формы законодательно не установлены (за исключением Личной карточки учета выдачи СИЗ).

Каждый работодатель разрабатывает согласно требованиям ТК РФ и Правилам свои приказы, распоряжения или стандарт организации «Обеспечение работников средствами индивидуальной защиты» в зависимости от своей организационной структуры (т. е. от того, какие службы и специалисты работают в данной организации) и своей политики в области охраны труда.

Организация контроля за выполнением заявок на СИЗ возлагается на руководителя подразделения.

Выдача работникам средств личной гигиены

На работах, связанных с загрязнениями, работникам бесплатно должны выдаваться мыло или жидкие моющие средства как для мытья рук, так и для мытья тела, на работах, связанных с трудносмываемыми устойчивыми загрязнениями, маслами, смазками, нефтепродуктами, клеями, битумом, химическими веществами раздражающего действия и др., должны выдаваться дополнительно защитные, регенерирующие и восстанавливающие кремы, очищающие кремы, гели и пасты для рук. Все смывающие и (или) обезвреживающие средства должны пройти обязательную сертификацию. Приобретение смывающих и (или) обезвреживающих средств осуществляется за счет средств работодателя.

Нормы бесплатной выдачи работникам смывающих и обезвреживающих средств утверждены приказом Минздравсоцразвития России от 17 декабря 2010 г. № 1122н.

Правила приобретения, выдачи, применения и организации хранения смывающих и (или) обезвреживающих средств установлены стандартом «Обеспечения работников смывающими и (или) обезвреживающими средствами», который утвержден тем же документом.

Виды смывающих и (или) обезвреживающих средств:

- Защитные средства
- Очищающие средства
- Средства восстанавливающего (регенерирующего) действия

Для мытья рук ежемесячно на человека должно выдаваться 200 г мыла туалетного или 250 мл жидкого моющего средства в дозирующих устройствах. Для мытья тела ежемесячно на человека должно выдаваться 300 г мыла туалетного или 500 мл жидкого моющего средства в дозирующих устройствах.

На работах, связанных с легкосмываемыми загрязнениями, работодатель имеет право не выдавать непосредственно работнику смывающие средства, а обеспечивает постоянное наличие в санитарно-бытовых помещениях мыла или дозаторов с жидким смывающим веществом.

Защитный крем для рук гидрофильного действия (впитывающий влагу, увлажняющий кожу) выдается ежемесячно в количестве 100 мл на человека на работах, связанных с использованием органических растворителей, технических масел, нефтепродуктов, лаков и красок.

Защитный крем для рук гидрофобного действия (отталкивающий влагу, сушащий кожу) выдается ежемесячно в количестве 100 мл на человека на работах, связанных с использованием водных растворов кислот, щелочей и солей.

Средства комбинированного действия для рук (работы при попеременном воздействии водорастворимых и водонерастворимых материалов и веществ) выдаются ежемесячно в количестве 100 мл на человека.

Средства для защиты кожи при негативном влиянии окружающей среды (от раздражения и повреждения кожи) выдаются ежемесячно в количестве 100 мл на человека при наружных, сварочных и других работах, связанных с воздействием ультрафиолетового излучения или воздействия пониженных температурах, ветрах и т.д. Защитные кремы должны наноситься на чистые руки до начала работы.

Очищающая паста для рук выдается ежемесячно в количестве 200 мл на человека на работах, связанных с использованием трудно смываемых загрязнений – масел, смазок, нефтепродуктов, клея, битума.

Регенерирующий восстанавливающий крем (эмульсия) для рук выдается ежемесячно в количестве 100 мл на человека на работах, связанных с использованием химических веществ раздражающего действия.

Работодатель вправе с учетом мнения выборного органа первичной профсоюзной организации или иного представительного органа работников и своего финансово-экономического положения устанавливать нормы бесплатной выдачи работникам смывающих и (или) обезвреживающих средств, улучшающие по сравнению с Типовыми нормами защиту работников от имеющихся на рабочих местах вредных и (или) опасных производственных факторов, особых температурных условий, а также загрязнений.

Подбор и выдача смывающих и (или) обезвреживающих средств осуществляется по условиям труда и в соответствии с Типовыми нормами. Выдача работникам смывающих и (или) обезвреживающих средств, как правило, осуществляется руководителем структурного подразделения. Работодатель обязан организовать надлежащий учет и контроль за выдачей работникам смывающих и (или) обезвреживающих средств в установленные сроки.

Сроки использования смывающих и (или) обезвреживающих средств исчисляются со дня фактической выдачи их работникам и не должны превышать сроков годности, указанных производителем.

Выдача работникам смывающих и (или) обезвреживающих средств должна фиксироваться под роспись в личной карточке учета выдачи смывающих и (или) обезвреживающих средств.

Ответственность за своевременную и в полном объеме выдачу работникам смывающих и (или) обезвреживающих средств, за организацию контроля правильности их применения работниками, а также за хранение смывающих и (или) обезвреживающих средств возлагается на работодателя.

9. Разработка инструкций по охране труда

Правила по охране труда и типовые инструкции по охране труда могут быть межотраслевого и отраслевого назначения.

Межотраслевые правила и типовые инструкции по охране труда:

- разрабатываются с участием заинтересованных федеральных органов исполнительной власти;
- утверждаются Минтрудом России.

Отраслевые правила и типовые инструкции по охране труда:

- разрабатываются и утверждаются соответствующими федеральными органами исполнительной власти;
- согласовываются с Минтрудом России.

В межотраслевые и отраслевые правила по охране труда рекомендуется включать:

- Общие требования.
- Требования охраны труда работников при организации и проведении работ.
- Требования, предъявляемые к производственным помещениям и производственным площадкам (для процессов, выполняемых вне производственных помещений), для обеспечения охраны труда работников.
- Требования, предъявляемые к оборудованию, его размещению и организации рабочих мест, для обеспечения охраны труда работников.
- Требования, предъявляемые к хранению и транспортировке исходных материалов, заготовок, полуфабрикатов, готовой продукции и отходов производства, для обеспечения охраны труда работников.

При необходимости можно включать другие главы.

Инструкция по охране труда - внутренний нормативный документ организации (локальный нормативный акт ст. 8 ТК РФ), регламентирующий основные требования безопасного выполнения работ, предназначенный для проведения инструктажей по охране труда на рабочих местах.

Работодатель обязан обеспечить (ст.212 ТК РФ):

- разработку и утверждение инструкций по охране труда для работников с учетом изложенного в письменном виде мнения выборного профсоюзного или иного уполномоченного работниками органа. Порядок разработки и утверждения инструкций по охране труда для работника, также требования к их содержанию, регламентируются Методическими рекомендациями по разработке государственных нормативных требований охраны труда;
- наличие комплекта нормативных правовых актов, содержащих требования охраны труда в соответствии со спецификой своей деятельности.

Разработка инструкций по охране труда для работников осуществляется на основании приказа (распоряжения) работодателя, в котором утверждаются:

- перечень профессий и видов работ, для которых разрабатываются инструкции;
- сроки разработки и ответственные лица.

Перечень определяется на основании штатного расписания организации. Названия профессий в штатном расписании должны соответствовать:

- Единому тарифно-квалификационному справочнику работ и профессий рабочих;
- Квалификационному справочнику должностей и тарифных разрядов служащих;
- Общероссийскому классификатору профессий рабочих, должностей служащих.

Инструкция по охране труда для работника разрабатывается на основе:

- межотраслевой или отраслевой типовой инструкции по охране труда;
- межотраслевых или отраслевых правил по охране труда (при отсутствии межотраслевой или отраслевой типовой инструкции);
- требований безопасности, изложенных в эксплуатационной и ремонтной документации организаций-изготовителей оборудования, а также в технологической документации организации с учетом конкретных условий производства.

Эти требования излагаются применительно к должности (профессии) работника или виду выполняемой работы. Вводится в действие приказом работодателя начиная со дня ее утверждения.

Присваивается номер. В наименовании кратко указывается для какой профессии или вида работ она предназначена.

Регистрируется в Журнале учета инструкций по охране труда для работников (приложение №9 к Методическим рекомендациям).

Учет инструкций по охране труда для работников осуществляется службой охраны труда (специалистом по охране труда) организации.

При разработке инструкций для работников должны быть проведены следующие мероприятия:

- изучение производственного, технологического процесса, выявление возможных опасных и вредных производственных факторов, возникающих при нормальном его протекании и при отклонениях от оптимального режима, и определение мер и средств защиты от них;
- определение соответствия требованиям безопасности применяемого оборудования, приспособлений и инструментов;
- подбор нормативных правовых документов и учебных пособий, которые могут быть использованы при разработке инструкций;
- изучение конструктивных особенностей и эффективности средств защиты, которые могут быть использованы при выполнении соответствующих работ;
- изучение анализа производственного травматизма, аварийных ситуаций и профессиональных заболеваний для данной профессии (видов работы) в организации в отрасли;
- определение безопасных методов и приемов работы, их последовательность, а также технических и организационных требований, подлежащих включению в инструкцию;
- определение режимов труда и отдыха на основе утвержденных норм и правил внутреннего трудового распорядка.

В инструкции по охране труда должны быть указаны конкретные требования:

- по безопасной эксплуатации оборудования;
- безопасному выполнению технологических процессов и по общим вопросам условий труда;
- определены безопасные методы и приемы труда, последовательность их выполнения.

Инструкция по охране труда должна иметь порядковый номер, наименование и содержать следующие разделы:

1. Введение (наличие раздела носит рекомендательный характер).
2. Общие требования охраны труда.
3. Требования охраны труда перед началом работы.
4. Требования охраны труда во время работы.
5. Требования охраны труда в аварийных ситуациях.
6. Требования охраны труда по окончании работы.

В разделе «Введение»: Приводятся ссылки на нормативные документы, которые учтены при разработке инструкции или дается перечень этих документов.

В разделе «Общие требования охраны труда» должны быть отражены:

- Указания о необходимости соблюдения правил внутреннего распорядка.
- Краткая характеристика технологического процесса, оборудования, основных применяемых материалов (особенно если они по физическому состоянию или химическим свойствам могут представлять опасность) с указанием опасных и вредных факторов, действующих на работников. Указать источники образования факторов, зоны действия, условия воздействия на работающих.

- Условия допуска лиц к самостоятельной работе по профессии или к выполнению соответствующей работы: возраст лиц (если есть возрастные ограничения), пол, состояние здоровья, необходимость первичного и периодического медицинского освидетельствования, наличие квалификации, прохождение обучения и инструктажа по безопасности труда и периодической проверки знаний работников.

- Периодичность прохождения обучения и инструктажей по охране труда.
- Требования, предъявляемые к оборудованию и рабочему месту. Перечень средств коллективной защиты работающих, которые в соответствии с условиями работы должны быть установлены в рабочей зоне. Конкретные места их установки (при необходимости).
- Перечень средств индивидуальной защиты, спецодежды и спецобуви, которыми должен обеспечиваться работник (при необходимости с указанием норм выдачи и срока использования для данной профессии или должности и обозначении стандартов или технических условий на них).
- Требования по обеспечению пожаро- и взрывобезопасности (перечень первичных средств пожаротушения, автоматических извещателей системы пожарной сигнализации, которые должны быть (могут быть) в рабочей зоне участка, цеха, помещения, с указанием мест установки).
- Указание о необходимости соблюдения правил внутреннего распорядка. Требования по выполнению режимов труда и отдыха.
- Правила личной гигиены, которые должен знать и соблюдать работник при выполнении работы. Требование к наличию на рабочем участке, в помещении медицинской аптечки.
- Правила поведения работников при отравлении, заболевании и травмировании и о способах оказания первой помощи пострадавшему (если отсутствует специально разработанная инструкция для работников).
- Порядок уведомления администрации о случаях травмирования и выявленных неисправностях оборудования, приборов и инструментов, которые могут привести к авариям и несчастным случаям.

В разделе «Требования охраны труда перед началом работы» должны быть отражены:

- Порядок подготовки рабочего места, подготовки и использования средств индивидуальной защиты, спецодежды, спецобуви и других защитных средств (защитных кремов, паст, эмульсий и т.п.).
- Порядок проверки исправности защитного заземления, оборудования, приспособлений, инструмента, контрольно-измерительных приборов, ограждений, сигнализации, блокировочных и других устройств, необходимых для создания безопасных условий труда (например, на холостом ходу).
- Порядок проверки наличия и состояния исходных материалов (заготовки, сырье, провода и т.п.; места хранения и складирования).
- Требования к обеспечению пожарной безопасности (проверка наличия или исправности средств сигнализации и тушения пожара, отсутствие подтекания топлива и других легковоспламеняющихся жидкостей, искрения в проводке и механизмах, требования к хранению легковоспламеняющихся жидкостей и материалов, ветоши, промасленной тары и т.п.).
- Особые требования безопасности к подготовке оборудования и инструмента, применению средств индивидуальной защиты, спецодежды и спецобуви при работе с пожароопасными, взрывоопасными и вредными веществами.

В разделе «Требования охраны труда во время работы» должны быть отражены:

- Порядок приема и передачи смены в случае непрерывного технологического процесса и работы оборудования.
- Требования к использованию средств индивидуальной защиты, спецодежды, спецобуви при проведении работ.
- Порядок пуска и остановки оборудования.
- Требования безопасного обращения с исходными материалами (заготовки, сырье и т.п.), вспомогательными материалами.
- Безопасные способы и приемы подъема и перемещения тяжестей (работы, выполняемые вручную, использование тары, транспортных средств, грузоподъемных машин и механизмов и т.п.).
- Порядок установки агрегатов, оснастки и органов управления в безопасное положение.
- Безопасные приемы установки и съема заготовок и деталей, их замеров.
- Способы и приемы безопасного выполнения работ с учетом последовательности проведения технологического процесса, эксплуатации оборудования, приборов.
- Порядок и правила пользования ручным и механизированным инструментом, приспособлениями и устройствами, а также переносным освещением и т.п.
- Порядок взаимодействия при групповом выполнении работ.
- Обязанности работающих следить за исправностью инструмента, защитных и предохранительных приспособлений, показаниями контрольных или сигнализирующих устройств и приборов и т.п.
- Основные виды отклонений от нормы в технологическом режиме и порядок приведения работы оборудования, приборов и т.д. до требуемых значений (снижение или увеличение напряжения, уменьшение или увеличение давления и температуры, изменение скорости или числа оборотов и т.п.).
- Действия, направленные на предотвращение аварийных и травмоопасных ситуаций при возникновении тех или иных неисправностей, повреждений, поломок.
- Указания о безопасном содержании рабочего места, недопустимость накопления отходов в рабочей зоне и т.п.
- Меры безопасности работающих при обнаружении неисправностей оборудования, инструмента и т.п. (указать конкретные действия работника).
- Требования, предъявляемые к использованию средств индивидуальной защиты работников.
- Обязанности работающих следить за исправностью инструмента, защитных и предохранительных приспособлений, показаниями контрольных или сигнализирующих устройств и приборов и т.п.
- Требование соблюдения правил личной гигиены при выполнении работы.
- Особые меры безопасности при эксплуатации систем, работающих под давлением, при проведении работ с применением вредных, пожаро- и взрывоопасных веществ.

- Порядок проведения работ повышенной опасности. Особые требования при выполнении работ на высоте и меры защиты от падающих с высоты предметов. Меры безопасности при производстве работ в полевых условиях, вблизи линий электропередач, водоёмов, в колодцах, емкостях, при передвижении человека через водные преграды, железнодорожные переезды, по пересеченной местности, а также в сложных метеорологических условиях, если это требуется по условиям работы.

- Правила пожарной безопасности при проведении работы.

В разделе «Требования охраны труда при аварийных ситуациях» должны быть отражены:

- Перечень возможных аварийных ситуаций и причины, их вызывающие (загорания при работе, появление токсичных и взрывоопасных газов, розлив горючих или агрессивных жидкостей, появление напряжения на корпусе оборудования и т.д.).

- Действия работников при возникновении аварий и аварийных ситуаций.

- Действия по оказанию первой медицинской помощи пострадавшим при травмировании, отравлении и внезапном заболевании. (Этот пункт должен быть изложен кратко. Следует составить отдельную инструкцию по оказанию первой помощи.)

- Порядок эвакуации работников из опасных зон.

- Порядок аварийного отключения оборудования.

- Порядок уведомления руководителей при возникновении аварийной ситуации.

В разделе «Требования охраны труда по окончании работ» должны быть отражены:

- Порядок безопасного отключения, остановки, разборки очистки и смазки оборудования, приспособлений машин механизмов и аппаратуры, а при непрерывном процессе — порядок передачи их по смене.

- Порядок складирования готовой продукции;

- Порядок уборки отходов производства.

- Требования по наведению порядка на рабочем месте, уборке инструментов, инвентаря, приспособлений и сдаче их на место хранения или следующей смене.

- Требования по обеспечению пожарной безопасности (отключение электрооборудования, нагревателей, освещения и других источников, могущих вызвать загорание).

- Требования соблюдения личной гигиены и производственной санитарии, особенно по окончании работ с вредными веществами.

- Требования инструкции считаются сформулированными правильно если в ней отмечена необходимость уборки спецодежды в специально отведенное место, умывания с мылом лица и рук или принятия душа.

- Правила очистки, спецобработки (при необходимости) спецодежды, спецобуви, защитных средств и сдачи их на хранение.

- Порядок извещения руководителя обо всех недостатках, обнаруженных во время работы.

10. Специальная оценка условий труда на рабочем месте

1. Специальная оценка условий труда является единым комплексом последовательно осуществляемых мероприятий по идентификации вредных и (или) опасных факторов производственной среды и трудового процесса (далее также - вредные и (или) опасные производственные факторы) и оценке уровня их воздействия на работника с учетом отклонения их фактических значений от установленных уполномоченным Правительством Российской Федерации федеральным органом исполнительной власти нормативов (гигиенических нормативов) условий труда и применения средств индивидуальной и коллективной защиты работников.

2. По результатам проведения специальной оценки условий труда устанавливаются классы (подклассы) условий труда на рабочих местах.

3. Специальная оценка условий труда не проводится в отношении условий труда надомников, дистанционных работников и работников, вступивших в трудовые отношения с работодателями - физическими лицами, не являющимися индивидуальными предпринимателями.

4. Проведение специальной оценки условий труда в отношении условий труда государственных гражданских служащих и муниципальных служащих регулируется федеральными законами и иными нормативными правовыми актами Российской Федерации, законами и иными нормативными правовыми актами субъектов Российской Федерации о государственной гражданской службе и о муниципальной службе.

Права и обязанности работодателя в связи с проведением специальной оценки условий труда

1. Работодатель вправе:

1) требовать от организации, проводящей специальную оценку условий труда, обоснования результатов ее проведения;

2) проводить внеплановую специальную оценку условий труда в порядке, установленном настоящим Федеральным законом;

3) требовать от организации, проводящей специальную оценку условий труда, документы, подтверждающие ее соответствие требованиям, установленным статьей 19 Федерального закона "О специальной оценке условий труда";

4) обжаловать в порядке, установленном статьей 26 Федерального закона "О специальной оценке условий труда", действия (бездействие) организации, проводящей специальную оценку условий труда.

2. Работодатель обязан:

1) обеспечить проведение специальной оценки условий труда, в том числе внеплановой специальной оценки условий труда, в случаях, установленных частью 1 статьи 17 Федерального закона "О специальной оценке условий труда";

2) предоставить организации, проводящей специальную оценку условий труда, необходимые сведения, документы и информацию, которые предусмотрены гражданско-правовым договором, указанным в части 2 статьи 8 Федерального закона "О специальной оценке условий труда", и которые характеризуют условия труда на рабочих местах, а также разъяснения по вопросам проведения специальной оценки условий труда и предложения работников по осуществлению на их рабочих местах идентификации потенциально вредных и (или) опасных производственных факторов (при наличии таких предложений).

3) не предпринимать каких бы то ни было преднамеренных действий, направленных на сужение круга вопросов, подлежащих выяснению при проведении специальной оценки условий труда и влияющих на результаты ее проведения;

4) ознакомить в письменной форме работника с результатами проведения специальной оценки условий труда на его рабочем месте;

5) давать работнику необходимые разъяснения по вопросам проведения специальной оценки условий труда на его рабочем месте;

6) реализовывать мероприятия, направленные на улучшение условий труда работников, с учетом результатов проведения специальной оценки условий труда.

Права и обязанности работника в связи с проведением специальной оценки условий труда

1. Работник вправе:

1) присутствовать при проведении специальной оценки условий труда на его рабочем месте;

2) обращаться к работодателю, его представителю, организации, проводящей специальную оценку условий труда, эксперту организации, проводящей специальную оценку условий труда (далее также - эксперт), с предложениями по осуществлению на его рабочем месте идентификации потенциально вредных и (или) опасных производственных факторов и за получением разъяснений по вопросам проведения специальной оценки условий труда на его рабочем месте;

3) обжаловать результаты проведения специальной оценки условий труда на его рабочем месте в соответствии со статьей 26 Федерального закона "О специальной оценке условий труда".

2. Работник обязан ознакомиться с результатами проведенной на его рабочем месте специальной оценки условий труда.

Права и обязанности организации, проводящей специальную оценку условий труда

1. Организация, проводящая специальную оценку условий труда, вправе:

1) отказать в порядке, установленном настоящим Федеральным законом "О специальной оценке условий труда", от проведения специальной оценки условий труда, если при ее проведении возникла, либо может возникнуть угроза жизни или здоровью работников такой организации;

2) обжаловать в установленном порядке предписания должностных лиц федерального органа исполнительной власти, уполномоченного на проведение федерального государственного надзора за соблюдением трудового законодательства и иных нормативных правовых актов, содержащих нормы трудового права, и его территориальных органов.

2. Организация, проводящая специальную оценку условий труда, обязана:

1) предоставлять по требованию работодателя, представителя выборного органа первичной профсоюзной организации или иного представительного органа работников обоснования результатов проведения специальной оценки условий труда, а также давать работникам разъяснения по вопросам проведения специальной оценки условий труда на их рабочих местах;

2) предоставлять по требованию работодателя документы, подтверждающие соответствие этой организации требованиям, установленным статьей 19 Федерального закона "О специальной оценке условий труда";

3) применять утвержденные и аттестованные в порядке, установленном законодательством Российской Федерации об обеспечении единства измерений, методики (методы) измерений и соответствующие им средства измерений, прошедшие поверку и внесенные в Федеральный информационный фонд по обеспечению единства измерений;

4) не приступать к проведению специальной оценки условий труда либо приостанавливать ее проведение в случаях:

а) непредоставления работодателем необходимых сведений, документов и информации, которые предусмотрены гражданско-правовым договором, указанным в части 2 статьи 8 Федерального закона "О специальной оценке условий труда", и которые характеризуют условия труда на рабочих местах, а также разъяснений по вопросам проведения специальной оценки условий труда;

б) отказа работодателя обеспечить условия, необходимые для проведения исследований (испытаний) и измерений идентифицированных вредных и (или) опасных производственных факторов, в соответствии с гражданско-правовым договором, указанным в части 2 статьи 8 Федерального закона "О специальной оценке условий труда";

5) хранить коммерческую и иную охраняемую законом тайну, ставшую известной этой организации в связи с осуществлением деятельности в соответствии с Федеральным законом "О специальной оценке условий труда".

Применение результатов проведения специальной оценки условий труда

Результаты проведения специальной оценки условий труда могут применяться для:

1) разработки и реализации мероприятий, направленных на улучшение условий труда работников;

2) информирования работников об условиях труда на рабочих местах, о существующем риске повреждения их здоровья, о мерах по защите от воздействия вредных и (или) опасных производственных факторов и о полагающихся работникам, занятым на работах с вредными и (или) опасными условиями труда, гарантиях и компенсациях;

- 3) обеспечения работников средствами индивидуальной защиты, а также оснащения рабочих мест средствами коллективной защиты;
- 4) осуществления контроля за состоянием условий труда на рабочих местах;
- 5) организации в случаях, установленных законодательством Российской Федерации, обязательных предварительных (при поступлении на работу) и периодических (в течение трудовой деятельности) медицинских осмотров работников;
- 6) установления работникам предусмотренных Трудовым кодексом Российской Федерации гарантий и компенсаций;
- 7) установления дополнительного тарифа страховых взносов в Пенсионный фонд Российской Федерации с учетом класса (подкласса) условий труда на рабочем месте;
- 8) расчета скидок (надбавок) к страховому тарифу на обязательное социальное страхование от несчастных случаев на производстве и профессиональных заболеваний;
- 9) обоснования финансирования мероприятий по улучшению условий и охраны труда, в том числе за счет средств на осуществление обязательного социального страхования от несчастных случаев на производстве и профессиональных заболеваний;
- 10) подготовки статистической отчетности об условиях труда;
- 11) решения вопроса о связи возникших у работников заболеваний с воздействием на работников на их рабочих местах вредных и (или) опасных производственных факторов, а также расследования несчастных случаев на производстве и профессиональных заболеваний;
- 12) рассмотрения и урегулирования разногласий, связанных с обеспечением безопасных условий труда, между работниками и работодателем и (или) их представителями;
- 13) определения в случаях, установленных федеральными законами и иными нормативными правовыми актами Российской Федерации, и с учетом государственных нормативных требований охраны труда видов санитарно-бытового обслуживания и медицинского обеспечения работников, их объема и условий их предоставления;
- 14) принятия решения об установлении предусмотренных трудовым законодательством ограничений для отдельных категорий работников;
- 15) оценки уровней профессиональных рисков;
- 16) иных целей, предусмотренных федеральными законами и иными нормативными правовыми актами Российской Федерации.

Порядок проведения специальной оценки условий труда

1. Обязанности по организации и финансированию проведения специальной оценки условий труда возлагаются на работодателя.
2. Специальная оценка условий труда проводится совместно работодателем и организацией или организациями, соответствующими требованиям статьи 19 Федерального закона «О специальной оценке условий труда» и привлекаемыми работодателем на основании гражданско-правового договора.
3. Специальная оценка условий труда проводится в соответствии с методикой ее проведения, утверждаемой федеральным органом исполнительной власти, осуществляющим функции по выработке и реализации государственной политики и нормативно-правовому регулированию в сфере труда, с учетом мнения Российской трехсторонней комиссии по регулированию социально-трудовых отношений.
4. Специальная оценка условий труда на рабочем месте проводится не реже чем один раз в пять лет, если иное не установлено настоящим Федеральным законом. Указанный срок исчисляется со дня утверждения отчета о проведении специальной оценки условий труда.
5. В случае проведения специальной оценки условий труда в отношении условий труда работников, допущенных к сведениям, отнесенным к государственной или иной охраняемой законом тайне, ее проведение осуществляется с учетом требований законодательства Российской Федерации о государственной и об иной охраняемой законом тайне.

Подготовка к проведению специальной оценки условий труда

1. Для организации и проведения специальной оценки условий труда работодателем образуется комиссия по проведению специальной оценки условий труда (далее - комиссия), число членов которой должно быть нечетным, а также утверждается график проведения специальной оценки условий труда.
2. В состав комиссии включаются представители работодателя, в том числе специалист по охране труда, представители выборного органа первичной профсоюзной организации или иного представительного органа работников (при наличии). Состав и порядок деятельности комиссии утверждаются приказом (распоряжением) работодателя в соответствии с требованиями Федерального закона "О специальной оценке условий труда".
3. При проведении у работодателя, отнесенного в соответствии с законодательством Российской Федерации к субъектам малого предпринимательства, специальной оценки условий труда в состав комиссии включаются работодатель - индивидуальный предприниматель (лично), руководитель организации, другие полномочные представители работодателя, в том числе специалист по охране труда либо представитель организации или специалист, привлекаемые работодателем по гражданско-правовому договору для осуществления функций службы охраны труда (специалиста по охране труда), представители выборного органа первичной профсоюзной организации или иного представительного органа работников (при наличии).
4. Комиссию возглавляет работодатель или его представитель.
5. Комиссия до начала выполнения работ по проведению специальной оценки условий труда утверждает перечень рабочих мест, на которых будет проводиться специальная оценка условий труда, с указанием аналогичных рабочих мест.

6. Для целей Федерального закона аналогичными рабочими местами признаются рабочие места, которые расположены в одном или нескольких однотипных производственных помещениях (производственных зонах), оборудованных одинаковыми (однотипными) системами вентиляции, кондиционирования воздуха, отопления и освещения, на которых работники работают по одной и той же профессии, должности, специальности, осуществляют одинаковые трудовые функции в одинаковом режиме рабочего времени при ведении однотипного технологического процесса с использованием одинаковых производственного оборудования, инструментов, приспособлений, материалов и сырья и обеспечены одинаковыми средствами индивидуальной защиты.

7. В отношении рабочих мест в организациях, осуществляющих отдельные виды деятельности, а также в случае, если выполнение работ по проведению специальной оценки условий труда создает или может создать угрозу жизни или здоровью работника, членов комиссии, иных лиц, специальная оценка условий труда проводится с учетом особенностей, установленных федеральным органом исполнительной власти, осуществляющим функции по выработке и реализации государственной политики и нормативно-правовому регулированию в сфере труда, по согласованию с федеральным органом исполнительной власти, осуществляющим функции по выработке государственной политики и нормативно-правовому регулированию в соответствующей сфере деятельности, Государственной корпорацией по атомной энергии "Росатом" и с учетом мнения Российской трехсторонней комиссии по регулированию социально-трудовых отношений. Перечень рабочих мест в организациях, осуществляющих отдельные виды деятельности, в отношении которых специальная оценка условий труда проводится с учетом устанавливаемых уполномоченным Правительством Российской Федерации федеральным органом исполнительной власти особенностей (в том числе при необходимости оценки травмоопасности рабочих мест), утверждается Правительством Российской Федерации с учетом мнения Российской трехсторонней комиссии по регулированию социально-трудовых отношений.

Идентификация потенциально вредных и (или) опасных производственных факторов

1. Под идентификацией потенциально вредных и (или) опасных производственных факторов понимаются сопоставление и установление совпадения имеющихся на рабочих местах факторов производственной среды и трудового процесса с факторами производственной среды и трудового процесса, предусмотренными классификатором вредных и (или) опасных производственных факторов, утвержденным федеральным органом исполнительной власти, осуществляющим функции по выработке и реализации государственной политики и нормативно-правовому регулированию в сфере труда, с учетом мнения Российской трехсторонней комиссии по регулированию социально-трудовых отношений. Процедура осуществления идентификации потенциально вредных и (или) опасных производственных факторов устанавливается методикой проведения специальной оценки условий труда, предусмотренной частью 3 статьи 8 Федерального закона "О специальной оценке условий труда".

2. Идентификация потенциально вредных и (или) опасных производственных факторов на рабочих местах осуществляется экспертом организации, проводящей специальную оценку условий труда. Результаты идентификации потенциально вредных и (или) опасных производственных факторов утверждаются комиссией, формируемой в порядке, установленном статьей 9 Федерального закона "О специальной оценке условий труда".

3. При осуществлении на рабочих местах идентификации потенциально вредных и (или) опасных производственных факторов должны учитываться:

1) производственное оборудование, материалы и сырье, используемые работниками и являющиеся источниками вредных и (или) опасных производственных факторов, которые идентифицируются и при наличии которых в случаях, установленных законодательством Российской Федерации, проводятся обязательные предварительные (при поступлении на работу) и периодические (в течение трудовой деятельности) медицинские осмотры работников;

2) результаты ранее проводившихся на данных рабочих местах исследований (испытаний) и измерений вредных и (или) опасных производственных факторов;

3) случаи производственного травматизма и (или) установления профессионального заболевания, возникшие в связи с воздействием на работника на его рабочем месте вредных и (или) опасных производственных факторов;

4) предложения работников по осуществлению на их рабочих местах идентификации потенциально вредных и (или) опасных производственных факторов.

4. В случае, если вредные и (или) опасные производственные факторы на рабочем месте не идентифицированы, условия труда на данном рабочем месте признаются комиссией допустимыми, а исследования (испытания) и измерения вредных и (или) опасных производственных факторов не проводятся.

5. В случае, если вредные и (или) опасные производственные факторы на рабочем месте идентифицированы, комиссия принимает решение о проведении исследований (испытаний) и измерений данных вредных и (или) опасных производственных факторов в порядке, установленном статьей 12 Федерального закона.

6. Идентификация потенциально вредных и (или) опасных производственных факторов не осуществляется в отношении:

1) рабочих мест работников, профессии, должности, специальности которых включены в списки соответствующих работ, производств, профессий, должностей, специальностей и учреждений (организаций), с учетом которых осуществляется досрочное назначение страховой пенсии по старости;

2) рабочих мест, в связи с работой на которых работникам в соответствии с законодательными и иными нормативными правовыми актами предоставляются гарантии и компенсации за работу с вредными и (или) опасными условиями труда;

3) рабочих мест, на которых по результатам ранее проведенных аттестации рабочих мест по условиям труда или специальной оценки условий труда были установлены вредные и (или) опасные условия труда.

7. Перечень подлежащих исследованиям (испытаниям) и измерениям вредных и (или) опасных производственных факторов на указанных в части настоящей статьи рабочих местах определяется экспертом организации, проводящей

специальную оценку условий труда, исходя из перечня вредных и (или) опасных производственных факторов, указанных в частях 1 и 2 статьи 13 Федерального закона "О специальной оценке условий труда".

8. Эксперт организации, проводящей специальную оценку условий труда, в целях определения перечня, указанного в части 7 настоящей статьи, может осуществлять:

1) изучение документации, характеризующей технологический процесс, используемые на рабочем месте производственное оборудование, материалы и сырье, и документов, регламентирующих обязанности работника, занятого на данном рабочем месте;

2) обследование рабочего места;

3) ознакомление с работами, фактически выполняемыми работником на рабочем месте;

4) иные мероприятия, предусмотренные процедурой осуществления идентификации потенциально вредных и (или) опасных производственных факторов, согласно методике проведения специальной оценки условий труда.

Декларирование соответствия условий труда государственным нормативным требованиям охраны труда

1. В отношении рабочих мест, на которых вредные и (или) опасные производственные факторы по результатам осуществления идентификации не выявлены, а также условия труда на которых по результатам исследований (испытаний) и измерений вредных и (или) опасных производственных факторов признаны оптимальными или допустимыми, за исключением рабочих мест, указанных в части 6 статьи 10 настоящего Федерального закона, работодателем подается в территориальный орган федерального органа исполнительной власти, уполномоченного на проведение федерального государственного надзора за соблюдением трудового законодательства и иных нормативных правовых актов, содержащих нормы трудового права, по месту своего нахождения декларация соответствия условий труда государственным нормативным требованиям охраны труда.

2. Форма и порядок подачи декларации соответствия условий труда государственным нормативным требованиям охраны труда устанавливаются федеральным органом исполнительной власти, осуществляющим функции по выработке и реализации государственной политики и нормативно-правовому регулированию в сфере труда.

3. Федеральный орган исполнительной власти, уполномоченный на проведение федерального государственного надзора за соблюдением трудового законодательства и иных нормативных правовых актов, содержащих нормы трудового права, обеспечивает формирование и ведение реестра деклараций соответствия условий труда государственным нормативным требованиям охраны труда в порядке, установленном федеральным органом исполнительной власти, осуществляющим функции по выработке и реализации государственной политики и нормативно-правовому регулированию в сфере труда.

4. Декларация соответствия условий труда государственным нормативным требованиям охраны труда действительна в течение пяти лет. Указанный срок исчисляется со дня утверждения отчета о проведении специальной оценки условий труда.

5. В случае, если в период действия декларации соответствия условий труда государственным нормативным требованиям охраны труда с работником, занятым на рабочем месте, в отношении которого принята данная декларация, произошел несчастный случай на производстве (за исключением несчастного случая на производстве, произошедшего по вине третьих лиц) или у него выявлено профессиональное заболевание, причиной которых явилось воздействие на работника вредных и (или) опасных производственных факторов, либо в отношении работника и (или) на его рабочем месте выявлены в ходе проведения федерального государственного надзора за соблюдением трудового законодательства и иных нормативных правовых актов, содержащих нормы трудового права, нарушения государственных нормативных требований охраны труда, содержащихся в федеральных законах и иных нормативных правовых актах Российской Федерации, в отношении такого рабочего места действие данной декларации прекращается и проводится внеплановая специальная оценка условий труда.

6. Решение о прекращении действия декларации соответствия условий труда государственным нормативным требованиям охраны труда принимается федеральным органом исполнительной власти, уполномоченным на проведение федерального государственного надзора за соблюдением трудового законодательства и иных нормативных правовых актов, содержащих нормы трудового права, о чем в срок не позднее чем в течение десяти календарных дней со дня наступления указанных в части 5 настоящей статьи обстоятельств делается соответствующая запись в реестре деклараций соответствия условий труда государственным нормативным требованиям охраны труда.

7. По истечении срока действия декларации соответствия условий труда государственным нормативным требованиям охраны труда и в случае отсутствия в период ее действия обстоятельств, указанных в части 5 настоящей статьи, срок действия данной декларации считается продленным на следующие пять лет.

Исследования (испытания) и измерения вредных и (или) опасных производственных факторов

1. Все вредные и (или) опасные производственные факторы, которые идентифицированы в порядке, установленном настоящим Федеральным законом, подлежат исследованиям (испытаниям) и измерениям.

2. Перечень вредных и (или) опасных производственных факторов, подлежащих исследованиям (испытаниям) и измерениям, формируется комиссией исходя из государственных нормативных требований охраны труда, характеристик технологического процесса и производственного оборудования, применяемых материалов и сырья, результатов ранее проводившихся исследований (испытаний) и измерений вредных и (или) опасных производственных факторов, а также исходя из предложений работников.

3. Исследования (испытания) и измерения фактических значений вредных и (или) опасных производственных факторов осуществляются испытательной лабораторией (центром), экспертами и (или) иными работниками организации, проводящей специальную оценку условий труда.

4. При проведении исследований (испытаний) и измерений вредных и (или) опасных производственных факторов должны применяться утвержденные и аттестованные в порядке, установленном законодательством Российской Федерации

Федерации об обеспечении единства измерений, методики (методы) измерений и соответствующие им средства измерений, прошедшие поверку и внесенные в Федеральный информационный фонд по обеспечению единства измерений.

5. Методики (методы) измерений вредных и (или) опасных производственных факторов, состав экспертов и иных работников, проводящих исследования (испытания) и измерения вредных и (или) опасных производственных факторов, определяются организацией, проводящей специальную оценку условий труда, самостоятельно.

6. Результаты проведенных исследований (испытаний) и измерений вредных и (или) опасных производственных факторов оформляются протоколами в отношении каждого из этих вредных и (или) опасных производственных факторов, подвергнутых исследованиям (испытаниям) и измерениям.

7. В качестве результатов исследований (испытаний) и измерений вредных и (или) опасных производственных факторов могут быть использованы результаты исследований (испытаний) и измерений вредных и (или) опасных производственных факторов, проведенных аккредитованной в установленном законодательством Российской Федерации порядке испытательной лабораторией (центром) при осуществлении организованного в установленном порядке на рабочих местах производственного контроля за условиями труда, но не ранее чем за шесть месяцев до проведения специальной оценки условий труда. Решение о возможности использования указанных результатов при проведении специальной оценки условий труда принимается комиссией по представлению эксперта организации, проводящей специальную оценку условий труда.

8. По результатам проведения исследований (испытаний) и измерений вредных и (или) опасных производственных факторов экспертом организации, проводящей специальную оценку условий труда, осуществляется отнесение условий труда на рабочих местах по степени вредности и (или) опасности к классам (подклассам) условий труда.

9. Комиссия вправе принять решение о невозможности проведения исследований (испытаний) и измерений вредных и (или) опасных производственных факторов в случае, если проведение указанных исследований (испытаний) и измерений на рабочих местах может создать угрозу для жизни работников, экспертов и (или) иных работников организации, проводящей специальную оценку условий труда, а также иных лиц. Условия труда на таких рабочих местах относятся к опасному классу условий труда без проведения соответствующих исследований (испытаний) и измерений.

10. Решение о невозможности проведения исследований (испытаний) и измерений по основанию, указанному в части 9 настоящей статьи, оформляется протоколом комиссии, содержащим обоснование принятия этого решения и являющимся неотъемлемой частью отчета о проведении специальной оценки условий труда.

11. Работодатель в течение десяти рабочих дней со дня принятия решения, указанного в части 9 настоящей статьи, направляет в территориальный орган федерального органа исполнительной власти, уполномоченного на проведение федерального государственного надзора за соблюдением трудового законодательства и иных нормативных правовых актов, содержащих нормы трудового права, по месту своего нахождения копию протокола комиссии, содержащего это решение.

Вредные и (или) опасные факторы производственной среды и трудового процесса, подлежащие исследованию (испытанию) и измерению при проведении специальной оценки условий труда

1. В целях проведения специальной оценки условий труда исследованию (испытанию) и измерению подлежат следующие вредные и (или) опасные факторы производственной среды:

1) физические факторы - аэрозоли преимущественно фиброгенного действия, шум, инфразвук, ультразвук воздушный, вибрация общая и локальная, неионизирующие излучения (электростатическое поле, постоянное магнитное поле, в том числе гипогеомагнитное, электрические и магнитные поля промышленной частоты (50 Герц), переменные электромагнитные поля, в том числе радиочастотного диапазона и оптического диапазона (лазерное и ультрафиолетовое), ионизирующие излучения, параметры микроклимата (температура воздуха, относительная влажность воздуха, скорость движения воздуха, инфракрасное излучение), параметры световой среды (искусственное освещение (освещенность) рабочей поверхности);

2) химические факторы - химические вещества и смеси, измеряемые в воздухе рабочей зоны и на кожных покровах работников, в том числе некоторые вещества биологической природы (антибиотики, витамины, гормоны, ферменты, белковые препараты), которые получают химическим синтезом и (или) для контроля содержания которых используют методы химического анализа;

3) биологические факторы - микроорганизмы-продуценты, живые клетки и споры, содержащиеся в бактериальных препаратах, патогенные микроорганизмы - возбудители инфекционных заболеваний.

2. В целях проведения специальной оценки условий труда исследованию (испытанию) и измерению подлежат следующие вредные и (или) опасные факторы трудового процесса:

1) тяжесть трудового процесса - показатели физической нагрузки на опорно-двигательный аппарат и на функциональные системы организма работника;

2) напряженность трудового процесса - показатели сенсорной нагрузки на центральную нервную систему и органы чувств работника.

3. Испытательная лаборатория (центр) проводит исследования (испытания) и измерения следующих вредных и (или) опасных факторов производственной среды и трудового процесса:

1) температура воздуха;

2) относительная влажность воздуха;

3) скорость движения воздуха;

4) интенсивность и экспозиционная доза инфракрасного излучения;

5) напряженность переменного электрического поля промышленной частоты (50 Герц);

6) напряженность переменного магнитного поля промышленной частоты (50 Герц);

- 7) напряженность переменного электрического поля электромагнитных излучений радиочастотного диапазона;
 - 8) напряженность переменного магнитного поля электромагнитных излучений радиочастотного диапазона;
 - 9) напряженность электростатического поля и постоянного магнитного поля;
 - 10) интенсивность источников ультрафиолетового излучения в диапазоне длин волн 200 - 400 нанометров;
 - 11) энергетическая освещенность в диапазонах длин волн УФ-А ($\lambda = 400-315$ нанометров), УФ-В ($\lambda = 315-280$ нанометров), УФ-С ($\lambda = 280-200$ нанометров);
 - 12) энергетическая экспозиция лазерного излучения;
 - 13) мощность амбиентного эквивалента дозы гамма-излучения, рентгеновского и нейтронного излучений;
 - 14) радиоактивное загрязнение производственных помещений, элементов производственного оборудования, средств индивидуальной защиты и кожных покровов работников;
 - 15) уровень звука;
 - 16) общий уровень звукового давления инфразвука;
 - 17) ультразвук воздушный;
 - 18) вибрация общая и локальная;
 - 19) освещенность рабочей поверхности;
 - 20) концентрация вредных химических веществ, в том числе веществ биологической природы (антибиотиков, витаминов, гормонов, ферментов, белковых препаратов), которые получают химическим синтезом и (или) для контроля содержания которых используют методы химического анализа, а также концентрация смесей таких веществ в воздухе рабочей зоны и на кожных покровах работников (в соответствии с областью аккредитации испытательной лаборатории (центра));
 - 21) массовая концентрация аэрозолей в воздухе рабочей зоны;
 - 22) тяжесть трудового процесса (длина пути перемещения груза, мышечное усилие, масса перемещаемых грузов, угол наклона корпуса тела работника и количество наклонов за рабочий день (смену), время удержания груза, количество стереотипных рабочих движений);
 - 23) напряженность трудового процесса работников, трудовая функция которых:
 - а) заключается в диспетчеризации производственных процессов, управлении транспортными средствами (длительность сосредоточенного наблюдения, плотность сигналов (световых, звуковых) и сообщений в единицу времени, число производственных объектов одновременного наблюдения, нагрузка на слуховой анализатор, время активного наблюдения за ходом производственного процесса);
 - б) заключается в обслуживании производственных процессов конвейерного типа (продолжительность выполнения единичной операции, число элементов (приемов), необходимых для реализации единичной операции);
 - в) связана с длительной работой с оптическими приборами;
 - г) связана с постоянной нагрузкой на голосовой аппарат;
 - 24) биологические факторы (в соответствии с областью аккредитации испытательной лаборатории (центра)).
4. По отдельным видам работ, профессий, должностей, специальностей федеральным органом исполнительной власти, осуществляющим функции по выработке и реализации государственной политики и нормативно-правовому регулированию в сфере труда, совместно с федеральным органом исполнительной власти, осуществляющим функции по выработке государственной политики и нормативно-правовому регулированию в соответствующей сфере деятельности, Государственной корпорацией по атомной энергии "Росатом" по согласованию с федеральным органом исполнительной власти, осуществляющим функции по организации и осуществлению федерального государственного санитарно-эпидемиологического надзора, и с учетом мнения Российской трехсторонней комиссии по регулированию социально-трудовых отношений может устанавливаться дополнительный перечень вредных и (или) опасных факторов производственной среды и трудового процесса, подлежащих исследованию (испытанию) и измерению при проведении специальной оценки условий труда.

Классификация условий труда

1. Условия труда по степени вредности и (или) опасности подразделяются на четыре класса - оптимальные, допустимые, вредные и опасные условия труда.
2. Оптимальными условиями труда (1 класс) являются условия труда, при которых воздействие на работника вредных и (или) опасных производственных факторов отсутствует или уровни воздействия, которых не превышают уровни, установленные нормативами (гигиеническими нормативами) условий труда и принятые в качестве безопасных для человека, и создаются предпосылки для поддержания высокого уровня работоспособности работника.
3. Допустимыми условиями труда (2 класс) являются условия труда, при которых на работника воздействуют вредные и (или) опасные производственные факторы, уровни воздействия которых не превышают уровни, установленные нормативами (гигиеническими нормативами) условий труда, а измененное функциональное состояние организма работника восстанавливается во время регламентированного отдыха или к началу следующего рабочего дня (смены).
4. Вредными условиями труда (3 класс) являются условия труда, при которых уровни воздействия вредных и (или) опасных производственных факторов превышают уровни, установленные нормативами (гигиеническими нормативами) условий труда, в том числе:
 - 1) подкласс 3.1 (вредные условия труда 1 степени) - условия труда, при которых на работника воздействуют вредные и (или) опасные производственные факторы, после воздействия которых измененное функциональное состояние организма работника восстанавливается, как правило, при более длительном, чем до начала следующего рабочего дня (смены), прекращении воздействия данных факторов, и увеличивается риск повреждения здоровья;

2) подкласс 3.2 (вредные условия труда 2 степени) - условия труда, при которых на работника воздействуют вредные и (или) опасные производственные факторы, уровни воздействия которых способны вызвать стойкие функциональные изменения в организме работника, приводящие к появлению и развитию начальных форм профессиональных заболеваний или профессиональных заболеваний легкой степени тяжести (без потери профессиональной трудоспособности), возникающих после продолжительной экспозиции (пятнадцать и более лет);

3) подкласс 3.3 (вредные условия труда 3 степени) - условия труда, при которых на работника воздействуют вредные и (или) опасные производственные факторы, уровни воздействия которых способны вызвать стойкие функциональные изменения в организме работника, приводящие к появлению и развитию профессиональных заболеваний легкой и средней степени тяжести (с потерей профессиональной трудоспособности) в период трудовой деятельности;

4) подкласс 3.4 (вредные условия труда 4 степени) - условия труда, при которых на работника воздействуют вредные и (или) опасные производственные факторы, уровни воздействия которых способны привести к появлению и развитию тяжелых форм профессиональных заболеваний (с потерей общей трудоспособности) в период трудовой деятельности.

5. Опасными условиями труда (4 класс) являются условия труда, при которых на работника воздействуют вредные и (или) опасные производственные факторы, уровни воздействия которых в течение всего рабочего дня (смены) или его части способны создать угрозу жизни работника, а последствия воздействия данных факторов обуславливают высокий риск развития острого профессионального заболевания в период трудовой деятельности.

6. В случае применения работниками, занятыми на рабочих местах с вредными условиями труда, эффективных средств индивидуальной защиты, прошедших обязательную сертификацию в порядке, установленном соответствующим техническим регламентом, класс (подкласс) условий труда может быть снижен комиссией на основании заключения эксперта организации, проводящей специальную оценку условий труда, на одну степень в соответствии с методикой, утвержденной федеральным органом исполнительной власти, осуществляющим функции по выработке и реализации государственной политики и нормативно-правовому регулированию в сфере труда, по согласованию с федеральным органом исполнительной власти, осуществляющим функции по организации и осуществлению федерального государственного санитарно-эпидемиологического надзора, и с учетом мнения Российской трехсторонней комиссии по регулированию социально-трудовых отношений.

7. По согласованию с федеральным органом исполнительной власти, осуществляющим функции по организации и осуществлению федерального государственного санитарно-эпидемиологического надзора, допускается снижение класса (подкласса) условий труда более чем на одну степень в соответствии с методикой, указанной в части 6 настоящей статьи.

8. В отношении рабочих мест в организациях, осуществляющих отдельные виды деятельности, снижение класса (подкласса) условий труда может осуществляться в соответствии с отраслевыми особенностями, утвержденными федеральным органом исполнительной власти, осуществляющим функции по выработке и реализации государственной политики и нормативно-правовому регулированию в сфере труда, по согласованию с федеральным органом исполнительной власти, осуществляющим функции по организации и осуществлению федерального государственного санитарно-эпидемиологического надзора, и с учетом мнения Российской трехсторонней комиссии по регулированию социально-трудовых отношений.

9. Критерии классификации условий труда на рабочем месте устанавливаются предусмотренной частью 3 статьи 8 Федерального закона методикой проведения специальной оценки условий труда.

Результаты проведения специальной оценки условий труда

1. Организация, проводящая специальную оценку условий труда, составляет отчет о ее проведении, в который включаются следующие результаты проведения специальной оценки условий труда:

1) сведения об организации, проводящей специальную оценку условий труда, с приложением копий документов, подтверждающих ее соответствие установленным статьей 19 Федерального закона требованиям;

2) перечень рабочих мест, на которых проводилась специальная оценка условий труда, с указанием вредных и (или) опасных производственных факторов, которые идентифицированы на данных рабочих местах;

3) карты специальной оценки условий труда, содержащие сведения об установленном экспертом организации, проводящей специальную оценку условий труда, классе (подклассе) условий труда на конкретных рабочих местах;

4) протоколы проведения исследований (испытаний) и измерений идентифицированных вредных и (или) опасных производственных факторов;

5) протокол оценки эффективности применяемых работниками, занятыми на рабочих местах с вредными условиями труда, средств индивидуальной защиты, прошедших обязательную сертификацию в порядке, установленном техническим регламентом, проводимой в целях снижения класса (подкласса) условий труда (в случае проведения такой оценки).

6) протокол комиссии, содержащий решение о невозможности проведения исследований (испытаний) и измерений по основанию, указанному в части 9 статьи 12 Федерального закона (при наличии такого решения);

7) сводная ведомость специальной оценки условий труда;

8) перечень мероприятий по улучшению условий и охраны труда работников, на рабочих местах которых проводилась специальная оценка условий труда;

9) заключения эксперта организации, проводящей специальную оценку условий труда.

2. Отчет о проведении специальной оценки условий труда подписывается всеми членами комиссии и утверждается председателем комиссии. Член комиссии, который не согласен с результатами проведения специальной оценки условий труда, имеет право изложить в письменной форме мотивированное особое мнение, которое прилагается к этому отчету.

3. Форма отчета о проведении специальной оценки условий труда и инструкция по ее заполнению утверждаются федеральным органом исполнительной власти, осуществляющим функции по выработке и реализации государственной политики и нормативно-правовому регулированию в сфере труда.

4. В отношении рабочих мест, на которых вредные и (или) опасные производственные факторы не идентифицированы, в отчете о проведении специальной оценки условий труда указываются сведения, предусмотренные пунктами 1-4, 7 и 9 части 1 настоящей статьи.

5. Работодатель организует ознакомление работников с результатами проведения специальной оценки условий труда на их рабочих местах под роспись в срок не позднее чем тридцать календарных дней со дня утверждения отчета о проведении специальной оценки условий труда. В указанный срок не включаются периоды временной нетрудоспособности работника, нахождения его в отпуске или командировке, периоды междувахтового отдыха.

6. Работодатель в течение трех рабочих дней со дня утверждения отчета о проведении специальной оценки условий труда обязан уведомить об этом организацию, проводившую специальную оценку условий труда, любым доступным способом, обеспечивающим возможность подтверждения факта такого уведомления, а также направить в ее адрес копию утвержденного отчета о проведении специальной оценки условий труда заказным почтовым отправлением с уведомлением о вручении либо в форме электронного документа, подписанного квалифицированной электронной подписью. При наличии в отчете о проведении специальной оценки условий труда сведений, составляющих государственную или иную охраняемую законом тайну, направление копии указанного отчета осуществляется с учетом требований законодательства Российской Федерации о государственной и иной охраняемой законом тайне.

7. Работодатель с учетом требований законодательства Российской Федерации о персональных данных и законодательства Российской Федерации о государственной и об иной охраняемой законом тайне организует размещение на своем официальном сайте в информационно-телекоммуникационной сети "Интернет" (при наличии такого сайта) сводных данных о результатах проведения специальной оценки условий труда в части установления классов (подклассов) условий труда на рабочих местах и перечня мероприятий по улучшению условий и охраны труда работников, на рабочих местах которых проводилась специальная оценка условий труда, в срок не позднее чем в течение тридцати календарных дней со дня утверждения отчета о проведении специальной оценки условий труда.

Особенности проведения специальной оценки условий труда на отдельных рабочих местах

1. При выявлении аналогичных рабочих мест специальная оценка условий труда проводится в отношении 20 процентов рабочих мест от общего числа таких рабочих мест (но не менее чем двух рабочих мест) и ее результаты применяются ко всем аналогичным рабочим местам.

2. На аналогичные рабочие места заполняется одна карта специальной оценки условий труда.

3. В отношении аналогичных рабочих мест разрабатывается единый перечень мероприятий по улучшению условий и охраны труда работников.

4. Специальная оценка условий труда на рабочих местах с территориально меняющимися рабочими зонами, где рабочей зоной считается оснащенная необходимыми средствами производства часть рабочего места, в которой один работник или несколько работников выполняют схожие работы или технологические операции, проводится путем предварительного определения типичных технологических операций, характеризующихся наличием одинаковых вредных и (или) опасных производственных факторов, и последующей оценки воздействия на работников этих факторов при выполнении таких работ или операций. Время выполнения каждой технологической операции определяется экспертом организации, проводящей специальную оценку условий труда, на основании локальных нормативных актов, путем опроса работников и их непосредственных руководителей, а также путем хронометрирования.

5. В случае выявления в ходе проведения специальной оценки условий труда хотя бы одного рабочего места, не соответствующего признакам аналогичности, установленным статьей 9 Федерального закона, из числа рабочих мест, ранее признанных аналогичными, специальная оценка условий труда проводится на всех рабочих местах, признанных ранее аналогичными.

Проведение внеплановой специальной оценки условий труда

1. Внеплановая специальная оценка условий труда должна проводиться в следующих случаях:

1) ввод в эксплуатацию вновь организованных рабочих мест;

2) получение работодателем предписания государственного инспектора труда о проведении внеплановой специальной оценки условий труда в связи с выявленными в ходе проведения федерального государственного надзора за соблюдением трудового законодательства и иных нормативных правовых актов, содержащих нормы трудового права, нарушениями требований Федерального закона или государственных нормативных требований охраны труда, содержащихся в федеральных законах и иных нормативных правовых актах Российской Федерации;

3) изменение технологического процесса, замена производственного оборудования, которые способны оказать влияние на уровень воздействия вредных и (или) опасных производственных факторов на работников;

4) изменение состава применяемых материалов и (или) сырья, способных оказать влияние на уровень воздействия вредных и (или) опасных производственных факторов на работников;

5) изменение применяемых средств индивидуальной и коллективной защиты, способное оказать влияние на уровень воздействия вредных и (или) опасных производственных факторов на работников;

6) произошедший на рабочем месте несчастный случай на производстве (за исключением несчастного случая на производстве, произошедшего по вине третьих лиц) или выявленное профессиональное заболевание, причинами которых явилось воздействие на работника вредных и (или) опасных производственных факторов;

7) наличие мотивированных предложений выборных органов первичных профсоюзных организаций или иного представительного органа работников о проведении внеплановой специальной оценки условий труда.

2. Внеплановая специальная оценка условий труда проводится на соответствующих рабочих местах в течение двенадцати месяцев со дня наступления случаев, указанных в пунктах 1 и 3 части 1 настоящей статьи, и в течение шести месяцев со дня наступления случаев, указанных в пунктах 2, 4-7 части 1 настоящей статьи.

3. В случае изменения имени, фамилии или отчества (при наличии) работодателя - индивидуального предпринимателя, реорганизации работодателя - юридического лица или изменения наименования рабочего места, не повлекших за собой наступления оснований для проведения внеплановой специальной оценки условий труда, предусмотренных пунктами 3-5 и 7 части 1 настоящей статьи, внеплановая специальная оценка условий труда может не проводиться. Решение о непроведении внеплановой специальной оценки условий труда должно приниматься комиссией.

4. В случае проведения внеплановой специальной оценки условий труда, предусмотренном пунктом 2 части 1 настоящей статьи, на период до утверждения отчета о ее проведении не допускается ухудшение положения работников, занятых на рабочих местах, в отношении которых проводится внеплановая специальная оценка условий труда, в части предоставляемых им гарантий и компенсаций за работу с вредными и (или) опасными условиями труда по сравнению с их положением до проведения специальной оценки условий труда, результаты которой получены с нарушениями требований настоящего Федерального закона.

11. Производственный травматизм

Травмой называют нарушение анатомической целостности или физиологических функций тканей или органов человека, вызванное внезапным внешним воздействием.

Травматизм - совокупность травм, повторяющихся при определенных обстоятельствах у определенных групп населения за определенный отрезок времени (месяц, год, квартал). Во всех случаях можно выявить причинно-следственные связи между внешними условиями, в которых пребывал пострадавший (работа, пользование транспортом, занятие спортом и др.) и состоянием организма.

Производственная травма — травма, полученная работающим на производстве и вызванная внезапным воздействием опасного производственного фактора при выполнении им производственных обязанностей или заданий руководителя работ.

Повреждение организма человека или нарушение правильности его функционирования, связанное с воздействием на него опасного производственного фактора, квалифицируется как **несчастный случай на производстве**.

Аналізу несчастных случаев предшествует их классификация по причинам. Основные причины производственного травматизма могут быть следующие.

Технические причины, которые можно охарактеризовать как причины, не зависящие от уровня организации труда на предприятии, а именно: несовершенство технологических процессов, конструктивные недостатки оборудования, приспособлений, инструментов; недостаточная механизация тяжелых работ, несовершенство ограждений, предохранительных устройств, средств сигнализации и блокировок; прочностные дефекты материалов и т.п.

Организационные причины, которые целиком зависят от уровня организации труда на предприятии. К ним относятся: недостатки в содержании территории, проездов, проходов; нарушение правил эксплуатации оборудования, транспортных средств, инструмента; недостатки в организации рабочих мест; нарушение технологического регламента; нарушение правил и норм транспортировки, складирования и хранения материалов и изделий; нарушение норм и правил планово-предупредительного ремонта оборудования, транспортных средств и инструмента; недостатки в обучении рабочих безопасным методам труда; недостатки в организации групповых работ; слабый технический надзор за опасными работами; использование машин, механизмов и инструментов не по назначению; отсутствие или неприменение средств индивидуальной защиты и т.п.

Санитарно-гигиенические причины, к которым можно отнести повышенное (выше ПДК) содержание в воздухе рабочих зон вредных веществ; недостаточное или нерациональное освещение; повышенные уровни шума, вибрации; неблагоприятные метеорологические условия, наличие различных излучений выше допустимых значений; нарушение правил личной гигиены и т.п.

Личностные (психофизиологические) причины, к которым можно отнести физические и нервно-психические перегрузки работающего.

Человек может совершать ошибочные действия из-за утомления, вызванного большими физическими (статическими или динамическими) перегрузками, умственным перенапряжением анализаторов (зрительного, слухового, тактильного), монотонностью труда, стрессовыми ситуациями, болезненным состоянием. К травме может привести несоответствие анатомо-физиологических и психических особенностей организма характеру выполняемой работы.

Расследование и учет несчастных случаев на производстве необходимы для выявления и устранения причин и условий, способствующих нарушениям правил охраны труда, для обеспечения интересов работника, утратившего трудоспособность в результате трудового увечья.

Непосредственный руководитель работ, узнавший о несчастном случае, обязан немедленно оказать первую помощь пострадавшему; сообщить работодателю или лицу, им уполномоченному, о произошедшем несчастном случае; принять неотложные меры по предотвращению развития аварийной ситуации и сохранить до начала расследования несчастного случая обстановку, какой она была на момент происшествия, а в случае невозможности ее сохранения — зафиксировать сложившуюся обстановку (схемы, фотографии и т.п.).

При групповом (два человека и более), тяжелом (по схеме определения тяжести несчастных случаев на производстве), несчастном случае на производстве со смертельным исходом работодатель (или уполномоченное им лицо) в течение суток по установленной форме обязан сообщить о произошедшем в соответствующую государственную инспекцию труда, в прокуратуру.

Расследование несчастных случаев проводится комиссией в составе не менее трех человек, в которую включаются: специалист по охране труда, представители работодателя, а также профсоюзного органа или иного уполномоченного работниками представительного органа. Ее состав утверждается приказом работодателя.

Государственный инспектор по охране труда при выявлении сокрытого несчастного случая на производстве, поступлении жалобы пострадавшего (или его доверенного лица, или родственников погибшего) при несогласии с выводами комиссии по расследованию, проведенному без его участия, и при поступлении информации о последствиях несчастного случая самостоятельно или с привлечением профсоюзной инспекции труда (а при необходимости — органов государственного надзора) проводит расследование несчастного случая на производстве. По результатам расследования он составляет заключение, которое является обязательным для работодателя.

Государственный инспектор по охране труда вправе потребовать от работодателя составления нового акта о несчастном случае на производстве, если имеющийся акт оформлен с нарушениями или не соответствует материалам расследования несчастного случая. Разногласия по вопросам расследования, оформления и учета несчастных случаев рассматриваются органами Федеральной инспекции труда или судом.

Все акты о несчастных случаях на производстве регистрируются в специальном журнале, а несчастные случаи, оформленные такими актами, включаются в статистический отчет о временной нетрудоспособности и травматизме.

Согласно ст. 227 ТК РФ **расследованию и учету подлежат несчастные случаи**, произошедшие с работниками и другими лицами, участвующими в производственной деятельности работодателя (в том числе с лицами, подлежащими обязательному социальному страхованию от несчастных случаев на производстве и профессиональных заболеваний), при исполнении ими трудовых обязанностей или выполнении какой-либо работы по поручению работодателя (его представителя), а также при осуществлении иных правомерных действий, обусловленных трудовыми отношениями с работодателем либо совершаемых в его интересах.

К лицам, участвующим в производственной деятельности работодателя, помимо работников, исполняющих свои обязанности по трудовому договору, в частности, относятся:

1. работники и другие лица, проходящие профессиональное обучение или переобучение в соответствии с ученическим договором;
2. студенты и учащиеся образовательных учреждений всех типов, проходящие производственную практику;
3. лица, страдающие психическими расстройствами, участвующие в производительном труде на лечебно-производственных предприятиях в порядке трудовой терапии в соответствии с медицинскими рекомендациями;
4. лица, осужденные к лишению свободы и привлекаемые к труду;
5. лица, привлекаемые в установленном порядке к выполнению общественно полезных работ;
6. члены производственных кооперативов и члены крестьянских (фермерских) хозяйств, принимающие личное трудовое участие в их деятельности.

Расследованию в установленном порядке как несчастные случаи подлежат события, в результате которых пострадавшими были получены: телесные повреждения (травмы), в том числе нанесенные другим лицом; тепловой удар; ожог; обморожение; утопление; поражение электрическим током, молнией, излучением; укусы и другие телесные повреждения, нанесенные животными и насекомыми; повреждения вследствие взрывов, аварий, разрушения зданий, сооружений и конструкций, стихийных бедствий и других чрезвычайных обстоятельств, иные повреждения здоровья, обусловленные воздействием внешних факторов, повлекшие за собой необходимость перевода пострадавших на другую работу, временную или стойкую утрату ими трудоспособности либо смерть пострадавших, **если указанные события произошли:**

- в течение рабочего времени на территории работодателя либо в ином месте выполнения работы, в том числе во время установленных перерывов, а также в течение времени, необходимого для приведения в порядок орудий производства и одежды, выполнения других предусмотренных правилами внутреннего трудового распорядка действий перед началом и после окончания работы, или при выполнении работы за пределами установленной для работника продолжительности рабочего времени, в выходные и нерабочие праздничные дни;

- при следовании к месту выполнения работы или с работы на транспортном средстве, предоставленном работодателем (его представителем), либо на личном транспортном средстве в случае использования личного транспортного средства в производственных (служебных) целях по распоряжению работодателя (его представителя) или по соглашению сторон трудового договора;

- при следовании к месту служебной командировки и обратно, во время служебных поездок на общественном или служебном транспорте, а также при следовании по распоряжению работодателя (его представителя) к месту выполнения работы (поручения) и обратно, в том числе пешком;

- при следовании на транспортном средстве в качестве сменщика во время междусменного отдыха (водитель-сменщик на транспортном средстве, проводник или механик рефрижераторной секции в поезде, член бригады почтового вагона и др.);

- при работе вахтовым методом во время междусменного отдыха, а также при нахождении на судне (воздушном, морском, речном) в свободное от вахты и судовых работ время;

- при осуществлении иных правомерных действий, обусловленных трудовыми отношениями с работодателем либо совершаемых в его интересах, в том числе действий, направленных на предотвращение катастрофы, аварии или несчастного случая.

Расследованию в установленном порядке как несчастные случаи подлежат также события, указанные в ч. 3 ст. 227 ТК РФ, если они произошли с лицами, привлеченными в установленном порядке к участию в работах по предотвращению катастрофы, аварии или иных чрезвычайных обстоятельств либо в работах по ликвидации их последствий.

В ст. 228 ТК РФ перечисляются **обязанности работодателя при несчастном случае:**

- немедленно организовать первую помощь пострадавшему и при необходимости доставку его в медицинскую организацию;

- принять неотложные меры по предотвращению развития аварийной ситуации и воздействия травмирующих факторов на других лиц;

- сохранить до начала расследования несчастного случая на производстве обстановку, какой она была на момент происшествия, если это не угрожает жизни и здоровью других лиц и не ведет к аварии, а в случае невозможности ее сохранения — зафиксировать сложившуюся обстановку (составить схемы, сделать фотографии и произвести другие мероприятия);

- обеспечить своевременное расследование несчастного случая на производстве и его учет;

- немедленно проинформировать о несчастном случае органы и организации, указанные в Трудовом кодексе, других федеральных законах и иных нормативных правовых актах Российской Федерации, а о тяжелом несчастном случае или несчастном случае со смертельным исходом — также родственников пострадавшего;

- принять иные необходимые меры по организации и обеспечению надлежащего и своевременного расследования несчастного случая и оформлению материалов расследования.

При групповом несчастном случае на производстве (два человека и более), тяжелом несчастном случае на производстве, несчастном случае на производстве со смертельным исходом работодатель (его представитель) в течение суток обязан сообщить соответственно:

- о несчастном случае, произошедшем в организации, — в соответствующую государственную инспекцию труда; прокуратуру по месту происшествия несчастного случая; федеральный орган исполнительной власти по ведомственной принадлежности; орган исполнительной власти субъекта РФ; организацию, направившую работника, с которым произошел несчастный случай; территориальные объединения организаций профсоюзов, территориальный орган государственного надзора, если несчастный случай произошел в организации или на объекте, подконтрольных этому органу; страховщику по вопросам обязательного социального страхования от несчастных случаев на производстве и профессиональных заболеваний;

- о несчастном случае, произошедшем у работодателя — физического лица, — в соответствующую государственную инспекцию труда; прокуратуру по месту нахождения работодателя — физического лица; орган исполнительной власти субъекта РФ; территориальный орган государственного надзора, если несчастный случай произошел на объекте, подконтрольном этому органу; страховщику по вопросам обязательного социального страхования от несчастных случаев на производстве и профессиональных заболеваний;

- о несчастном случае, произошедшем на судне, — работодателю (судовладельцу), а при нахождении в заграничном плавании — также в соответствующее консульство Российской Федерации.

Судовладелец при получении сообщения о несчастном случае, произошедшем на судне, обязан сообщить об этом:

- если несчастный случай произошел на судне морского транспорта — в соответствующую государственную инспекцию труда; транспортную прокуратуру; федеральный орган исполнительной власти, ведающий вопросами морского транспорта; федеральный орган исполнительной власти, уполномоченный на осуществление государственного регулирования безопасности при использовании атомной энергии, если несчастный случай произошел на ядерной энергетической установке судна или при перевозке ядерных материалов, радиоактивных веществ и отходов; в территориальные объединения организаций профсоюзов; страховщику по вопросам обязательного социального страхования от несчастных случаев на производстве и профессиональных заболеваний;

- если несчастный случай произошел на судне рыбопромыслового флота — в соответствующую государственную инспекцию труда; прокуратуру по месту регистрации судна: федеральный орган исполнительной власти, ведающий вопросами рыболовства; территориальные объединения организаций профсоюзов; страховщику по вопросам обязательного социального страхования от несчастных случаев на производстве и профессиональных заболеваний.

О случаях острого отравления работодатель (его представитель) сообщает также в соответствующий орган санитарно-эпидемиологического надзора.

Статья 229 ТК РФ предусматривает порядок формирования комиссий по расследованию несчастных случаев.

Для расследования несчастного случая работодатель (его представитель) незамедлительно образует комиссию в составе не менее трех человек. В состав комиссии включаются специалист по охране труда или лицо, назначенное ответственным за организацию работы по охране труда приказом (распоряжением) работодателя, представители работодателя, представители выборного органа первичной профсоюзной организации или иного представительного органа работников, уполномоченный по охране труда. Комиссию возглавляет работодатель (его представитель), а в случаях, предусмотренных Трудовым кодексом, — должностное лицо соответствующего федерального органа исполнительной власти, осуществляющего государственный контроль (надзор) в установленной сфере деятельности.

При расследовании несчастного случая (в том числе группового), в результате которого один или несколько пострадавших получили тяжелые повреждения здоровья, либо несчастного случая (в том числе группового) со смертельным исходом в состав комиссии также включаются государственный инспектор труда, представители органа исполнительной власти субъекта Российской Федерации или органа местного самоуправления (по согласованию), представитель территориального объединения организаций профсоюзов, а при расследовании указанных несчастных случаев с застрахованными — представители исполнительного органа страховщика (по месту регистрации работодателя в качестве страхователя). Комиссию возглавляет, как правило, должностное лицо федерального органа исполнительной власти, уполномоченного на проведение федерального государственного надзора за соблюдением трудового законодательства и иных нормативных правовых актов, содержащих нормы трудового права.

Если иное не предусмотрено Трудовым кодексом, то состав комиссии утверждается приказом (распоряжением) работодателя. Лица, на которых непосредственно возложено обеспечение соблюдения требований охраны труда на участке (объекте), где произошел несчастный случай, в состав комиссии не включаются.

В расследовании несчастного случая у работодателя — физического лица принимают участие указанный работодатель или его полномочный представитель, доверенное лицо пострадавшего, специалист по охране труда, который может привлекаться к расследованию несчастного случая и на договорной основе.

Несчастный случай, происшедший с лицом, направленным для выполнения работы к другому работодателю и участвовавшим в его производственной деятельности, расследуется комиссией, образованной работодателем, у которого произошел несчастный случай. В состав комиссии входит представитель работодателя, направившего это лицо. Неприбытие или несвоевременное прибытие указанного представителя не является основанием для изменения сроков расследования.

Несчастный случай, происшедший с лицом, выполнявшим работу на территории другого работодателя, расследуется комиссией, образованной работодателем (его представителем), по поручению которого выполнялась работа, с участием при необходимости работодателя (его представителя), за которым закреплена данная территория на правах собственности, владения, пользования (в том числе аренды) и на иных основаниях.

Несчастный случай, происшедший с лицом, выполнявшим по поручению работодателя (его представителя) работу на выделенном в установленном порядке участке другого работодателя, расследуется комиссией, образованной работодателем, производящим эту работу, с обязательным участием представителя работодателя, на территории которого она проводилась.

Несчастный случай, происшедший с работником при выполнении работы по совместительству, расследуется и учитывается по месту работы по совместительству. В этом случае работодатель (его представитель), проводивший расследование, с письменного согласия работника может информировать о результатах расследования работодателя по месту основной работы пострадавшего.

Расследование несчастного случая, происшедшего в результате катастрофы, аварии или иного повреждения транспортного средства, проводится комиссией, образуемой и возглавляемой работодателем (его представителем), с обязательным использованием материалов расследования катастрофы, аварии или иного повреждения транспортного средства, проведенного соответствующим федеральным органом исполнительной власти, осуществляющим государственный контроль (надзор) в установленной сфере деятельности, органами дознания, органами следствия и владельцем транспортного средства.

Каждый пострадавший, а также его законный представитель или иное доверенное лицо имеют право на личное участие в расследовании несчастного случая, происшедшего с пострадавшим.

По требованию пострадавшего или в случае смерти пострадавшего по требованию лиц, состоявших на иждивении пострадавшего, либо лиц, состоявших с ним в близком родстве или свойстве, в расследовании несчастного случая может также принимать участие их законный представитель или иное доверенное лицо. В случае, когда законный представитель или иное доверенное лицо не участвуют в расследовании, работодатель (его представитель) либо председатель комиссии обязан по требованию законного представителя или иного доверенного лица ознакомить его с материалами расследования.

Если несчастный случай явился следствием нарушений в работе, влияющих на обеспечение ядерной, радиационной и технической безопасности на объектах использования атомной энергии, то в состав комиссии включается также представитель территориального органа федерального органа исполнительной власти, осуществляющего функции по федеральному государственному надзору в области использования атомной энергии.

При несчастном случае, происшедшем в организации или на объекте, подконтрольных территориальному органу федерального органа исполнительной власти, осуществляющего функции по контролю и надзору в сфере промышленной безопасности, состав комиссии утверждается руководителем соответствующего территориального органа. Возглавляет комиссию представитель этого органа.

При групповом несчастном случае с числом погибших пять человек и более в состав комиссии включаются также представители федерального органа исполнительной власти, уполномоченного на проведение государственного контроля (надзора) за соблюдением трудового законодательства и иных нормативных правовых актов, содержащих нормы трудового права, и общероссийского объединения профессиональных союзов. Возглавляет комиссию руководитель государственной инспекции труда — главный государственный инспектор труда соответствующей государственной инспекции труда или его заместитель по охране труда, а при расследовании несчастного случая, происшедшего в организации или на объекте, подконтрольных территориальному органу федерального органа исполнительной власти, осуществляющего функции по контролю и надзору в сфере промышленной безопасности, — руководитель этого территориального органа.

В ст. 229.1 ТК РФ определены сроки расследования несчастных случаев на производстве.

Расследование обстоятельств и причин несчастного случая на производстве, который не является групповым и не относится к категории тяжелых несчастных случаев или несчастных случаев со смертельным исходом, проводится комиссией **в течение трех дней**.

Расследование группового несчастного случая на производстве, тяжелого несчастного случая на производстве и несчастного случая на производстве со смертельным исходом проводится комиссией **в течение 15 дней**.

Несчастный случай на производстве, о котором не было своевременно сообщено работодателю или в результате, которого нетрудоспособность у пострадавшего наступила не сразу, расследуется комиссией по заявлению пострадавшего или его доверенного лица **в течение месяца** со дня поступления указанного заявления.

При необходимости проведения дополнительной проверки обстоятельств несчастного случая, получения соответствующих медицинских и иных заключений указанные в ст. 229.1 ТК РФ сроки могут быть продлены председателем комиссии, но *не более чем на 15 дней*.

В каждом случае расследования несчастного случая на производстве комиссия выявляет и опрашивает очевидцев происшествия, лиц, допустивших нарушения нормативных требований по охране труда, получает необходимую информацию от работодателя, а по возможности и объяснения от пострадавшего.

При расследовании несчастного случая на производстве в организации по требованию комиссии работодатель за счет собственных средств обеспечивает:

- выполнение технических расчетов, проведение лабораторных исследований, испытаний, других экспертных работ и привлечение в этих целях специалистов-экспертов;

- фотографирование места происшествия и поврежденных объектов, составление планов, эскизов, схем;

- предоставление транспорта, служебного помещения, средств связи, специальной одежды, специальной обуви и других средств индивидуальной защиты, необходимых для проведения расследования.

При расследовании несчастного случая на производстве у работодателя — физического лица необходимые мероприятия и условия проведения расследования определяются председателем комиссии.

В целях расследования группового несчастного случая на производстве, тяжелого несчастного случая на производстве, несчастного случая на производстве со смертельным исходом подготавливаются следующие документы:

- приказ (распоряжение) работодателя о создании комиссии по расследованию несчастного случая;

- планы, эскизы, схемы, а при необходимости фото- и видеоматериалы места происшествия;

- документы, характеризующие состояние рабочего места, наличие опасных и вредных производственных факторов;

- выписки из журналов регистрации инструктажей по охране труда и протоколов проверки знаний пострадавших по охране труда;

- протоколы опросов очевидцев несчастного случая и должностных лиц, объяснения пострадавших;

- экспертные заключения специалистов, результаты лабораторных исследований и экспериментов;

- медицинское заключение о характере и степени тяжести повреждения, причиненного здоровью пострадавшего, или причине его смерти, о нахождении пострадавшего в момент несчастного случая в состоянии алкогольного, наркотического или токсического опьянения;

- копии документов, подтверждающих выдачу пострадавшему специальной одежды, специальной обуви и других средств индивидуальной защиты в соответствии с действующими нормами;

- выписки из ранее выданных работодателю и касающихся предмета расследования предписаний государственных инспекторов труда и должностных лиц территориального органа соответствующего федерального органа исполнительной власти, осуществляющего функции по государственному надзору в установленной сфере деятельности (если несчастный случай произошел в организации или на объекте, подконтрольном этому органу), а также выписки из представлений профсоюзных инспекторов труда об устранении выявленных нарушений требований охраны труда;

- другие документы по усмотрению комиссии.

Для работодателя — физического лица перечень представляемых материалов определяется председателем комиссии, проводившей расследование.

На основании собранных документов и материалов комиссия устанавливает обстоятельства и причины несчастного случая, определяет, был ли пострадавший в момент несчастного случая связан с производственной деятельностью работодателя и объяснялось ли его пребывание на месте происшествия исполнением им трудовых обязанностей, квалифицирует несчастный случай как несчастный случай на производстве или как несчастный случай, не связанный с производством, определяет лиц, допустивших нарушения требований безопасности и охраны труда, законов и иных нормативных правовых актов, и определяет меры по устранению причин и предупреждению несчастных случаев на производстве.

Если при расследовании несчастного случая с застрахованным комиссией установлено, что грубая неосторожность застрахованного содействовала возникновению или увеличению вреда, причиненного его здоровью, то с учетом заключения профсоюзного органа или иного уполномоченного застрахованным представительного органа данной организации комиссия определяет степень вины застрахованного в процентах.

Порядок расследования несчастных случаев на производстве, учитывающий особенности отдельных отраслей и организаций, а также формы документов, необходимых для расследования несчастных случаев на производстве, утверждаются Правительством РФ.

По каждому несчастному случаю на производстве, вызвавшему необходимость перевода работника в соответствии с медицинским заключением на другую работу, потерю работником трудоспособности на срок не менее одного дня либо повлекшему его смерть, оформляется **акт о несчастном случае на производстве** в двух экземплярах на русском языке либо на русском языке и государственном языке соответствующего субъекта Российской Федерации.

При групповом несчастном случае на производстве акт составляется на каждого пострадавшего отдельно.

Если несчастный случай на производстве произошел с работником, состоящим в трудовых отношениях с другим работодателем, то акт о несчастном случае на производстве составляется в трех экземплярах, два из которых вместе с документами и материалами расследования несчастного случая и актом расследования направляются работодателю, с которым пострадавший состоит (состоял) в трудовых отношениях. Третий экземпляр акта, документы и материалы расследования остаются у работодателя, где произошел несчастный случай.

При несчастном случае на производстве с застрахованным составляется дополнительный экземпляр акта о несчастном случае на производстве.

Результаты расследования несчастных случаев на производстве рассматриваются работодателем с участием профсоюзного органа данной организации для принятия решений, направленных на профилактику несчастных случаев на производстве.

В акте о несчастном случае на производстве должны быть подробно изложены обстоятельства и причины несчастного случая на производстве, а также указаны лица, допустившие нарушения требований безопасности и охраны труда. В случае установления факта грубой неосторожности застрахованного, содействовавшей возникновению или увеличению размера вреда, причиненного его здоровью, в акте указывается степень вины застрахованного в процентах, определенная комиссией по расследованию несчастного случая на производстве.

Акт о несчастном случае на производстве подписывается членами комиссии, утверждается работодателем (уполномоченным им представителем) и заверяется печатью, а также регистрируется в журнале регистрации несчастных случаев на производстве.

Работодатель (уполномоченный им представитель) в трехдневный срок после утверждения акта о несчастном случае на производстве обязан выдать первый экземпляр указанного акта пострадавшему, а при несчастном случае на производстве со смертельным исходом — родственникам либо доверенному лицу погибшего (по их требованию). Второй экземпляр акта о несчастном случае вместе с материалами расследования хранится в течение 45 лет по месту работы пострадавшего на момент несчастного случая на производстве. При страховых случаях третий экземпляр акта о несчастном случае и материалы расследования работодатель направляет в исполнительный орган страховщика (по месту регистрации в качестве страхователя).

По результатам расследования группового несчастного случая на производстве, тяжелого несчастного случая на производстве или несчастного случая на производстве со смертельным исходом комиссия (в установленных случаях — государственный инспектор по охране труда) составляет акт о расследовании соответствующего несчастного случая на производстве.

Акты о расследовании группового несчастного случая на производстве, тяжелого несчастного случая на производстве, несчастного случая на производстве со смертельным исходом с документами и материалами расследования, прилагаемыми к соответствующему акту, и копии актов о несчастном случае на производстве на каждого пострадавшего председателем комиссии в трехдневный срок после их утверждения направляются в прокуратуру, в которую сообщалось о несчастном случае на производстве, а при страховом случае — также в исполнительный орган страховщика (по месту регистрации страхователя). Копии указанных документов направляются также в соответствующую государственную инспекцию труда и территориальный орган соответствующего федерального надзора, произошедшим в подконтрольных им организациях (на объектах).

Копии актов о расследовании групповых несчастных случаев на производстве, тяжелых несчастных случаев на производстве, несчастных случаев на производстве со смертельным исходом вместе с копиями актов о несчастном случае на производстве на каждого пострадавшего председателем комиссии направляются в федеральную инспекцию труда и федеральный орган исполнительной власти по ведомственной принадлежности для анализа состояния и причин производственного травматизма в Российской Федерации и разработки предложений по его профилактике.

Расследованию подлежат и квалифицируются как несчастные случаи, не связанные с производством, с оформлением акта произвольной формы следующие события:

- смерть вследствие общего заболевания или самоубийства, подтвержденная в установленном порядке учреждением здравоохранения и следственными органами;
- смерть или повреждение здоровья, единственной причиной которых явилось (по заключению учреждения здравоохранения) алкогольное, наркотическое или токсическое опьянение (отравление) работника, не связанное с нарушениями технологического процесса, где используются технические спирты, ароматические, наркотические и другие аналогичные вещества;
- несчастный случай, произошедший при совершении пострадавшим проступка, содержащего, по заключению правоохранительных органов, признаки уголовно наказуемого деяния.

Акт произвольной формы вместе с материалами расследования хранится в течение 45 лет.

По окончании временной нетрудоспособности пострадавшего работодатель (уполномоченный им представитель) обязан направить в соответствующую государственную инспекцию труда, а в необходимых случаях — в территориальный орган государственного надзора информацию о последствиях несчастного случая на производстве и мерах, принятых в целях предупреждения несчастных случаев.

О несчастных случаях на производстве, которые по прошествии времени перешли в категорию тяжелых или несчастных случаев со смертельным исходом, работодатель (уполномоченный им представитель) сообщает в соответствующую государственную инспекцию труда, о страховых случаях — в исполнительный орган страховщика (по месту регистрации страхователя), в соответствующий профсоюзный орган, а если они произошли на объектах, подконтрольных территориальным органам соответствующего федерального надзора, — в эти органы.

Государственный инспектор труда при выявлении сокрытого несчастного случая, поступлении жалобы, заявления, иного обращения пострадавшего (его законного представителя или иного доверенного лица), лица, состоявшего на иждивении погибшего в результате несчастного случая, либо лица, состоявшего с ним в близком родстве или свойстве (их законного представителя или иного доверенного лица), о несогласии их с выводами комиссии по расследованию несчастного случая, а также при получении сведений, объективно свидетельствующих о нарушении порядка расследования, проводит дополнительное расследование несчастного случая в соответствии с требованиями главы 36 ТК РФ независимо от срока давности несчастного случая. Дополнительное расследование проводится, как правило, с

привлечением профсоюзного инспектора труда, а при необходимости — представителей соответствующего федерального органа исполнительной власти, осуществляющего государственный контроль (надзор) в установленной сфере деятельности, и исполнительного органа страховщика (по месту регистрации работодателя в качестве страхователя). По результатам дополнительного расследования государственный инспектор труда составляет заключение о несчастном случае на производстве и выдает предписание, обязательное для выполнения работодателем (его представителем).

По результатам расследования государственный инспектор труда составляет заключение, а также выдает предписание, которые являются обязательными для исполнения работодателем (уполномоченным им представителем).

Государственный инспектор труда имеет право обязать работодателя (уполномоченного им представителя) составить новый акт о несчастном случае на производстве, если имеющийся акт оформлен с нарушениями или не соответствует материалам расследования несчастного случая. В этом случае прежний акт о несчастном случае на производстве признается утратившим силу на основании решения работодателя (уполномоченного им представителя) или государственного инспектора труда.

Порядок проведения расследования несчастных случаев предусмотрен ст. 229.2 ТК РФ.

Проведение расследования несчастных случаев государственными инспекциями труда регламентируется ст. 229.3 ТК РФ.

Разногласия по вопросам расследования, оформления и учета несчастных случаев, непризнания работодателем (его представителем) факта несчастного случая, отказа в проведении расследования несчастного случая и составлении соответствующего акта, несогласия пострадавшего (его законного представителя или иного доверенного лица), а при несчастных случаях со смертельным исходом — лиц, состоявших на иждивении погибшего в результате несчастного случая, либо лиц, состоявших с ним в близком родстве или свойстве (их законного представителя или иного доверенного лица), с содержанием акта о несчастном случае рассматриваются федеральным органом исполнительной власти, уполномоченным на осуществление федерального государственного надзора за соблюдением трудового законодательства и иных нормативных правовых актов, содержащих нормы трудового права, и его территориальными органами, решения которых могут быть обжалованы в суд. В этих случаях подача жалобы не является основанием для невыполнения работодателем (его представителем) решений государственного инспектора труда (ст. 231 ТК РФ).

Методы анализа производственного травматизма

1. Монографический. Состоит в углубленном и всестороннем изучении отдельного производства, цеха, участка, инструмента, оборудования.
2. Топографический. Предусматривает представление информации о количестве несчастных случаев на генеральном плане предприятия, на плане цеха. При этом такое представление информации позволяет наглядно показать наиболее травмоопасные участки. Это позволяет при разработке мероприятий по снижению травматизма учесть эту информацию, а также предусмотреть средства, необходимые для решения этих проблем.
3. Статистический. Позволяет определить количественную сторону травматизма, а также изучить основные причины, закономерности их проявления по значительному числу фактов.
4. Групповой метод. Устанавливает повторяемость несчастных случаев по однородным случаям: времени травмирования, квалификации, полу, профессии, виду работ, возрасту, дню месяца, недели.
5. Эргономический метод. Основан на комплексном изучении системы человек — машина — производственная среда (ЧМС).

Мероприятия по снижению производственного травматизма

Одной из основных задач деятельности руководителя, главных специалистов сельского хозяйства должно быть исключение травматизма и снижение заболеваемости рабочих и служащих путем строгого выполнения требований охраны труда. Для этого необходимо выполнять следующие мероприятия:

1. Разработка и выполнение комплекса мероприятий по улучшению охраны труда и специальных оздоровительных мероприятий.
2. На основании Постановления правительства №1/29 проводить вводный, первичный и периодический инструктажи.
3. Организовать обучение и повышать квалификацию работников.
4. Повышать ответственность специалистов за объективность отчета по травматизму.
5. Планирование профилактических мероприятий на основе анализа уровня травматизма.
6. Не допускать к эксплуатации неисправные машины, механизмы и оборудование.
7. Проводить стандартизацию рабочих мест, оборудования.
8. Организовать проведение технического осмотра механизмов.
9. Контролировать соответствие технического процесса.
10. Необходимо применять средства индивидуальной и коллективной защиты работников, обеспечивать спецодеждой и защитными приспособлениями по действующим нормам.
11. Обеспечивать строгий контроль за соблюдением техники безопасности при работе с ядохимикатами.
12. Планирование и финансирование мероприятий по охране труда.
13. Предотвращение или уменьшение воздействия на работающих вредных и опасных производственных факторов.
14. Информировать работников об условиях и охране труда на рабочих местах, о существующем риске повреждения здоровья и полагающимся им компенсациях.
15. Организовать нормальную работу санитарно-бытовых помещений и контролировать их содержание в нормальном состоянии.

16. Систематическая медицинская проверка и освидетельствование работающих, лечение профессиональных заболеваний.

17. Соблюдение мер пожарной безопасности.

Выполнение этих мероприятий окажет положительное влияние на основной результат - снижение травматизма.

12. Расследование и учет профессиональных заболеваний

Более половины работников считают, что их труд отрицательно влияет на здоровье, а многие лишены возможности контролировать факторы, определяющие их самочувствие на рабочем месте.

Профессиональные болезни возникают в результате специфического воздействия на организм неблагоприятных факторов производственной среды. Однако их клинические проявления часто не имеют специфических симптомов, и только сведения об условиях труда заболевшего, позволяют установить принадлежность выявленной патологии к категории профессиональных болезней. И лишь некоторые из профессиональных заболеваний характеризуются особым симптомокомплексом, обусловленным своеобразными рентгенологическими, функциональными, гематологическими и биохимическими изменениями.

Профессиональные заболевания	
Вызываемые воздействием химических факторов	Острые и хронические интоксикации, а также их последствия, протекающие с изолированным или сочетанным поражением различных органов и систем
Вызываемые воздействием пыли	Пневмокониозы-силикоз
	Силикатозы
	Металлокониозы
	Пневмокониозы электросварщиков и газорезчиков, шлифовальщиков, наждачников и т.п.
Вызываемые воздействием физических факторов	Вибрационная болезнь
	Заболевания, связанные с воздействием контактного ультразвука – вегетативный полиневрит
	Снижение слуха по типу кохлеарного неврита – шумовая болезнь
	Заболевания, связанные с воздействием электромагнитных излучений и рассеянного лазерного излучения
	Вызываемые воздействием ионизирующих излучений: <ul style="list-style-type: none"> • лучевая болезнь
	Вызываемые изменением атмосферного давления: <ul style="list-style-type: none"> • декомпрессионная болезнь; • острая гипоксия
	Вызываемые неблагоприятными метеорологическими условиями: <ul style="list-style-type: none"> • перегрев; • судорожная болезнь; • облитерирующий эндартериит; • вегетативно-сенситивный полиневрит
	Вызываемые перенапряжением
Заболевания периферических нервов и мышц: <ul style="list-style-type: none"> • невриты; • радикулополиневриты; • вегетосенситивные полиневриты; • шейно-плечевые плекситы; • вегетомиофасциты; • миофасциты 	
Заболевания опорно-двигательного аппарата: <ul style="list-style-type: none"> • хронические тендовагиниты; • стенозирующие лигаментиты; • бурситы; • эрикондилит плеча; • деформирующие артрозы 	
Координаторные невроты: <ul style="list-style-type: none"> • писчий спазм; • другие формы функциональных дискинезий 	
Заболевания голосового аппарата: <ul style="list-style-type: none"> • фонастения 	
Заболевания органа зрения: <ul style="list-style-type: none"> • астенопия; • миопия 	

Вызываемые действием биологических факторов	Инфекционные и паразитарные: <ul style="list-style-type: none"> • туберкулез; • бруцеллез; • сарп; • сибирская язва; • дисбактериоз; • кандидамикоз кожи и слизистых оболочек; • висцеральный кандидоз и др.
--	---

Вне этой этиологической систематики находятся профессиональные аллергические заболевания (конъюнктивит, заболевания верхних дыхательных путей, бронхиальная астма, дерматит, экзема) и онкологические заболевания (опухоли кожи, мочевого пузыря, печени, рак верхних дыхательных путей).

Расследование и учет острых и хронических профессиональных заболеваний (отравлений), возникновение которых обусловлено воздействием вредных производственных факторов.

Различают также острые и хронические профессиональные заболевания.



Для правильной диагностики профессионального заболевания особенно важно тщательное изучение санитарно-гигиенических условий труда, анамнеза больного, его "профессионального маршрута", включающего все виды работ, выполнявшихся им с начала трудовой деятельности.

Некоторые профессиональные болезни, например, силикоз, бериллиоз, асбестоз, папиллома мочевого пузыря, могут выявляться через много лет после прекращения контакта с производственными вредностями.

Достоверность диагноза обеспечивается тщательной дифференциацией наблюдаемой болезни с аналогичными по клинической симптоматике заболеваниями непрофессиональной этиологии. Определенным подспорьем в подтверждении диагноза служит обнаружение в биологических средах химического вещества, вызвавшего заболевание, или его дериватов. В ряде случаев лишь динамическое наблюдение за больным в течение длительного срока дает возможность окончательно решить вопрос о связи заболевания с профессией.

Порядок установления наличия профессионального заболевания

При установлении предварительного диагноза острое профессиональное заболевание (отравление) учреждение здравоохранения обязано в течение суток направить экстренное извещение о профессиональном заболевании работника в территориальный центр Роспотребнадзора, осуществляющий надзор за объектом, на котором возникло профессиональное заболевание, и сообщение работодателю по форме, установленной Министерством здравоохранения Российской Федерации.

Территориальный центр Роспотребнадзора, получивший экстренное извещение, в течение суток со дня его получения приступает к выяснению обстоятельств и причин возникновения заболевания, по выяснении которых составляет санитарно-гигиеническую характеристику условий труда работника и направляет ее в государственное или муниципальное учреждение здравоохранения по месту жительства или по месту прикрепления работника (далее именуется – учреждение здравоохранения). Санитарно-гигиеническая характеристика условий труда составляется по форме, утвержденной Министерством здравоохранения Российской Федерации.

В случае несогласия работодателя (его представителя) с содержанием санитарно-гигиенической характеристики условий труда работника он вправе, письменно изложив свои возражения, приложить их к характеристике.

Учреждение здравоохранения на основании клинических данных состояния здоровья работника и санитарно-гигиенической характеристики условий труда устанавливает **заключительный диагноз** – острое профессиональное заболевание (отравление) – и составляет медицинское заключение.

Право впервые устанавливать диагноз хронического профессионального заболевания (или интоксикации) имеют только специализированные лечебно-профилактические учреждения и их подразделения.

При установлении предварительного диагноза – **хроническое профессиональное заболевание (отравление)** извещение о профессиональном заболевании работника в 3-дневный срок направляется в территориальный центр Роспотребнадзора.

Территориальный центр Роспотребнадзора в 2-недельный срок со дня получения извещения представляет в учреждение здравоохранения санитарно-гигиеническую характеристику условий труда работника.

Учреждение здравоохранения, установившее предварительный диагноз хроническое профессиональное заболевание (отравление), в месячный срок обязано направить больного на амбулаторное или стационарное обследование в специализированное лечебно-профилактическое учреждение или его подразделение с представлением следующих документов:

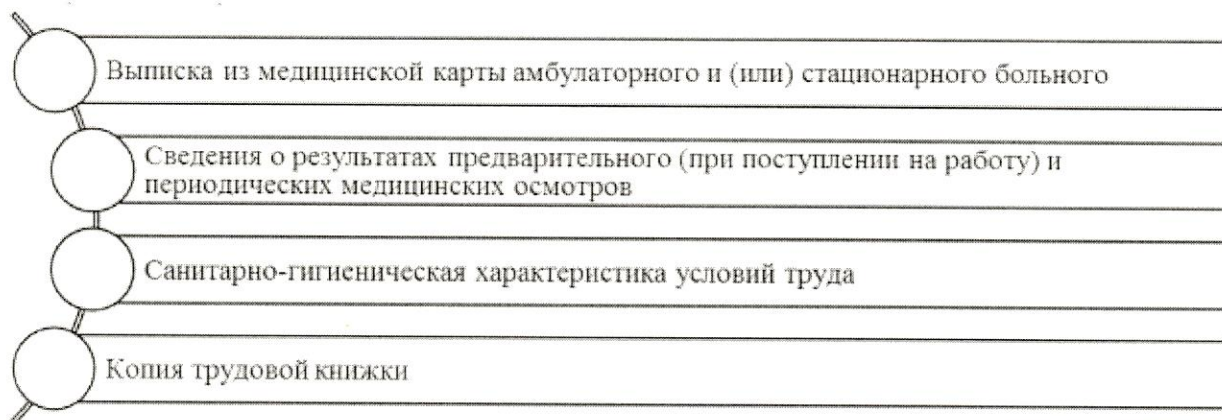

Центр профессиональной патологии на основании клинических данных состояния здоровья работника и представленных документов устанавливает заключительный диагноз – хроническое профессиональное заболевание (в том числе возникшее спустя длительный срок после прекращения работы в контакте с вредными веществами или производственными факторами), составляет медицинское заключение и в 3-дневный срок направляет соответствующее извещение в территориальный центр Роспотребнадзора, работодателю, страховщику и в учреждение здравоохранения, направившее больного.

Медицинское заключение о наличии профессионального заболевания выдается работнику под расписку и направляется страховщику и в учреждение здравоохранения, направившее больного.

Установленный диагноз – острое или хроническое профессиональное заболевание (отравление) – может быть изменен или отменен центром профессиональной патологии на основании результатов дополнительно проведенных исследований и экспертизы. Рассмотрение особо сложных случаев профессиональных заболеваний возлагается на Центр профессиональной патологии Министерства здравоохранения Российской Федерации.

Извещение об изменении или отмене диагноза профессионального заболевания направляется центром профессиональной патологии в территориальный центр Роспотребнадзора, работодателю, страховщику и в учреждение здравоохранения в течение 7 дней после принятия соответствующего решения.

Ответственность за своевременное извещение о случае острого или хронического профессионального заболевания, об установлении, изменении или отмене диагноза возлагается на руководителя учреждения здравоохранения, установившего (отменившего) диагноз.

Порядок расследования обстоятельств и причин возникновения профессионального заболевания

Работодатель обязан организовать расследование обстоятельств и причин возникновения у работника профессионального заболевания.

Работодатель в течение 10 дней с даты получения извещения об установлении заключительного диагноза профессионального заболевания образует комиссию по расследованию профессионального заболевания, возглавляемую главным врачом центра государственного санитарно-эпидемиологического надзора. В состав комиссии входят представитель работодателя, специалист по охране труда (или лицо, назначенное работодателем ответственным за организацию работы по охране труда), представитель учреждения здравоохранения, профсоюзного или иного уполномоченного работниками представительного органа.

В расследовании могут принимать участие другие специалисты. Работодатель обязан обеспечить условия работы комиссии.

Профессиональное заболевание, возникшее у работника, направленного для выполнения работы в другую организацию, расследуется комиссией, образованной в той организации, где произошел указанный случай профессионального заболевания. В состав комиссии входит полномочный представитель организации (индивидуального предпринимателя), направившей работника. Неприбытие или несвоевременное прибытие полномочного представителя не является основанием для изменения сроков расследования.

Профессиональное заболевание, возникшее у работника при выполнении работы по совместительству, расследуется и учитывается по месту, где выполнялась работа по совместительству.

Расследование обстоятельств и причин возникновения хронического профессионального заболевания (отравления) у лиц, не имеющих на момент расследования контакта с вредным производственным фактором, вызвавшим

это профессиональное заболевание, в том числе у неработающих, проводится по месту прежней работы с вредным производственным фактором.

Для проведения расследования работодатель обязан:

- Представлять документы и материалы, в том числе архивные, характеризующие условия труда на рабочем месте (участке, в цехе)
- Проводить по требованию членов комиссии за счет собственных средств необходимые экспертизы, лабораторно-инструментальные и другие гигиенические исследования с целью оценки условий труда на рабочем месте
- Обеспечивать сохранность и учет документации по расследованию

В процессе расследования комиссия опрашивает сослуживцев работника, лиц, допустивших нарушение государственных санитарно-эпидемиологических правил, получает необходимую информацию от работодателя и заболевшего.

Для принятия решения по результатам расследования необходимы следующие документы:

- Приказ о создании комиссии
- Санитарно-гигиеническая характеристика условий труда работника
- Сведения о проведенных медицинских осмотрах
- Выписка из журналов регистрации инструктажей и протоколов проверки знаний работника по охране труда
- Протоколы объяснений работника, опросов лиц, работавших с ним, других лиц
- Экспертные заключения специалистов, результаты исследований и экспериментов
- Медицинская документация о характере и степени тяжести повреждения, причиненного здоровью работника
- Копии документов, подтверждающих выдачу работнику средств индивидуальной защиты
- Выписки из ранее выданных по данному производству (объекту) предписаний центра государственного санитарно-эпидемиологического надзора
- Другие материалы по усмотрению комиссии

На основании рассмотрения документов комиссия устанавливает обстоятельства и причины профессионального заболевания работника, определяет лиц, допустивших нарушения государственных санитарно-эпидемиологических правил, иных нормативных актов, и меры по устранению причин возникновения и предупреждению профессиональных заболеваний.

Если комиссией установлено, что грубая неосторожность застрахованного содействовала возникновению или увеличению вреда, причиненного его здоровью, то с учетом заключения профсоюзного или иного уполномоченного застрахованным представительного органа комиссия устанавливает степень вины застрахованного (в процентах).

По результатам расследования комиссия составляет акт о случае профессионального заболевания по прилагаемой форме.

Лица, принимающие участие в расследовании, несут в соответствии с законодательством Российской Федерации ответственность за разглашение конфиденциальных сведений, полученных в результате расследования.

Работодатель в месячный срок после завершения расследования обязан на основании акта о случае профессионального заболевания издать приказ о конкретных мерах по предупреждению профессиональных заболеваний.

Об исполнении решений комиссии работодатель письменно сообщает в центр государственного санитарно-эпидемиологического надзора.

13. Обеспечение электробезопасности

Электробезопасность – система технических, организационных мероприятий и средств, предусматривающих исключение воздействия на работающих электрического тока, электрической дуги, статического электричества, электромагнитного излучения.

Наиболее опасны сети до 1000 В. Электрический ток оказывает на человека сложное химическое, механическое, биологическое действие.

Результат действия электрического тока на человека:

- ожоги (80 % электрических травм сопровождаются ожогами). Ожоги могут быть и внутренними
- электрические знаки (в месте плотного контакта образуется опухоль)
- металлизация кожи – при действии искры капли расплавленного металла внедряются в кожу
- электроофтальмия – при искрах возникает ультрафиолетовое излучение, воздействующее на глаза, в частности электросварка

-электрический удар (самое опасное) – результат биологического воздействия на человека - диссоциация:

-электродинамические травмы - вывихи, переломы костей, ушибы.

Электротравмы различают по степени тяжести:

I степени – поражение без потери сознания

II степени – потеря сознания, но сердце работает

III степени – потеря сознания, нарушение работы сердца, органов дыхания

IV степени – клиническая смерть: остановка сердца, паралич дыхания – требуется реанимация.

Анализ электротравматизма – наиболее сложный из всех видов анализа телесных повреждений.

Причины электротравматизма:

-нарушение изоляции проводов, кабелей и др.

-появление напряжения на частях электроустановок, в нормальном состоянии не находящихся под напряжением

-образование дуги

-шаговое напряжение

-несогласованность действий персонала – включение напряжения при работе на линии

Электротравматизм по отраслям (в % от всех травм)

Отрасль промышленности	% от электротравм во всех отраслях
Сельское хозяйство	31.4
Строительство и производство строительных материалов	16.4
Угольная	4.7
Машиностроение	1.2

Электротравмы: в сетях до 1000 В – 75.8 % со смертельным исходом
свыше 1000 В – 23.3 %

но соотношение этих установок как 10000 : 1

Бывают случаи гибели при 65, 36 и даже 12 В (единичные)

90 В и ниже – сварочное напряжение (30 % погибших – сварщики)

Пример. Женщина случайно коснулась шеей оголенного провода при напряжении 12 В. Переднебоковая поверхность шеи. В области каротидного синуса, расположенного близко к поверхности кожи. Чувствительная рефлекторная зона. Рядом блуждающий нерв (раздражение может вызвать остановку сердца). Кожа здесь имеет меньшее сопротивление. В точке касания плотность тока может быть очень высока. Если учесть падение напряжения, то поражающее напряжение оказалось 6 – 8 В. Смерть.

Пример. Мужчина нагревал ванну самодельным нагревателем при напряжении 12 В через понижающий трансформатор. Опустил руку в воду (проверить), другой взялся за трубу. Смерть.

Электротравмы по роду тока: постоянный менее опасен, чем переменный. Постоянный ток 220-600 В – сильный удар, парализующее действие, крикнуть на помощь, отдернуть руку не может. При выключении – сильный удар и все возвращается.

Электротравмы по условиям возникновения:

1 – касание токоведущих частей 51.9 %. В том числе: случайные 23.3 %, производство работ – 3.4 %, подача напряжения – 25.3 %.

2 – касание электрооборудования, нормально не находящееся под напряжением – 27.8 %. Причины: отсутствие, обрыв, повышенное сопротивление заземления – 23.8 %; ухудшение изоляции – 4.6 %.

3 – касание инструментом токоведущих частей – 14.0 %

4 – касание пола, стены, оказавшихся под напряжением, шаговое напряжение – 5.3 %

5 – дуга

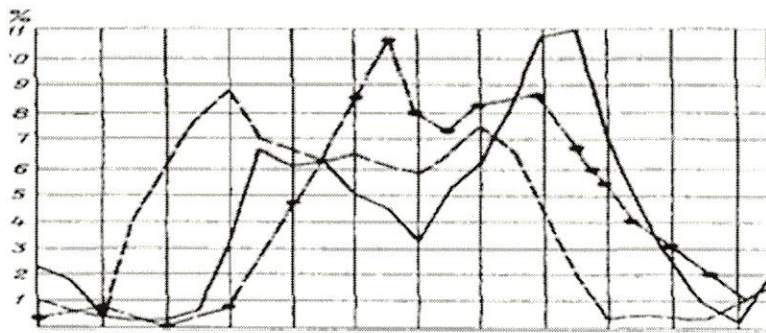

Сплошная линия – установки напряжением ниже 1000 В; штриховая линия – установки напряжением выше 1000 В; штрихпунктирная линия – без подразделения по значению напряжения

Электротравмы по времени года

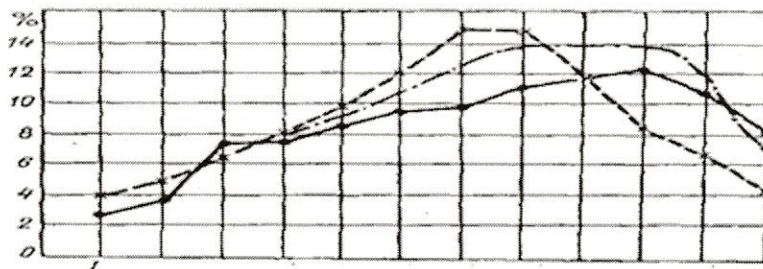

1 2 3 4 5 6 7 8 9 10 11 12

Распределение электротравм по месяцам года (в процентах к общему числу электротравм)

Причина повышения электротравматизма к 9 ... 10-му месяцам не установлена.

Основное действие электротока на человека:

- на центральную нервную систему
- спазм мозговых и коронарных сосудов
- при несмертельных электротравмах – часто послетравматическая стенокардия, ограничение подвижности конечностей
- необратимые изменения электронной, ионной и др. проводимости.
- в зонах электрометок может наступить омертвление тканей (через месяц и более)
- многочисленные ампутации конечностей после электротравм
- часто смерть наступает через продолжительное время после ампутации из-за электротравм – т.е. электроток действует на весь организм. Требуется специализированное лечение, включая невропатолога.

Фибриляция сердца – частые, произвольные, неритмичные сокращения мышц сердца. Сердце не выполняет свои функции насоса. $I_{\text{фибр}} = 250 \text{ мА}$. Возникновение фибриляции существенно зависит от того, в какой фазе работы сердца произошел удар. Есть очень опасные участки электрокардиограммы. Следовательно, при длительном действии переменный ток почти всегда вызовет фибриляцию.

Факторы, влияющие на опасное действие тока (на поражение человека): величина тока, род тока, частота (самая опасная 50-60 гц)

Классификация токов по степени воздействия на человека

Воздействие, ощущение	Переменный, мА	Постоянный, мА	
Предел ощущения (легкое покалывание)	0.6 – 1.2	5 – 8	Допустимый
Ощущаемый ток (острая боль, но можно оттолкнуть, отбросить токоведущую часть)	8 – 10	20 – 25	
Не отпускающий (происходит судорожное сжатие мышц, человека необходимо отрывать от токоведущих частей)	20 – 25	50 – 80	Недопустимый
Фибриляционный электрический ток (смертельно опасный: нарушение работы сердца)	50 – 100	250	

В общем случае сопротивление человеческого тела – состоит из активной составляющей, индуктивной и емкостной.

Обычно принимают: $R_{\text{тел}} = 2 R_{\text{кожи}} + R_{\text{вн. органов}}$

$R_{\text{кожи}}$ – от 300 Ом до 3 кОм - переменная величина, зависящая от психофизического состояния человек, состояния кожного покрова, от внешних условий (влажность и заболевания кожи значительно снижают ее сопротивление)

$R_{\text{вн. органов}}$ – 600-800 Ом

Для расчетов принимается: $R_{\text{чел}} = 1000 \text{ Ом}$ (1 кОм).

На теле человека имеются **акупунктурные зоны** – в которых результат воздействия тока существенно возрастает (меньшее сопротивление, сильное раздражение нервных участков).

Факторы электрического тока, влияющие на человека:

Путь тока. Петли Френеля, включения человека в электрическую цепь:

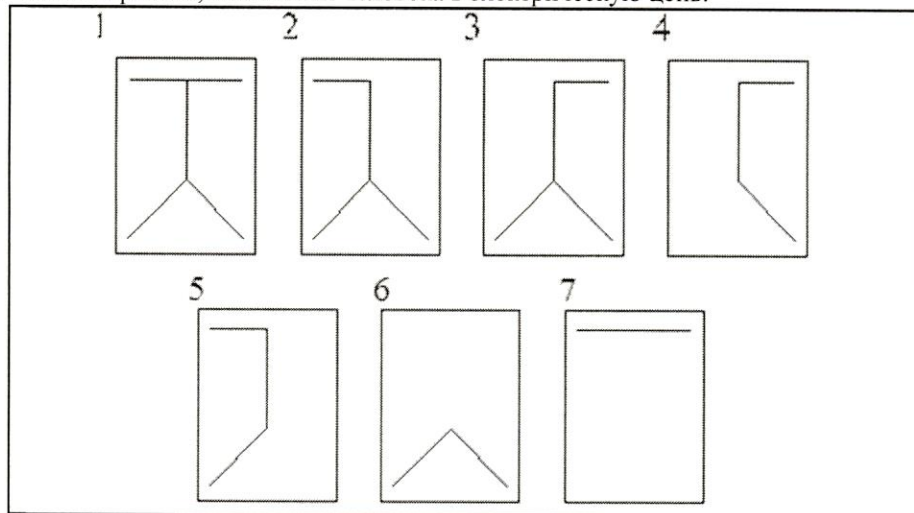

Измеряли сопротивление человека по этим путям. 6 петля – наименее опасная.

Правая петля (5) более опасная, чем левая (4), и т.д.

Длительность действия тока на человека.

3 сек. – длительное действие (все предыдущие цифры даны для такой длительности)

1 сек. – осязаемый ток 60 мА

0.1 сек. - осязаемый ток 250 мА

Состояние организма – на здоровый организм действует слабее. Даже знание, что будет действовать электрический удар, мобилизует организм и, следовательно, повышает его сопротивление (результаты исследования на электрическом стуле).

Утомление, алкоголь, заболевание щитовидки, стенокардия – усугубляют тяжесть электротравм.

Оказание первой помощи:

Освободить пострадавшего от напряжения:

– оттянуть человека

– оттянуть провод

– перерубить провод (для всего этого нужны диэлектрические перчатки, боты, клещи, изолирующие штанги)

– перемкнуть провода

Определить состояние: сознание, дыхание, сердцебиение, зрачки (широкие, неподвижные)

Искусственное дыхание, а при необходимости – массаж сердца.

Вызвать медицинскую помощь

В соответствии с требованиями правил устройства электроустановок (ПУЭ) производственные помещения подразделяются на:

Помещения повышенной опасности с точки зрения поражения электрическим током. Это те помещения, в которых присутствует один из следующих факторов:

-повышенная температура воздуха – 35°C и выше (способствует высыханию и разрушению электроизоляции);

-сырые помещения. Влажность 75% и более (способствует разрушению электроизоляции и образованию электрических цепей по нетокопроводящим материалам);

-токопроводящие полы (способствует попаданию человека в электрическую цепь при касании токоведущих частей электроустановок);

-токопроводящая пыль (способствует образованию электрических цепей по нетокопроводящим материалам);

-возможность одновременного касания электроустановки под напряжением и заземленного оборудования (способствует попаданию человека в электрическую цепь при касании токоведущих частей электроустановок).

Особо опасные помещения с точки зрения поражения электрическим током. Это те помещения, в которых присутствует один из следующих факторов:

-химически агрессивная среда;

-особо сырые помещения. Влажность – 100%;

-одновременно наличие двух факторов **повышенной опасности**.

Помещения без повышенной опасности – те, в которых отсутствуют вышеперечисленные факторы.

Опасность касания проводов

Двухфазное

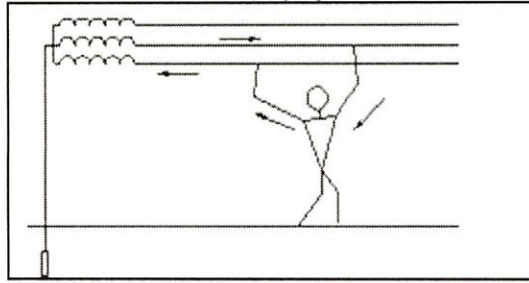

Величина тока: $I_{\text{чел}} = U_{\text{л}} / R_{\text{чел}} = 380/1000 = 380 \text{ мА}$ (смертельно)

Однофазное

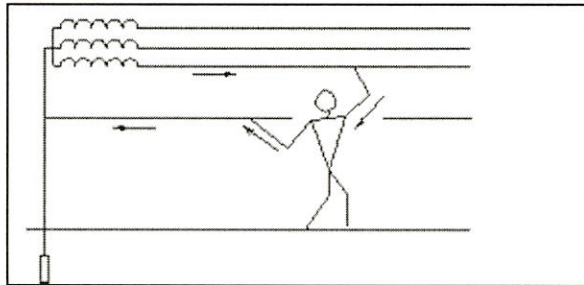
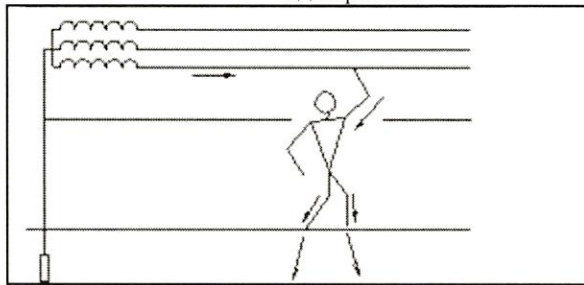

Величина тока: $I_{\text{чел}} = U_{\text{ф}} / R_{\text{чел}} = 220/1000 = 220 \text{ мА}$ (смертельно)

К сопротивлению человека нужно (можно) добавить сопротивление обуви – 60 кОм и сопротивление пола 100 кОм.

Пробой фазы на землю

В этом случае ток, идущий по человеку, равен: $I_{\text{чел}} = U_{\text{ф}} / R_{\text{чел}} + R_{\text{земли}}$

Величина $R_{\text{земли}}$ в данном случае мало по сравнению с $R_{\text{чел}}$. Следовательно, практически получаем двухполюсное касание $I_{\text{чел}} = U_{\text{ф}} / R_{\text{чел}}$.

Шаговое напряжение ($U_{\text{шаг}}$)

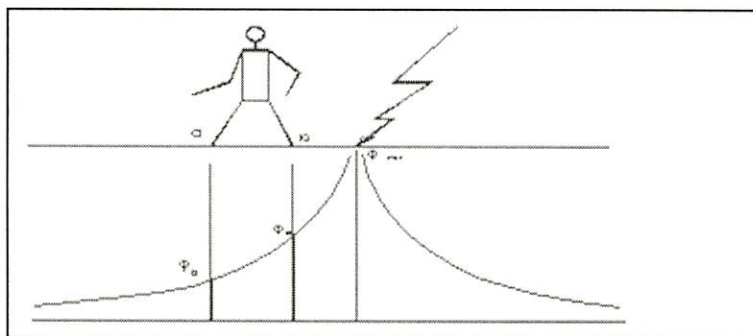

Растекание тока подчиняется гиперболическому закону. Потенциал на поверхности земли на расстоянии 20 м

$$k = \frac{I_s \rho}{2\pi}$$

равен нулю. $j = k / x$

, ρ - удельное сопротивление земли.

$U_{\text{шаг}} = j_a - j_b$ - получаем разный потенциал на каждой ноге человека. Следовательно, через человека протекает электрический ток.

Расчетная длина шага человека - 0.8 м.

В соответствии с ПУЭ:

если напряжение < 30 кВ, то безопасное расстояние – 5 м.
если напряжение > 30 кВ, то безопасное расстояние – 8 м

Технические способы электробезопасности

Изоляция токоведущих частей (теоретически можно обеспечить 100 % электробезопасность). На практике – может быть разрушена (механическое, химически агрессивная среда, старение-высыхание, повышенная температура, неправильная эксплуатация)

Изоляция бывает:

- рабочая изоляция, обеспечивающая нормальную работу.
- дополнительная – для защиты от поражения электрическим током при нарушении рабочей
- двойная изоляция – рабочая + дополнительная (например, пластмассовые ручки электродрели – двойная электроизоляция)

Сопротивление изоляции должно быть не менее 0.5 МОм (между проводом и землей; между двумя проводами)

Заземление – преднамеренное соединение корпусов электроустановок с заземлителем для защиты людей от поражения электрическим током при прикосновении к металлическим частям, оказавшимся под напряжением в случае пробоя фазы на корпус.

Требования к сопротивлению заземлителя сети с глухозаземленной нейтралью

3-х фазная сеть	1 фазная сеть	Сопротивление заземлителя, Ом
660	380	2
380	220	4
220	127	8

Требования к сопротивлению заземлителя сети с изолированной нейтралью

Мощность электроустановки, кВА	Сопротивление заземлителя, Ом
более 100	4
до 100	10

В первую очередь используют естественные заземлители: железобетонные фундаменты и конструкции, трубы в земле, металлические конструкции, обсадные трубы колодцев, металлическую оболочку кабелей и т.д.

Искусственное заземление выполняют в виде вертикальных металлических стержне длиной 2.5 ... 3 м (при забивке) и до 5 м (при вкручивании): из прокатной стали (уголки, полосовая сталь, толщиной не менее 4 мм), трубы 50...60 мм (толщиной 3.5 мм), прутковая сталь (диаметром не менее 10 мм), которые объединяют полосовой сталью 4x12 мм. Глубина прокладки горизонтального объединяющего проводника – 700...800 мм, т.к. верхний слой грунта имеет очень неравномерное сопротивление.

Зануление – преднамеренное создание цепи короткого замыкания при пробое электротока на корпус электроустановки. Это приводит к образованию больших токов короткого замыкания и срабатывание токовой защиты;

Защитное отключение – быстродействующее автоматическое отключение электроустановки при изменении параметров электрической сети.

Применяют:

Автоматы – устройства, отключающие сеть при увеличении токов сверхдопустимых вследствие перегрузки электромашин, а также при возникновении токов короткого замыкания в петле фаза–нуль.

УЗО – устройства защитного отключения, отключающие сеть при возникновении разности токов в проводах однофазной сети, которое может возникнуть при утечке токов (в том числе и через человека) в случае нарушения изоляции.

РКФ – реле контроля фазы, отключающее сеть при значительном падении напряжения (или обрыве) в одной из фаз. Обязательно устанавливается на двигателях подъема стрелы и груза в грузоподъемных механизмах.

Согласно ПУЭ защитное отключение применяют в:

в электроустановках с глухозаземленной нейтралью при повышенных требованиях к электробезопасности;

в электроустановках с глухозаземленной нейтралью напряжением до 1000В вместо присоединения корпусов к заземленному нейтральному проводу, если это присоединение вызывает затруднение;

в передвижных установках, если заземление не может быть выполнено в соответствии с ПУЭ.

Ограждение неизолированных токоведущих частей и расположение их на недоступной высоте. Ограждение должно быть на расстоянии: 50 мм для сетей до 1000 В, 120 мм для сетей до 6000 В, 150 мм для сетей до 10000 В.

Применение малого напряжения с использованием понижающего трансформатора. При этом корпус и один провод вторичной обмотки должен быть заземлен, чтобы при пробое между первичной и вторичной обмотками не произошло подача высокого напряжения на вторичную обмотку. **Безопасным считается напряжение 42 В.**

Блокировочные устройства, исключающие ошибки персонала (например, применение электромагнитных замков в РП, не позволяющих войти в РП, не отключив подающее напряжение)

Электрическое разделение сетей с применением разделительных трансформаторов. При этом вторичная цепь делается короткой (2 ... 6 м). В этом случае емкость "С" системы "земля - вторичная сеть" будет ничтожно мала (стремится

к нулю), а емкостное сопротивление будет стремиться к бесконечности т.к. $X_c = 1 / (2\pi f C)$. Этим существенно повышается общий уровень изоляции.

Защитное действие заземления

Схема защитного действия заземления ($U_{пр}$ – напряжение прикосновения человека к корпусу электроустановки, оказавшемуся под напряжением в случае нарушения электроизоляции и пробоя на корпус).

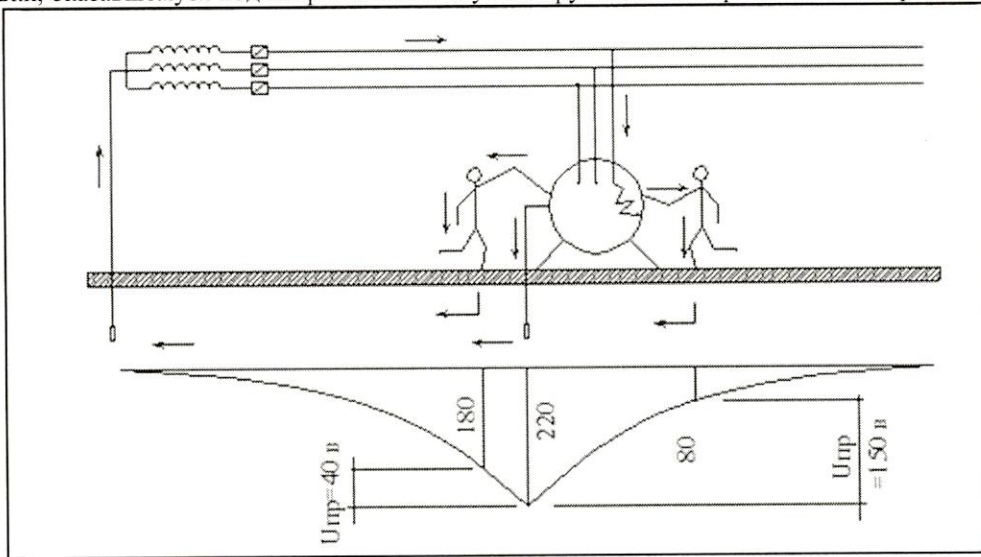

Расчет токов, идущих по человеку, при пробое фазы на корпус и при наличии заземления
Эквивалентная цепь

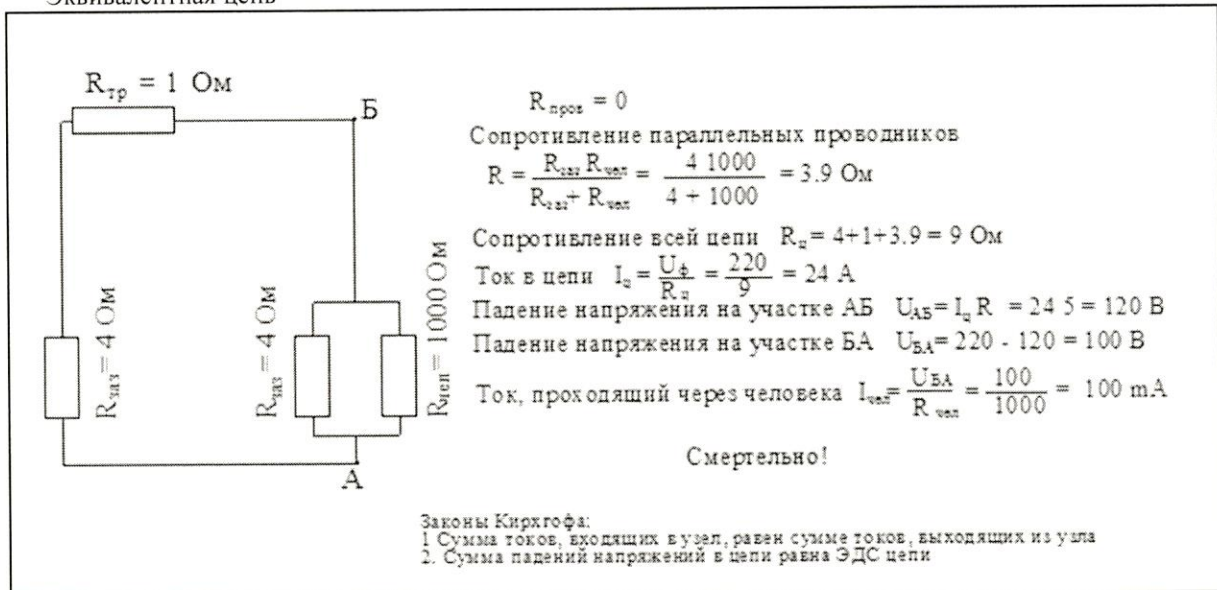

Заземлитель снижает ток, идущий по человеку, т.к. на поверхности образуется поле потенциалов

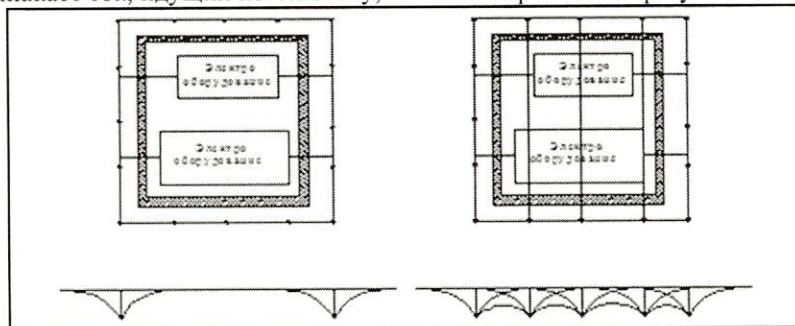

Контурный заземлитель

Сетка заземлителей для выравнивания потенциалов под зданием

Учитывая, что заземление не является надежной защитой человека от поражения электрическим током, в ПУЭ записано требование: «В трехфазных сетях с глухозаземленной нейтралью, **выполнение заземления без зануления не допускается.**»

Защитное действие зануления

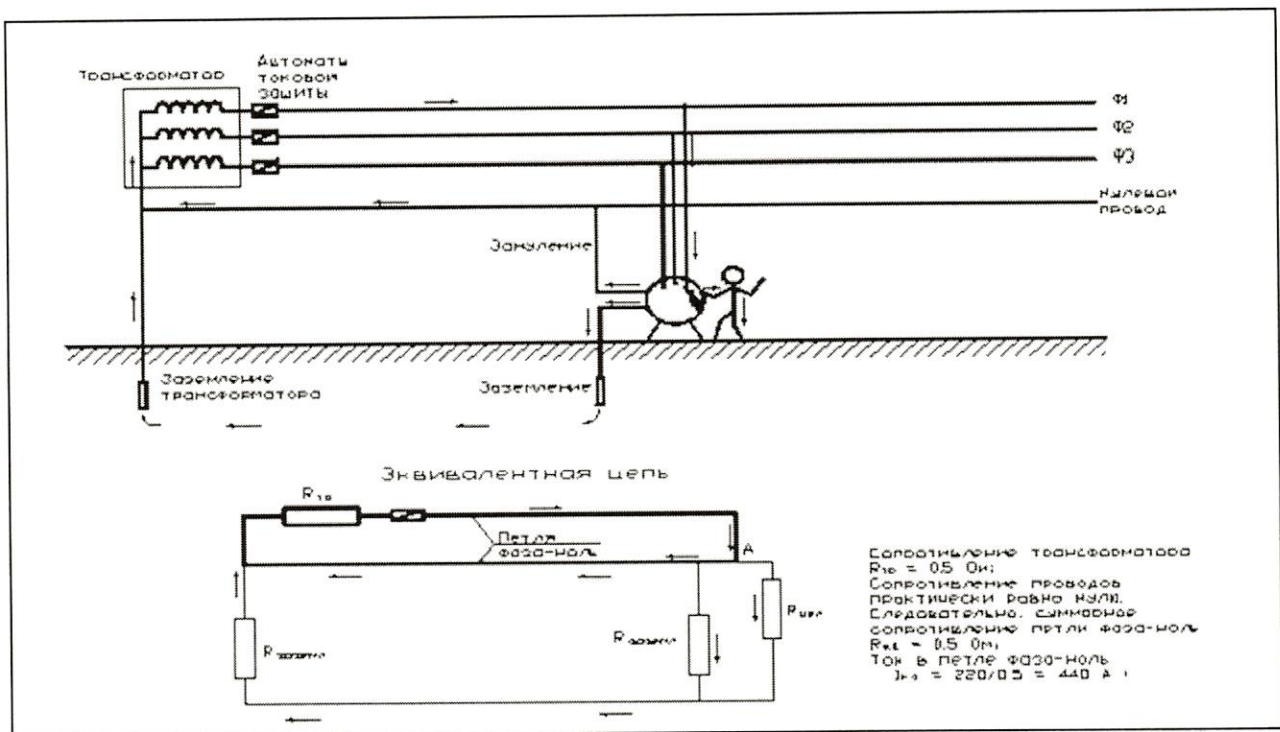

В случае пробоя фазы (на рисунке Ф1) на корпус, ток с корпуса (на схеме – точка А) разветвляется:

- путь 1 – через заземлитель установки, землю, заземлитель трансформатора, трансформатор и возвращается в фазу Ф1;
- путь 2 – через нулевой провод, трансформатор и возвращается в фазу Ф1;
- путь 3 (при касании человека) – через человека, землю, заземлитель трансформатора, трансформатор и возвращается в фазу Ф1.

При этом путь 2 (петля фаза–ноль) имеет очень низкое сопротивление. В этой петле образуется ток короткого замыкания (сотни ампер). В этом случае, надежно срабатывает токовая защита, мгновенно отключающая всю сеть.

14. Обеспечение пожарной безопасности

Горение – физико-химический процесс взаимодействия горючего вещества и окислителя, характеризующийся самоускоряющимся превращением и сопровождающийся выделением большого количества тепла и света.

В качестве окислителя - кислород воздуха, которого содержится около 21%.

Для возникновения и развития процесса горения необходимы:

- горючее вещество,
- окислитель
- источник воспламенения.

Этот источник должен обладать определенным запасом энергии и иметь температуру, достаточную для начала реакции.

Горючее и окислитель должны находиться в определенных соотношениях друг с другом. **Горение, как правило, происходит в газовой фазе.** Поэтому горючие вещества, находящиеся в конденсированном состоянии (жидкости, твердые материалы), для возникновения и поддержания горения должны подвергаться газификации (испарению, разложению), в результате которой образуются горючие пары и газы в количестве, достаточном для горения.

Горение отличается многообразием видов и особенностей, обуславливаемыми процессами тепломассообмена, газодинамическими эффектами, кинетикой химических превращений и др., а также обратной связью между внешними условиями и характером развития горения.

В зависимости от агрегатного состояния горючих веществ горение может быть **гомогенным и гетерогенным.**

При **гомогенном горении** компоненты горючей смеси находятся в газообразном состоянии. Причем, если компоненты перемешаны, то происходит горение предварительно перемешанной смеси, которое иногда называют кинетическим (скорость горения зависит только от кинетики химических превращений).

Если газообразные компоненты не перемешаны, то происходит диффузионное горение (например, при поступлении горючих паров в воздух от поверхности горючей жидкости или при горении стеариновой свечи).

Горение, характеризуемое наличием раздела фаз в горючей системе (например, горение твердых материалов), является **гетерогенным.** При гетерогенном горении большое значение приобретают также процессы, ведущие к изменению фазового состояния. Для поддержания гетерогенного горения важную роль играет также интенсивность потока образуемых из конденсированных материалов горючих паров.

В заранее подготовленных смесях (смесь горючего и окислителя) горение происходит в виде распространения фронта пламени по этой смеси от источника зажигания. Такое горение различается по скорости распространения пламени,

и в зависимости от этого фактора оно может быть **дефляграционным** (скорость пламени в пределах нескольких м/с), **взрывным** (скорость пламени до сотен м/с) и **детонационным** (скорость порядка тысяч м/с). Детонационное горение происходит в твердых взрывчатых веществах и сопровождается образованием ударной волны.

Кроме того, различают **ламинарное** горение, характеризующееся послойным распространением фронта пламени по свежей горючей смеси, и **турбулентное** горение, характеризующееся перемешиванием слоев потока и повышенной скоростью выгорания.

Можно выделить бедные (содержащие в избытке по сравнению со стехиометрическим соотношением компонентов окислитель) и богатые (содержащие в избытке горючее) горючие смеси.

Стехиометрическим называется исходное соотношение компонентов горючей смеси, при сгорании которой ни один из исходных компонентов не остается в избытке в продуктах реакции.

Например, для реакции сгорания метана в воздухе (в котором на один 1 объем кислорода приходится 3,78 объемов азота) стехиометрическое соотношение компонентов составляет:

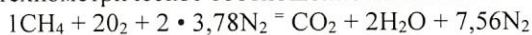

Согласно этому уравнению стехиометрическое содержание метана составляет:

$$C_{\text{ст}} = \frac{1 \cdot 100}{1 + 2 + 7,56} = 9,5\% \text{ об}$$

Расчет стехиометрического содержания горючего вещества для наиболее распространенного класса горючих веществ - углеводородов и их производных по формуле:

$$C_{\text{ст}} = \frac{100}{1 + 4,84\beta}, \% \text{ об} \quad \text{где} \quad \beta = n_{\text{C}} + \frac{n_{\text{H}}}{4} - \frac{n_{\text{O}}}{2}$$

здесь n_{C} , n_{H} , n_{O} - соответственно число атомов С, Н, О в молекуле горючего.

Реальные пожары характеризуются, как правило, диффузионным гетерогенным турбулентным и дефляграционным горением.

Взрывное горение может иметь место в предварительно приготовленных смесях горючих газов и паров с воздухом (например, при утечке горючего газа из трубопровода или испарении пролитой горючей жидкости), а также в жидких и твердых горючих аэрозолях (взвешенные в воздухе капли горючих жидкостей или горючие пыли).

Горение может осуществляться в двух режимах: **самовоспламенения**, заключающемся в самопроизвольном возникновении пламенного горения предварительно нагретой до некоторой критической температуры горючей смеси (называемой температурой самовоспламенения) и проявляющегося в одновременном (в виде вспышки) сгорании всей горючей смеси, и в режиме **распространения волны горения** (распространения фронта пламени) по холодной смеси при ее локальном зажигании (воспламенении) внешним источником.

Пламя - это видимая зона горения, в которой наблюдаются свечение и излучение тепла. Возникшее в результате воспламенения пламя само становится источником потока тепла и химически активных частиц в прилегающие слои свежей горючей смеси, за счет чего обеспечивается перемещение фронта пламени.

Для получения представлений о распространении волны горения поместим гомогенную горючую смесь в стеклянную трубку, открытую с одного конца и воспламеним ее внешним источником у открытого конца.



Схема распространения пламени в гомогенной газовой смеси:

- 1 - стеклянная трубка,
- 2 - фронт пламени,
- 3 - направление распространения пламени

Распространяющееся вначале сферически пламя при достижении стенок трубки преобразуется в плоский узкий (толщиной менее 10^{-6} м) фронт, распространяющийся в сторону свежей смеси. Продукты сгорания, объем которых в результате повышения температуры в несколько раз превышает объем исходной смеси, истекает из трубки через открытый конец. Скорость перемещения фронта пламени по нормали к его поверхности называется нормальной скоростью распространения пламени и обозначается U_n . Нормальная скорость пламени имеет минимально возможную величину, не зависит от условий, а лишь от химического состава горючей смеси и соотношения горючего и окислителя (максимальное значение U_n соответствует стехиометрическому соотношению компонентов горючей смеси). Этот показатель, строго говоря, является единственным из всех многочисленных характеристик пламени, имеющим характер физико-химической константы.

Если же закрыть свободный конец трубки, то горячие продукты сгорания как поршень будут давить на пламя и увеличивать скорость его перемещения. Суммарная скорость такого перемещения фронта пламени называется видимой скоростью пламени (обозначается U_b) и определяется выражением:

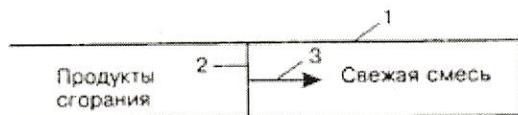
$$U_b = U_n \epsilon \quad \text{где } \epsilon = \frac{T_{\text{г}}}{T_{\text{о}}} \eta$$

$U_b = U_n \epsilon$ где ϵ - степень расширения продуктов сгорания:

h - отношение числа молей продуктов сгорания к числу молей исходной смеси, T_r , T_0 - температура горения и начальная температура. Величина h для углеводородных горючих веществ близка к единице.



Схема диффузионного ламинарного пламени:
а - зона горючих паров, б - зона горения, в - окружающая среда (воздух).

В случае диффузионного горения (см. схему), пламя как бы стоит на месте, а в него втекают с одной стороны (область "а") горючие пары, а с другой стороны (область "в") - воздух. Наиболее характерным примером диффузионного пламени является горящая свеча.

Важнейшей особенностью процесса горения является самоускоряющийся характер химического превращения. В соответствии с представлениями о кинетике химических реакций скорость реакции описывается уравнением Аррениуса:

$$W = A [Г]^a [O]^b \exp(-E/RT) \quad (1.1)$$

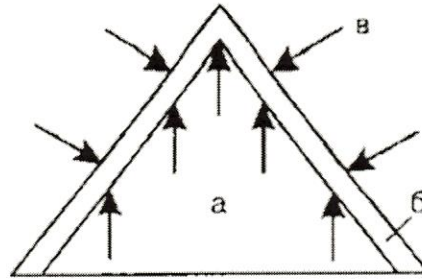
где $[Г]$ и $[O]$ - соответственно концентрации горючего и окислителя;

A - предэкспонента;

a , b - стехиометрические коэффициенты, с которыми участвуют в реакции компоненты горючей смеси;

E - энергия активации, требуемая для такого ослабления внутримолекулярных связей, чтобы началась реакция;

T - температура;

R - газовая постоянная.

Два механизма самоускоряющихся превращений при горении, теории которых разработаны лауреатом Нобелевской премии Н.Н.Семеновым и его учениками, - тепловой и цепной.

Тепловой механизм заключается в возрастании W с увеличением T , а увеличение T обусловлено экзотермичностью реакции окисления-восстановления. Согласно теории "теплого взрыва" разогрев в горючей смеси при ее последовательном нагреве извне обуславливается соотношением скоростей процессов тепловыделения (dq_1/dt) и теплоотвода из зоны реакции (dq_2/dt) и возникает тогда, когда достигается условие:

$$dq_1/dt > dq_2/dt \quad (1.2)$$

Поскольку $dq_1/dt = Q \cdot W$ (Q - тепловой эффект реакции, W - скорость реакции) изменяется согласно уравнению (1.3) с температурой экспоненциально, а

$$dq_2/dt = a S/V (T - T_0)$$

(где a - коэффициент теплоотдачи в стенку реакционного сосуда; S - поверхность сосуда; V - объем сосуда; T , T_0 - температура текущая и начальная) изменяется с температурой линейно, то с повышением температуры интенсивность тепловыделения начинает обгонять интенсивность теплоотвода. Поэтому при непрерывном нагреве горючей смеси обязательно должно достигаться условие, определяемое неравенством (1.2). Наинизшая температура, при которой достигается это условие, и есть температура самовоспламенения. Поскольку в (1.2) содержатся характеристики сосуда, т.е. конкретные условия процесса, то представляется понятным, почему температура самовоспламенения не является постоянной, а зависит от конкретных условий проведения процесса самовоспламенения.

Ускорить реакцию можно не только за счет повышения температуры при саморазогреве в ходе экзотермической реакции, но и в результате особого типа химических превращений при горении - цепных разветвленных реакций. Эти реакции происходят за счет особых активных частиц - радикалов и свободных атомов, обладающих свободными валентными связями. При столкновении этих частиц с исходными молекулами или продуктами превращения взаимодействие между ними протекает при значительно меньших величинах энергии активации, чем при молекулярных процессах. Причем, в ходе протекания цепных реакций особого рода - разветвленных - скорость реакции может бурно расти за счет того, что в результате взаимодействия активного центра с молекулой образуется несколько активных центров. От дополнительно созданных активных частиц начинаются собственные цепи превращений, что приводит к еще большему накоплению активных центров и лавинообразному нарастанию скорости суммарного процесса. Однако, наряду с разветвлением цепного процесса происходят реакции, ведущие к гибели активных центров или к обрыву цепей. Окончательный результат зависит от соотношения скоростей реакций разветвления и обрыва цепей, характеризуемого выражением:

Типичным примером разветвленной цепной реакции является окисление водорода при горении водорода, описываемое следующей схемой:

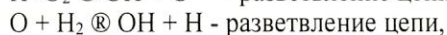
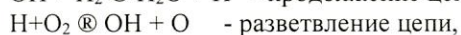

$H + O_2 + M \rightarrow H_2O + M$ - гомогенный обрыв цепи в объеме смеси с участием молекулярной частицы М.

Из этой схемы видно, что за один цикл превращений каждый вступающий в реакцию атом водорода приводит к образованию трех новых активных частиц. Теория цепных реакций позволила объяснить многие особенности процессов горения: сильное влияние некоторых примесей, существование пределов самовоспламенения по давлению, катализ и ингибирование горения и др.

Механизм возникновения и развитие реальных пожаров и взрывов характеризуется комбинированным цепочно-тепловым процессом. Начавшись цепным путем, реакция окисления за счет ее экзотермичности продолжает ускоряться за счет тепла. В конечном счете, критические (предельные) условия возникновения и развития горения будут определяться тепло выделением и условиями теплообмена реагирующей системы с окружающей средой.

Как и при самовоспламенении, горение в режиме распространения пламени обуславливается цепочно-тепловым механизмом. Распространение пламени происходит путем переноса из фронта пламени в свежую горючую смесь потоков тепла молекулярной теплопроводностью и активных центров диффузией. Соотношение между этими потоками зависит от химической природы горючей смеси, развиваемой во фронте пламени температуры и условий распространения пламени. Для обычных горючих веществ и материалов (органических, т.е. на основе углеводов и их производных), нижняя температурная граница пламени которых составляет около 1300К, а максимальная температура горения может достигать 2500К, доминирующее значение приобретает перенос тепла.

Пожаро- и взрывоопасность веществ и материалов

Пожарная и взрывная опасность веществ и материалов - близкие характеристики. Различие между характеристиками заключается в скорости распространения пламени, которая для взрывных процессов существенно выше, чем при пожаре. Способностью к взрывному горению обладают смеси с воздухом горючих газов и паров горючих жидкостей, а также взвеси в воздухе (аэрозоли) горючих пылей и капель горючих жидкостей.

Знание **скорости распространения пламени** необходимо для оценки возможной **взрывной нагрузки** на здания и сооружения в том случае, когда внутри или снаружи здания может образовываться взрывоопасная газо-, паро- или пылевоздушная среда, а также для **расчета и проектирования предохранительных конструкций**, предназначенных для сброса избыточного давления, развиваемого при взрывном сгорании, и предохранения здания от разрушения.

Фактическая скорость распространения пламени не является постоянной и зависит от многих факторов. Важно то, что сгорание взрывоопасной смеси может протекать с ускорением. А, чем выше скорость распространения пламени, тем более опасно взрывное горение.

Многочисленными исследованиями было показано, что вероятность детонационного сгорания реально создаваемых взрывоопасных сред весьма мала, а возможность взрывного горения, сопровождающегося ударной волной, представляющую собой распространяющуюся волну скачка уплотнения газа, создается при эффективной видимой скорости пламени, равной примерно 0,2 М (М - число Маха, определяемое отношением фактической скорости перемещения газа к скорости звука в данной среде). Для углеводородовоздушных смесей это соответствует видимой скорости пламени около 60 м/с.

Причинами ускорения пламени (интенсификации горения) могут быть различные газодинамические и теплофизические явления.

Пожаро- и взрывоопасность веществ и материалов определяется показателями, характеризующими предельные условия возникновения горения и максимальную опасность, создаваемую при возникшем горении. При этом необходимо помнить, что собственно сгорание веществ и материалов, как правило, происходит в газовой фазе. Поэтому характер показателей и их количество зависят от агрегатного состояния горючих материалов.

Когда горючим веществом является газ, основными показателями являются:

КПР - концентрационные пределы распространения пламени, называемые также пределами воспламенения или взрываемости,

U_n (м/с) - нормальная скорость распространения пламени,

T_c (°С) - температура самовоспламенения,

МЭЗ (Дж) - минимальная энергия зажигания,

P_{max} (кПа) - максимальное давление, возникающее в помещении при быстром расширении нагретых продуктов сгорания, которое может разрушить помещение. Внешне это явление выглядит как взрыв.

Производными от них являются:

dP/dt (мПа/с) - скорость нарастания давления взрыва,

МВСК (% об.) - минимальное взрывоопасное содержание кислорода.

Физический смысл КПР может быть пояснен следующим образом. Представляется очевидным, что при последовательном повышении содержания компонентов горючей смеси от их нулевого значения до некоторой их вполне определенной концентрации будет достигаться условие, характеризующее уравнением (1.4), и возникнет пламя, распространяющееся с соответствующей U_n . Предел, определяемый минимальным содержанием горючего компонента в бедной смеси, называется нижним концентрационным пределом распространения пламени (НКПР), а предел, лимитируемый содержанием окислителя в богатой смеси и характеризующийся максимально возможным содержанием горючего компонента, при котором еще возможно распространение пламени, называется верхним концентрационным пределом распространения пламени (ВКПР).

Для наглядности на рисунке показана Схема концентрации пределов распространения пламени.

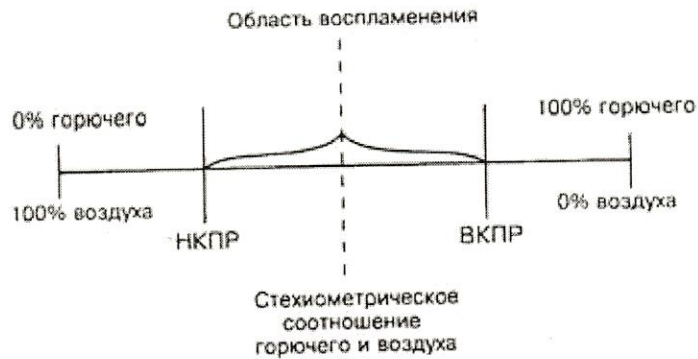

Горение возможно в области составов между НКПР и ВКПР, называемой областью воспламенения. Вне этой области горение в режиме распространения пламени невозможно.

МЭЗ - наименьшая энергия искры электрического разряда, достаточная для зажигания наиболее легковоспламеняемой (обычно стехиометрической) смеси данного горючего вещества с воздухом.

P_{max} - максимальное давление, развиваемое при воспламенении (зажигании) стехиометрической смеси данного горючего вещества.

dP/dt - скорость нарастания давления взрыва, зависящая от состава горючей смеси; различают максимальную и среднюю скорости нарастания давления.

МВСК - это предельное содержание кислорода в горючей смеси, разбавленной не участвующим в горении газом (инертным разбавителем или избыточным компонентом горючей смеси). МВСК определяют путем построения кривых, флегматизации.

Горение осуществляется в газовой фазе, поэтому оценка пожароопасности конденсированных веществ должна дополняться показателями, характеризующими условия образования газообразной горючей смеси. При этом важнейшим является показатель, определяющий достаточную для поддержания распространения пламени интенсивность поступления в зону горения потока горючих паров.

При оценке пожароопасности жидкостей перечисленные выше показатели дополняются следующими:

$T_{всп}$ - температура вспышки, С;

T_v - температура воспламенения, С;

ТП - температурные пределы воспламенения (нижний - НТП, верхний - ВТП), С.

$T_{всп}$ - минимальная пожароопасная температура жидкости, при которой внесенный извне в паровое пространство над жидкостью источник зажигания вызывает быстрое сгорание паров, но при удалении источника зажигания горение прекращается. По физическому смыслу $T_{всп}$ минимальная температура жидкости, при которой давление насыщенных паров жидкости создает концентрацию паров над жидкостью, соответствующую НКПР. В зависимости от летучести жидкости, характеризуемой температурой вспышки и позволяющей судить о возможности образования взрывоопасной среды, жидкости подразделяются на легковоспламеняющиеся (ЛВЖ) и горючие (ГЖ). К ЛВЖ относятся жидкости с $T_{всп} \leq 61^\circ\text{C}$ и к ГЖ - с $T_{всп} > 61^\circ\text{C}$.

Для устойчивого горения жидкости недостаточно нагрева жидкостей до $T_{всп}$. Для обеспечения требуемой интенсивности испарения для устойчивого горения необходим нагрев жидкости до более высокой температуры, называемой температурой воспламенения (T_v).

Для устойчивого горения жидкости необходим нагрев именно до этой температуры. Взрывоопасность жидкостей можно характеризовать как КПР, так и ТП. Температурные пределы - это температуры жидкостей, при которых давление насыщенных паров создает концентрацию паров, соответствующую концентрационному пределу распространения пламени.

КПР могут выражаться в % объема или в г/м^3 .

Пожарная опасность твердых веществ и материалов характеризуется их склонностью к возгоранию и самовозгоранию. К возгоранию относятся случаи возникновения горения при воздействии внешних источников зажигания с температурой выше температуры самовозгорания ($T_{св}$). К самовозгоранию относятся случаи горения, возникающие при температуре окружающей среды или при умеренном нагреве ниже $T_{св}$.

Различие между возгоранием и самовозгоранием поясняется следующим образом. Представим, что образец твердого материала помещается в воздушный термостат, устанавливаемый на различные заданные температуры. На рис. 1.5 представлены получаемые в этих испытаниях развиваемые во времени в материале температуры. При весьма умеренном нагреве (кривая 1) в материале не происходят изменения. За время, определяемое разностью температур в термостате и окружающей среды, а также теплоемкостью и массой материала температура материала достигнет температуры термостата, а после отключения термостата материал вернется в начальное состояние. Такая картина будет наблюдаться при размещении материала в термостате и с более высокой температурой до тех пор, пока не будет достигнута некоторая начальная температура самонагрева $T_{сн}$, при которой начнутся экзотермические превращения в материале (разложение, окисление и др.), ведущие к самонагреванию материала (кривая 2), в процессе которого возможны две ситуации:

1) интенсивность самонагрева невелика, и материал после "исчерпания" способных окисляться компонентов охладится до температуры термостата (кривая 2);

2) в результате самонагрева будет достигнута температура самовозгорания $T_{св}$, начиная с которой произойдет спонтанный рост скорости реакции и температуры и обязательно возникнет горение (кривая 3).



Схема теплового самовозгорания

Реализация той или иной ситуации зависит от химического состава материала и условий аккумуляции в нем тепла в процессе самонагрева (масса материала, его теплопроводность и др.). Область температур между $T_{сн}$ и $T_{св}$ является потенциально опасной.

В зависимости от первоначального импульса, вызывающего самонагревание, и значения $T_{сн}$ самовозгорание подразделяется на микробиологическое, химическое и теплое.

К микробиологическому относятся случаи самовозгорания, происшедшие при значениях $T_{сн}$ не выше температуры окружающей среды и в результате жизнедеятельности микроорганизмов. К материалам, склонным к микробиологическому самовозгоранию, относятся такие как сено, торф, слегка увлажненные древесные опилки и др., являющиеся питательной средой для микроорганизмов.

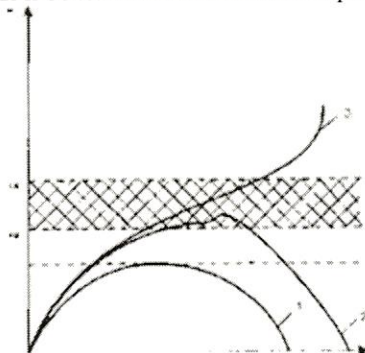
К химическим относятся случаи самовозгорания, обусловленные экзотермическим взаимодействием веществ. Например, самовозгорание может произойти при проливе крепкой азотной кислоты на кучку бумаги или на древесину. Наиболее типичным и распространенным примером является самовозгорание промасленной ветоши, имеющей большую поверхность. К этому же классу самовозгорающих веществ относятся пирофорные вещества, загорающиеся при контакте вещества с воздухом. К таковым относятся, например, сульфид железа, тетрагидрид кремния, некоторые металлоорганические соединения др. Порядок совместного хранения веществ и материалов регламентируется Постановлением Госстандарта СССР от 14.06.1991 №875 ГОСТ 12.1.004-91.

Самовозгорание материалов, имеющих $T_{сн}$ выше окружающей (комнатной), относится к теплому. Типичным примером теплового самовозгорания являются неоднократные случаи пожаров от самовозгорания тепловой изоляции, выполненной из минераловатных плит, опилок и т.п.

Мелкоизмельченные твердые и жидкие горючие материалы, будучи взвешены в воздухе, могут образовывать взрывоопасные аэрозоли. В отличие от гомогенных газо- и паровоздушных сред взрывоопасность аэрозолей характеризуется только НКПР, температурой самовоспламенения $T_{св}$, скоростью нарастания давления взрыва dP/dt и МВСК.

Отсутствие для аэрозолей таких показателей, как U_n , $T_{всп}$, ВКПР объясняется специфическими особенностями горения аэрозолей. В отличие от горючих газов, паров и твердых материалов в монолитном (не измельченном) состоянии, горение которых осуществляется путем распространения по горючей смеси или по материалу сплошным фронтом пламени, горение аэрозолей, представляющих собой дискретную совокупность горючих частиц или капель, характеризуется диффузионным выгоранием отдельных частиц в отсутствие сплошного фронта пламени. Отсутствие ВКПР объясняется тем, что образование аэрозолей со столь большими концентрациями практически недостижимо. Отсутствие в случае жидких аэрозолей $T_{всп}$ обусловлено тем, что такие аэрозоли могут воспламеняться при температурах значительно более низких, чем $T_{всп}$ соответствующих жидкостей.

Отличительной особенностью горения пылевоздушных смесей в реальных условиях является то, что первоначально возникший объем аэрозоля при быстром сгорании может вызвать взвихривание (перевод во взвешенное состояние) отложившейся пыли и последующее ее выгорание. Именно этим объясняется тот факт, что такие взрывы, как правило, развивают в конечном счете большие давления и сопровождаются сильными разрушениями.

Одной из важнейших пожароопасных характеристик веществ и материалов является их горючесть, под которой понимается способность веществ и материалов распространять по себе горение.

Горючесть - это весьма сложное понятие, определяемое совокупностью ряда явлений и факторов. Она зависит от термодинамических и теплофизических свойств, как исходных материалов, так и продуктов их превращения при горении, расположения материалов в пространстве и их размеров и т.д. Показатели, характеризующие горючесть веществ и материалов, зависят от их агрегатного состояния. В частности, горючесть газов и паров характеризуется наличием у них КПР, горючесть жидкостей - температуры воспламенения T_v .

Определение показателей пожаровзрывоопасности может производиться экспериментальными и расчетными методами.

В соответствии с требованиями СП 12.13130.2009 "Определение категорий помещений, зданий и наружных установок по взрывопожарной и пожарной опасности" при разработке проектов промышленных предприятий необходимо устанавливать категории по взрывопожароопасности для каждого помещения и здания в целом. Категория помещения устанавливается в зависимости от взрывопожароопасности веществ, которые перерабатываются, или хранятся, или транспортируются в данном помещении, а также от их количества.

Категории помещений и зданий по взрывопожароопасности:

Категория помещения	Характеристики веществ и материалов
А, взрывопожароопасная	Горючие газы, ЛВЖ с температурой вспышки $\leq 28^\circ\text{C}$ в таком количестве, что при воспламенении развивается избыточное давление 5 кПа и более
Б, взрывопожароопасная	Горючие пыли и волокна, ЛВЖ с температурой вспышки $> 28^\circ\text{C}$ в таком количестве, что при воспламенении развивается избыточное давление 5 кПа и более
В1, В2, В3, В4 пожароопасная	Твердые горючие вещества и горючие жидкости, способные только гореть, при условии, что помещение не относится к А или Б
Г	Негорючие вещества в горячем, расплавленном состоянии
Д	Негорючие вещества в холодном состоянии

При расчете категории принимается возможность аварийной разгерметизации одной наиболее крупной единицы технологического оборудования с наиболее взрывопожароопасным веществом. Учитывается также возможность натекания продуктов из подводящих коммуникаций за время до отключения соответствующих трубопроводов. Время отключения трубопроводов принимается:

t_1 - равным времени срабатывания системы автоматики отключения трубопроводов согласно паспортным данным установки, если вероятность отказа системы автоматики не превышает 10^{-6} в год или обеспечено резервирование ее элементов;

t_2 - 120 с, если вероятность отказа системы автоматики превышает 10^{-6} в год и не обеспечено резервирование ее элементов;

t_3 - 300 с при ручном отключении.

Количественным критерием назначения категории является избыточное давление (ΔP), которое может развиваться при взрывном сгорании максимально возможного скопления взрывоопасных веществ в помещении. При $\Delta P > 5$ КПа рассматриваемый объект относится к взрывопожароопасным категориям А или Б в зависимости от свойств веществ. При $\Delta P < 5$ КПа объект относится либо к категории В, либо к категории Д в зависимости от величины пожарной нагрузки. Под пожарной нагрузкой понимается энергия, выделяемая при сгорании горючих материалов, находящихся на 1 м^2 пола помещения.

Расчет ΔP производится по формуле:

$$\Delta P = \frac{m H_T P_0 Z}{V_{\text{п}} \rho_{\text{в}} C_{\text{в}} T_0 K_{\text{н}}} \frac{1}{K}$$

где m - масса горючего газа, пара ЛВЖ или взвешенной в воздухе горючей пыли, поступившей из разгерметизированного технологического оборудования, кг;

H_T - теплота сгорания истекающего вещества, кДж/кг;

P_0 - атмосферное давление, 101 КПа;

Z - участие горючего вещества во взрыве ($Z=0,5$ для газов и пылей, $Z=0,3$ для паров жидкостей, $Z=1$ для водорода);

$V_{\text{п}}$ - свободный объем помещения, принимаемый равным 0,8 от геометрического объема, м^3 ;

$\rho_{\text{в}}$ - плотность воздуха (можно принять равной $1,2 \text{ кг/м}^3$);

$C_{\text{в}}$ - теплоемкость воздуха (можно принять равной $1,01 \text{ кДж/кг}$);

T_0 - температура в помещении (можно принять равной 293 К);

$K_{\text{н}}$ - учитывающий негерметичность помещения (принимается равным 3);

$K = At + 1$ - коэффициент, учитывающий аварийную вентиляцию (этот коэффициент учитывается, если аварийная вентиляция оборудована резервными вентиляторами, автоматическим пуском при достижении взрывоопасной концентрации и электропитанием по первой категории надежности по ПУЭ), (A - кратность воздухообмена, с^{-1} ; t - время поступления взрывоопасных веществ в помещение, с)

С учетом численных значений показателей, входящих в уравнение, получаем:

$$\Delta P = \frac{0,096 m H_T Z}{V_{\text{п}}} \frac{1}{K}$$

Величина m рассчитывается в зависимости от агрегатного состояния горючего вещества.

Пожарная опасность зданий и сооружений

Потенциальная пожарная опасность зданий и сооружений определяется количеством и свойствами материалов, находящихся в здании, а также пожарной опасностью строительных конструкций, которая зависит от горючести материалов, из которых они выполнены, и способности конструкций сопротивляться воздействию пожара в течение определенного времени, т.е. от ее огнестойкости. Пожарная опасность здания определяется вероятностью возникновения пожара, а также его продолжительностью и температурой.

Продолжительность и температурный режим пожаров

Пожары возникают от различных причин и, как правило, приносят значительные потери материальных ценностей, а в ряде случаев приводят и к гибели людей. В одних случаях возникновение пожаров связано с нарушением противопожарного режима или неосторожным обращением с огнем, а в других - следствием нарушения мер пожарной безопасности при проектировании и строительстве здания.

Во взрывопожароопасных цехах пожары являются следствием взрывов в помещениях или производственных аппаратах, емкостях или трубопроводах. Взрывы и связанные с ними пожары возникают при освоении новых технологических процессов, нового производственного оборудования. Нередко причиной пожаров и взрывов бывает неправильная оценка категории пожаровзрывоопасности помещений из-за недостаточной изученности свойств сырья, полуфабрикатов, готовой продукции, определяющих их взрыво- и пожароопасные характеристики.

Пожары, как правило, возникают в каком-либо одном месте и в дальнейшем распространяются по горючим материалам и конструкциям здания. Исключения составляют случаи взрывов производственного оборудования, в результате которых пожары могут одновременно возникать в нескольких местах, а также случаи умышленного поджога.

Очень распространенной причиной пожара в зданиях является нарушение правил пожарной безопасности при проведении газо- или электросварочных работ.

Продолжительность любого пожара t , (ч) можно определить, если известно количество горючего вещества и скорость его выгорания в данных условиях, используя следующую зависимость:

$$t = N / n$$

где N - количество горючего вещества, кг/м²;

n - скорость выгорания данного вещества, кг/м² • ч.

Несмотря на кажущуюся простоту определения продолжительности пожара, вопрос этот представляет значительную сложность, так как скорость выгорания данного вещества не является величиной постоянной и зависит от условий притока воздуха в зону горения, а также от степени измельченности вещества и условий его размещения.

Но главным недостатком этого метода определения продолжительности пожара является то, что им не учитывается такой важный фактор, как температура пожара. На рисунке приведены температурные кривые, полученные при горении различных материалов в количестве 50 кг/м².

Различные значения температур были зафиксированы и на реальных пожарах. Если при пожарах в подвальных помещениях, продолжавшихся по 5 - 6 часов температура не превышала 800°C, то в квартирах жилых зданий продолжительность пожаров редко превышала 1-1,5 часа, однако при этом температура достигала 1000-1100°C.

Во время пожаров в театральные зданиях и крупных универсальных магазинах наблюдалась температура около 1200°C, а продолжительность пожаров в ряде случаев превышала 2-3 часа. Еще более высокая температура отмечалась во время пожаров в производственных и складских зданиях, в которых перерабатывалось или хранилось большое количество твердых горючих материалов и горючих жидкостей. Так, при пожаре склада горючих жидкостей и смазочных материалов, продолжавшемся свыше 2 часов, температура достигала 1300°C.

Практика показывает, что продолжительность пожара может колебаться в значительных пределах, однако в большинстве случаев она не превышает 2-3 часа.



Рис. Стандартная температурная кривая пожара, принятая для проведения испытаний материалов и конструкций: $t = 345 \lg(8t + 1) + t_{\text{нач}}$, где: t - время испытания, мин.; $t_{\text{нач}}$ - начальная температура, °C

Фактические температуры на реальных пожарах могут быть выше или ниже указанных стандартной температурной кривой, которую следует рассматривать лишь в качестве усредненного температурного режима, необходимого для сопоставления данных об огнестойкости строительных конструкций.

Таким образом, для расчетов требуемых пределов огнестойкости оказывается целесообразным определять не фактическую продолжительность пожара, а так называемую расчетную, выраженную в часах стандартного температурного режима, принятого для испытаний строительных конструкций на огнестойкость.

В последние годы учеными проведены теоретические и экспериментальные исследования процессов горения в условиях пожаров. Значительные успехи достигнуты в области исследования начальной стадии пожара, а также физического и математического моделирования процессов массотеплопереноса в условиях пожаров. Эти исследования позволили с достаточной для практических целей точностью прогнозировать процесс развития пожара в зависимости от особенностей воздухообмена в помещении, количества и вида пожарной нагрузки, под которой подразумеваются находящиеся в помещении горючие материалы, а также теплотехнических характеристик ограждающих конструкций помещения.

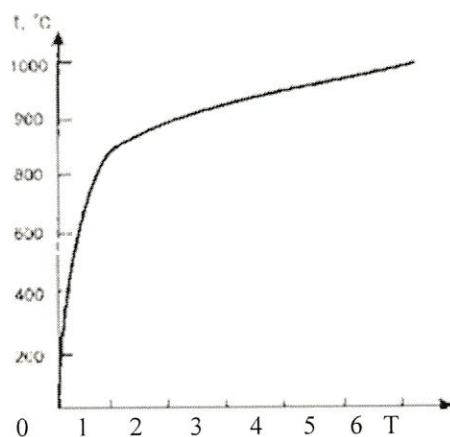
Горючесть строительных материалов

Горючие строительные материалы в зависимости от значений параметров горючести подразделяют на четыре группы горючести:

- Г1 - слабогорючие,
- Г2 – умеренногорючие,
- Г3 - нормальногорючие,
- Г4 – сильногорючие.

Материалы следует относить к определенной группе горючести при условии соответствия всех значений параметров, установленных таблице для этой группы.

Таблица

Группа горючести материала	Параметры горючести			
	Температура дымовых газов T, °C	Степень повреждения по длине, %	Степень повреждения по массе, %	Продолжительность самостоятельного горения t _{ср} , сек.
Г1	<135	<65	<20	0
Г2	<235	<85	<50	<30
Г3	<450	>85	<50	<300
Г4	>450	>85	>50	>300

Для оценки степени пожарной безопасности горючих материалов определяют их способность **воспламенения под воздействием лучистой теплоты**.

Горючие строительные материалы, в зависимости от величины критической поверхностной плотности теплового потока (КППТП), подразделяют на три группы воспламеняемости:

- **В1** – трудновоспламеняемые - если величина КППТП равна или больше 35 кВт/м²;
- **В2** - умеренновоспламеняемые - больше 20, но меньше 35 кВт/м²;
- **В3** - легковоспламеняемые - меньше 20 кВт/м².

Группы материалов по распространению пламени по поверхности (Эти группы устанавливаются только для поверхностных слоев кровли, полов, ковровых покрытий):

- РП1** – нераспространяющие;
- РП2** – слабораспространяющие;
- РП3** – умереннораспространяющие;
- РП4** – сильнораспространяющие;

Группы материалов по дымообразующей способности

- Д1**- с малой дымообразующей способностью;
- Д2**- с умеренно дымообразующей способностью;
- Д3**- с высокой дымообразующей способностью;

Группы материалов по токсичности продуктов горения:

- Т1** – малоопасные;
- Т2** – умеренноопасные;
- Т3** – высокоопасные;
- Т4** – чрезвычайно опасные;

Огнестойкость строительных конструкций

Под **огнестойкостью** понимают способность строительной конструкции сопротивляться воздействию высокой температуры в условиях пожара и выполнять при этом свои обычные эксплуатационные функции. Огнестойкость относится к числу основных характеристик конструкций. Время, по истечении которого конструкция теряет несущую или ограждающую способность, называют **пределом огнестойкости** и измеряют в часах от начала испытания конструкции на огнестойкость до наступления одного из предельных состояний:

R – потеря несущей способности определяется обрушением конструкции или возникновением предельных деформаций.

Е – потеря целостности (ограждающих функций). Потеря целостности наступает вследствие образования в конструкциях сквозных трещин или отверстий, через которые в соседнее помещение проникают продукты горения или пламя.

И – потеря теплоизолирующей способности определяется повышением температуры на необогреваемой поверхности конструкции в среднем более чем на 140°C или в любой точке этой поверхности более чем на 180°C в сравнении с температурой конструкции до испытания.

Предел огнестойкости колонн, балок, арок и рам определяется только потерей несущей способности конструкций и узлов (**R**). Для наружных несущих стен и покрытий – потеря несущей способности и целостности (**R, E**). Для наружных ненесущих стен – потеря целостности (**E**). Для ненесущих внутренних стен и перегородок – потеря целостности и теплоизолирующей способности (**E, I**). Для несущих внутренних стен и противопожарных преград – все три предельных состояния – **R, E, I**. Для окон – только потеря целостности (**E**).

Определение фактических пределов огнестойкости строительных конструкций в большинстве случаев осуществляют экспериментальным путем. Основные положения методов испытаний конструкций на огнестойкость изложены в ГОСТ 30247.0-94 "Конструкции строительные. Методы испытаний на огнестойкость. Общие требования" и ГОСТ 30247.1-94 "Конструкции строительные. Методы испытаний на огнестойкость. Несущие и ограждающие конструкции"

Сущность метода испытания конструкций на огнестойкость сводится к тому, что образец конструкции, выполненный в натуральную величину, нагревают в специальной печи и одновременно подвергают воздействию нормативных нагрузок. При этом определяют время от начала испытания до появления одного из признаков, характеризующих наступление предела огнестойкости конструкции.

Температура в огневой камере печи t изменяется во времени по "стандартной" температурной кривой, которая может быть выражена зависимостью:

$$t = 345 \lg(8t + 1) + t_{\text{нач}},$$

где t – время от начала испытания, мин.; $t_{\text{нач}}$ – начальная температура, °C.

Огнестойкость каменных конструкций

Огнестойкость каменных конструкций зависит от их сечения, конструктивного исполнения, теплофизических свойств каменных материалов и способов обогрева.

Благодаря своей массивности и теплофизическим показателям каменные конструкции обладают хорошим сопротивлением действию огня в условиях пожара.

Высоким пределом огнестойкости обладают глиняные кирпичные конструкции. В условиях пожара кирпичные конструкции удовлетворительно выдерживают нагревание до 900°C, не снижая практически своей прочности и не обнаруживая признаков разрушения.

При нагревании до 800°C наблюдаются только поверхностные повреждения кладки в виде волосяных трещин и отслаивания тонких слоев. Конструкции, выполненные из глиняного кирпича, являются надежной преградой против распространения возникшего пожара. Предел огнестойкости конструкций из силикатного кирпича по прогреву такой же, как и из керамического кирпича. Это объясняется их одинаковыми теплофизическими характеристиками. Однако по изменению прочности при действии высокой температуры силикатный кирпич уступает глиняному.

Огнестойкость стальных конструкций

При прогреве стальных конструкций до "критической температуры" в материале начинают развиваться деформации ползучести значительной величины. Материал как бы течет. Но это не является плавлением стали (температура плавления стали – 1600...1700°C).

Критическая температура начала развития деформаций ползучести для стальных конструкций принята 550°C. При этом для разных сталей она может несколько отличаться в ту или иную сторону.

Следует отметить, что температура, при которой начинают развиваться деформации ползучести, а также их скорость нарастания, существенно зависят от уровня нагрузки конструкции. При нагрузках близких к предельным, деформации ползучести могут развиваться и при температурах 350 ... 400°C, а при малых нагрузках конструкции могут сохранить свою форму и при температурах близких к 1000°C.

Огнестойкость железобетонных конструкций

Железобетонные конструкции благодаря их негорючести и сравнительно небольшой теплопроводности довольно хорошо сопротивляются воздействию агрессивных факторов пожара. Однако они не могут беспредельно сопротивляться пожару. Современные железобетонные конструкции, как правило, выполняют тонкостенными, без монолитной связи с другими элементами здания, что ограничивает их способность осуществлять свои рабочие функции в условиях пожара до 1 ч, а иногда и менее. Еще меньшим пределом огнестойкости обладают увлажненные железобетонные конструкции. Если повышение влажности конструкции до 3,5% увеличивает предел огнестойкости, то дальнейшее повышение влажности бетона плотностью более 1200 кг/м³ при кратковременном действии пожара может вызвать взрыв бетона и быстрое разрушение конструкции.

Предел огнестойкости железобетонной конструкции зависит от размеров ее сечения, толщины защитного слоя, вида, количества и диаметра арматуры, класса бетона и вида заполнителя, нагрузки на конструкцию и схемы ее опирания.

Предел огнестойкости ограждающих конструкций по прогреву – противоположной огню поверхности на 140°C (перекрытия, стены, перегородки) зависит от их толщины, вида бетона и его влажности. С увеличением толщины и уменьшением плотности бетона предел огнестойкости возрастает.

Предел огнестойкости по признаку потери несущей способности зависит от вида и статической схемы опирания конструкции. Однопролетные свободно опертые изгибаемые элементы (балочные плиты, панели и настилы перекрытий, балки, прогоны) при действии пожара разрушаются в результате нагревания продольной нижней рабочей арматуры до

предельной критической температуры. Предел огнестойкости этих конструкций зависит от толщины защитного слоя нижней рабочей арматуры, класса арматуры, рабочей нагрузки и теплопроводности бетона. У балок и прогонов предел огнестойкости зависит еще от ширины сечения.

При одних и тех же конструктивных параметрах предел огнестойкости балок меньше, чем плит, так как при пожаре балки обогриваются с трех сторон (со стороны нижней и двух боковых граней), а плиты - только со стороны нижней поверхности.

Предел огнестойкости колонн зависит от схемы приложения нагрузки (центральное, внецентренное), размеров поперечного сечения, процента армирования, вида крупного заполнителя бетона и толщины защитного слоя у продольной арматуры.

Разрушение колонн при нагревании происходит в результате снижения прочности арматуры и бетона. Внецентренное приложение нагрузки уменьшает огнестойкость колонн. Если нагрузка приложена с большим эксцентриситетом, то огнестойкость колонны будет зависеть от толщины защитного слоя у растянутой арматуры, т.е. характер работы таких колонн при нагревании такой же, как и простых балок.

Стены. При пожарах, как правило, стены обогриваются с одной стороны и поэтому прогибаются или в сторону пожара, или в обратном направлении. С увеличением нагрузки и уменьшением толщины стены ее предел огнестойкости уменьшается, и наоборот.

Огнестойкость деревянных конструкций

Огнестойкость деревянных конструкций в основном определяется их скоростью выгорания. Скорость выгорания (или обугливания) равна:

- 1 мм/мин для конструкций, выполненных из тонких досок и брусков (толщиной до 100 мм);
- 0.7 мм/мин для конструкций, выполненных из толстых досок и брусков (толщиной более 100 мм).

Пропитка деревянных конструкций антипиренами увеличивает их огнестойкость на 4 ... 5 минут.

Требования безопасности для взрывопожароопасных помещений и зданий

Помещения категории А и Б оборудуются:

- а) системами взрывопреупреждения (технологические, электрооборудование, локализация взрыва)
- б) системами взрывозащиты (устройство легкобрасываемых конструкций (ЛСК) в ограждающих конструкциях для сброса избыточного давления в помещении наружу, системы локализация взрыва (противопожарные перегородки, тамбур-шлюзы в проемах, отсутствие проемов в перекрытиях, незадымляемые лестничные клетки типа);

в) запрет на размещение помещений категории А и Б в подвалах

В соответствии с требованиями СНиП 31-03-2001 "Производственные здания" в помещениях категорий А и Б следует предусматривать наружные легкобрасываемые ограждающие конструкции.

В качестве легкобрасываемых конструкций следует, как правило, использовать остекление окон и фонарей. При недостаточной площади остекления допускается в качестве легкобрасываемых конструкций использовать конструкции покрытий из стальных, алюминиевых и асбестоцементных листов и эффективного утеплителя. Площадь легкобрасываемых конструкций следует определять расчетом. При отсутствии расчетных данных площадь легкобрасываемых конструкций должна составлять не менее $0,05 \text{ м}^2$ на 1 м^3 объема помещения категории А и не менее $0,03 \text{ м}^2$ - помещения категории Б.

Примечания.

1. Оконное стекло относится к легкобрасываемым конструкциям при толщине 3, 4 и 5 мм и площади не менее (соответственно) 0,8, 1 и $1,5 \text{ м}^2$. Армированное стекло к легкобрасываемым конструкциям не относится.

2. Рулонный ковер на участках легкобрасываемых конструкций покрытия следует разрезать на карты площадью не более 180 м^2 каждая.

3. Расчетная нагрузка от массы легкобрасываемых конструкций покрытия должна составлять не более 0,7 кПа (70 кгс/м^2).

Пожаротушение

Принцип тушения пожара – разделить горючее, кислород, тепловую энергию

Способы разделения:

- охлаждение очага пожара (или материала)
- изоляция от воздуха
- снижение концентрации кислорода (разбавление инертными газами)
- торможение реакции окисления (ингибирование)
- механический срыв пламени струей газа или воды
- огнепреграждение (проход пламени через узкие каналы для остывания)

Средства тушения пожаров:

Вода

Действие воды – охлаждает зону пожара и окисление прекращается. Вода – высокая теплоемкость, но подвижность, протекание, большие потери. Нельзя применять для тушения металлов, металлоорганических веществ, других, а также электроустановок.

Пена

Действие пены – отделение горючего от воздуха. Пена (воздушно-механическая или химическая) – пузырьки воздуха или диоксида углерода окружены пленкой воды со специальными добавками. Важный показатель – кратность: отношение объема пены к жидкой фазе (более 200). Пеногенерирующая аппаратура + различные добавки.

Инертные газы разбавители.

Действие инертных газов и разбавителей – снижает концентрацию кислорода в зоне пожара и горение прекращается. Инертные газы – диоксид углерода (20-40%), аргон, азот, дымовые газы.

Гетерогенные ингибиторы – огнетушащие порошки (мелкоизмельченные минеральные соли).

Действие – ингибирование центров горения (замедление реакции окисления). При высокой температуре пожара происходит разложение порошков и газообразная составляющая порошков ингибирует реакцию. Отрицательный фактор – слеживаемость.

гомогенные ингибиторы - хладоны: предельные галогенуглеводороды с числом атомов углерода 1 ...3, в которых водород полностью или частично заменен атомами Фтора, Брома, Хлора или Йода.

Хладоны – предельные галогенуглеводороды с числом атомов углерода от 1 до 3, в которых атомы водорода частично или полностью заменены атомами фтора, хлора, брома или йода.

аэрозольный огнетушащий состав (АОС) – сжигание без доступа воздуха горючего (органические смолы типа эпоксидной) и окислителя (типа нитрата калия KNO₃). Образуется диоксид углерода и взвешенный тонкодисперсный (10-6) порошок ингибирующего действия. Огнетушащая способность – в 5-8 раз выше хладонов, в десятки раз выше CO₂, N₂ и др.

Классификация пожаров

Класс пожара	Характеристика горючей среды или горящего объекта	Рекомендуемые средства тушения
А	Обычные твердые материалы (дерево, уголь, бумага, резина, текстиль и др.)	Все виды средств (прежде всего вода)
В	ЛВЖ, ГЖ, плавящиеся при нагреве материалы (стеарин, каучук и др.)	Распыленная вода, пена, хладоны, порошки
С	Горючие (в том числе сжиженные) газы	Газовые составы, порошки, вода (для охлаждения оборудования)
Д	Металлы и их сплавы, металлосодержащие соединения	Порошки
Е	Электроустановки под напряжением	Хладоны, порошки, диоксид углерода

Необходимость в устройстве Системы автоматического пожаротушения изложены в НПБ 110-03 – «Перечень зданий, сооружений, помещений и оборудования, подлежащих защите автоматическими установками пожаротушения и автоматической пожарной сигнализацией».

Автоматическая пожарная сигнализация

Датчики:

тепловые – регистрируют повышение температуры в помещении;

дымовые – регистрируют задымление в помещении

световые – регистрируют световое излучение пожара.

Системы автоматического водяного пожаротушения:

спринклерные: форсунки, распыляющие воду, располагают под потолком помещения над зонами возможного возгорания. Система заполнена водой под давлением. При повышении температуры, запорная вставка в форсунке плавится и разбрызгивается вода над зоной возгорания. Давление в системе падает и включаются насосы пожарного водоснабжения.



дренчерные: форсунки, распыляющие воду, располагают под потолком помещения. Форсунки всегда открыты, система не заполнена водой. При срабатывании датчиков пожарной сигнализации включаются насосы пожарного водоснабжения, и все помещение заливается водой. Устраивают в тех помещениях, где возможно быстрое распространение пламени по горючим материалам.

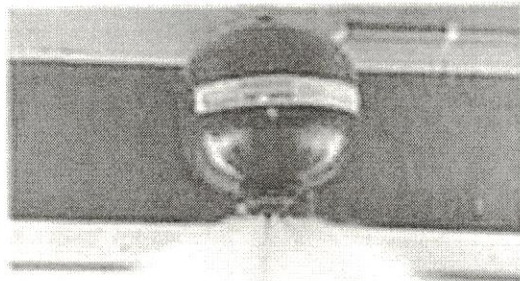

Системы автоматического газового пожаротушения

При срабатывании датчиков пожарной сигнализации:

- система подает сигнал пожарной опасности;
- происходит задержка времени, чтобы персонал покинул помещение;
- проверяется герметичность помещения (должны быть закрыты окна и двери, иначе эффективность пожаротушения снижается практически до нуля);

- в помещение вбрасывается или инертный газ, или порошки, или хладоны

Возможность тушения пожара и спасательных работ обеспечиваются:

- устройством пожарных проездов и проходов
- наружные пожарные и пожарно-эвакуационные лестницы, выход на крышу
- противопожарный водопровод
- противодымная защита
- наличие пожарных подразделений (в поселках, на предприятиях)

Предотвращение распространению пожара:

объемно-планировочные решения: размещение взрывопожароопасных помещений, противопожарные преграды,

и т.д.;

конструктивные – необходимая огнестойкость строительных конструкций;
ограничение пожарной опасности применяемых строительных материалов и конструкций;
снижение технологической взрывопожароопасности;
автоматические пожарная сигнализация и тушение.

Классификация зданий по функциональной пожарной опасности:

Ф1 – постоянное или временное проживание людей (есть спальни, разных контингент)

Ф1.1 - детские дошкольные

Ф1.2 - гостиницы и общежития

Ф1.3 - многоквартирные жилые дома

Ф2 – зрелищные и культурно просветительские учреждения (временное пребывание больших масс людей, плохая ориентация,)

Ф2.1 театры, кинотеатры, спортивные с трибунами, библиотеки,

Ф2.2 – музеи, выставки, танцевальные (закрытые), ...

Ф3 - предприятия по обслуживанию населения

Ф3.1 - торговля

Ф3.2 – общественного питания

Ф3.3 - вокзалы

Ф3.4 - поликлиники

Ф3.5 - бытового и коммунального обслуживания населения (почты, химчистки, сбербанки и т.д.)

Ф4 - учебные, научные и конструкторские

Ф4.1 – школы и среднего специального образования

Ф4.2 – высшие учебные заведения

Ф4.3 – органы управления, НИИ и ПКБ, банки, конторы, офисы,

Ф5 - производственные и складские помещения (постоянный контингент работающих, обучены,)

Ф5.1 – производственные

Ф5.2 – складские, стоянки автомобилей, архивы, книгохранилища

Ф5.3 – сельскохозяйственные здания

При проектировании в зданиях должны быть предусмотрены:

- конструктивные
- объемно-планировочные
- инженерно-технические мероприятия, обеспечивающие возможность:
 - эвакуации людей
 - спасение людей
- доступ личного состава противопожарной службы
- нераспространение пожара

-снижение ущерба при обоснованном соотношении стоимости противопожарных мероприятий и материальным ущербом.

Здания и сооружения: степень огнестойкости: **I, II, III и IV**. Нормируется степень огнестойкости несущих конструкций, наружных стен, перекрытий, лестничных клеток (стен и маршей)

Степень огнестойкости здания	Несущие элементы	Наружные стены	Перекрытия	Лестничные клетки	
				Внутренние стены	Лестничные марши
I	R120	RE30	REI 60	REI 120	R60
II	R45	RE15	REI 45	REI 90	R45
III	R15	RE15	REI 15	REI 45	R30
IV	Не нормируется				

Огнестойкость преград – огнестойкость самих конструкций, а также деталей и узлов крепления, и конструкций, на которые они опираются.

Лестницы и лестничные клетки, предназначенные для эвакуации, подразделяются на лестницы типов:

1 — внутренние, размещаемые в лестничных клетках;

2 — внутренние открытые;

3 — наружные открытые;

обычные лестничные клетки типов:

L1 — с остекленными или открытыми проемами в наружных стенах на каждом этаже;

L2 — с естественным освещением через остекленные или открытые проемы в покрытии;

незадымляемые лестничные клетки типов:

H1 — с входом в лестничную клетку с этажа через наружную воздушную зону по открытым переходам, при этом должна быть обеспечена незадымляемость перехода через воздушную зону;

H2 — с подпором воздуха в лестничную клетку при пожаре;

H3 — с входом в лестничную клетку с этажа через тамбур-шлюз с подпором воздуха (постоянным или при пожаре).

Для обеспечения тушения пожара и спасательных работ предусматриваются пожарные лестницы типов:

П1 — вертикальные;

П2 — маршевые с уклоном не более 6:1.

Безопасность людей при пожаре обеспечивается:

своевременная и быстрая эвакуация (самостоятельное организованное движение, а также вынужденное перемещение маломобильных групп людей с помощью работающего персонала)

спасение людей, которые могут быть подвергнуты воздействию опасных факторов пожара (вынужденное перемещение наружу, самостоятельное или с помощью пожарных подразделений)

защита на путях эвакуации.

15. Методы и приемы оказания первой помощи пострадавшим на производстве

Универсальная схема оказания первой помощи

При любых несчастных случаях оказание помощи следует начать с восстановления сердечной деятельности и дыхания, затем приступить к остановке кровотечения

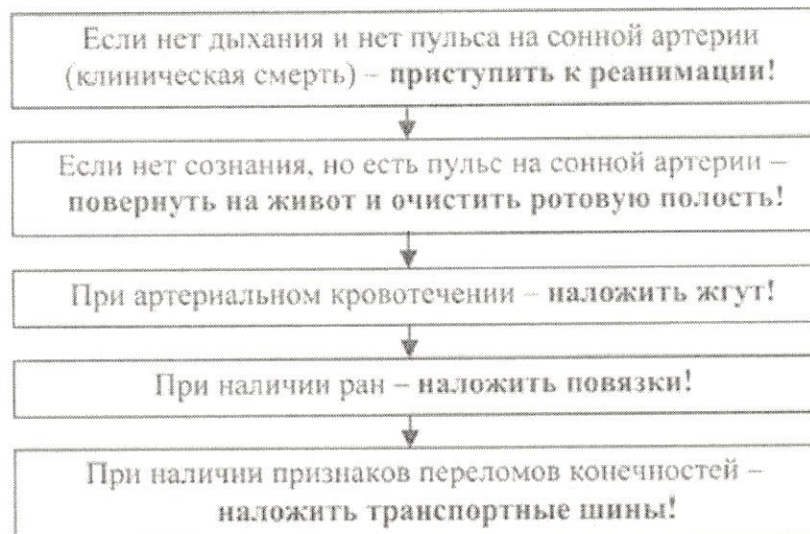

Освобождение пострадавшего от действия электрического тока

Недопустимо приступать к оказанию помощи, не освободив пострадавшего от действия электрического тока!

При напряжении выше 1000 В следует:

- при нахождении в распределительном устройстве отключить электрооборудование;
- при нахождении на открытой местности под ЛЭП надеть диэлектрические перчатки, боты и, действуя изолирующей штангой (клещами), оттащить упавший провод ЛЭП от пострадавшего или пострадавшего от провода ЛЭП на расстояние **не менее 8 метров**;

-при поражении пострадавшего в помещении, используя указанные электротехнические средства, оттащить его от токоведущих частей на расстояние **не менее 4 метров**;

-как крайнюю меру и при наличии необходимых условий, на ЛЭП напряжением 6-20 кВ, снять с нее напряжение, закоротив и заземлив все три фазы, путем наброса на них многожильного медного неизолированного заземленного провода.

При напряжении до 1000 В следует:

- отключить электрооборудование;
- перерубить провода, подводящие напряжение к пострадавшему;
- отделить пострадавшего от токоведущих частей;
- при однофазном включении пострадавшего в электрическую сеть отделить его от земли, подложив диэлектрический коврик (доски).

Правила перемещения в зоне «шагового» напряжения

В радиусе 8 метров от места касания земли электрическим проводом можно попасть под «шаговое» напряжение.

Передвигаться в зоне «шагового» напряжения следует в диэлектрических ботах или галошах либо «гусиным шагом» - пятка шагающей ноги, не отрываясь от земли, приставляется к носку другой ноги.

Недопустимо!

Отрывать подошвы от поверхности земли и делать широкие шаги; приближаться бегом к лежащему проводу.

Проведение основных мероприятий по оказанию первой помощи

Немедленно нанести удар кулаком по груди и приступить к сердечно-легочной реанимации, если:

- нет сознания

- нет пульса на сонной артерии

Когда необходимо накладывать давящие повязки:

-при кровотечениях, если кровь пассивно стекает из раны

-сразу после освобождения конечностей при синдроме сдавления.

Когда необходимо немедленно наложить кровоостанавливающий жгут:

- алая кровь бьет из раны фонтанирующей струей

-над раной образуется валик из вытекающей крови

-большое кровавое пятно на одежде или лужа крови возле пострадавшего.

Когда необходимо накладывать шины на конечности:

-В случаях повреждения костей и суставов конечностей.

-После освобождения придавленных конечностей.

-При укусах ядовитых змей.

Когда пострадавших необходимо переносить на шите с подложенным под колени валиком или на вакуум-носилках:

-При подозрении на перелом костей таза.

-При подозрении на перелом верхней трети бедренной кости и повреждении тазобедренного сустава.

-При подозрении на повреждение позвоночника и спинного мозга.

Когда пострадавших можно переносить только на животе:

- В состоянии комы.

- При частой рвоте.

- В случаях ожогов спины и ягодиц.

-При подозрении на повреждение спинного мозга, когда в наличии имеются только брезентовые носилки.

Когда пострадавших можно переносить только сидя или полусидя:

- При проникающих ранениях грудной клетки.

- При ранениях шеи.

Когда пострадавших можно переносить только на спине с приподнятыми или согнутыми в коленях ногами:

-При проникающих ранениях брюшной полости.

-При большой кровопотере или при подозрении на внутреннее кровотечение.

Признаки опасных повреждений и состояний

Внезапная (клиническая) смерть:

-Отсутствие сознания.

-Нет реакции зрачков на свет.

-Нет пульса на сонной артерии.

Биологическая смерть (когда проведение реанимации бессмысленно):

-Высыхание роговицы глаза (появление «селодочного» блеска).

- Деформация зрачка при осторожном сжатии глазного яблока пальцами.
- Появление трупных пятен.

Кома:

- Потеря сознания более чем на 4 минуты.
- Обязательно есть пульс на сонной артерии.

Обморок:

- Кратковременная потеря сознания (не более 3-4 минут).
- Потере сознания предшествуют: резкая слабость, головокружение, звон в ушах и потемнение в глазах.

Опасное кровотечение:

- Алая кровь из раны бьет фонтанирующей струей.
- Над раной образуется валик из вытекающей крови.
- Лужа крови 1 метр и более.

Истинное утопление:

- Кожа лица и шеи с синюшным отеком.
- Набухание сосудов шеи.
- Обильные пенистые выделения изо рта и носа

Ложное утопление:

- Бледно-серый цвет кожи.
- Широкий, не реагирующий на свет зрачок.
- Отсутствие пульса на сонной артерии.
- Часто сухая, легко удаляемая платком пена в углах рта.

Синдром сдавления нижних конечностей (появляются спустя 15 минут):

- После освобождения сдавленной конечности - резкое ухудшение состояния пострадавшего.
- Появление отека конечности с исчезновением рельефа мышц.
- Отсутствие пульса у лодыжек.
- Появление розовой или красной мочи.

Переохлаждение:

- Озноб и дрожь.

Нарушение сознания:

- заторможенность и апатия;
- бред и галлюцинации;
- неадекватное поведение.
- посинение или побледнение губ.
- снижение температуры тела.

Открытый перелом костей конечностей:

- Видны костные отломки.
- Деформация и отек конечности.
- Наличие раны, часто с кровотечением.

Обморожение нижних конечностей:

- Потеря чувствительности.
- Кожа бледная, твердая и холодная на ощупь.
- Нет пульса у лодыжек.
- При постукивании пальцем - «деревянный» звук.

Закрытый перелом костей конечности:

- Сильная боль при движении или нагрузке на конечность.
- Деформация и отек конечности.
- Синюшный цвет кожи.

Аптечка для оказания первой помощи

Средства для остановки кровотечений, обработки ран и наложения повязок, а также дезинфекции рук спасателя и медицинского оборудования.

Средство для дезинфекции рук спасателя, кожи вокруг ран, а также медицинского оборудования.

Кровоостанавливающий жгут для остановки артериальных кровотечений и в качестве защитных жгутов при синдроме длительного сдавления.

Специальная плёнка для прикрытия ожоговой поверхности.

Бинты и лейкопластырь для наложения повязок на раны. Стерильные салфетки.

Средства для искусственного дыхания

Аппарат «Рот-маска» для проведения искусственного дыхания.

Резиновый баллончик для удаления жидкости и слизи из верхних дыхательных путей и промывки глаз.

Средства для оказания помощи при переломах и сильных ушибах

Пузырь для льда (грелка):

- холод - при ушибах, ожогах, внутренних кровотечениях, укусах змей и насекомых, аллергической реакции;
- тепло - при переохлаждении и утоплении.

Гипотермический пакет при ушибах, ожогах, внутренних кровотечениях, укусах змей и насекомых, аллергической реакции.

Складная шина для фиксации костей предплечья, стопы, голени, при повреждениях голеностопного сустава.

Лекарственные препараты:

- валидол;
- санорин или галазолин;
- анальгин;
- сода питьевая.

Первая помощь при ранении режущими и колющими предметами

Первая помощь при ранениях. При небольшом порезе или ссадине надо убрать из ранки грязь тампоном, смоченным перекисью водорода, обработать кожу вокруг ранки йодом или раствором бриллиантовой зелени, припудрить рану порошком стрептоцида и наложить асептическую повязку. Царапины можно просто заклеить клеем «БФ» или залепить бактерицидным пластырем. При отсутствии лекарств кожу можно промыть бензином, водой с мылом.

При венозном или капиллярном кровотечении, когда кровь заливает рану, на нее накладывает давящая повязка с помощью индивидуального пакета, причем поврежденную конечность следует поднять вверх.

Артериальное (пульсирующее) кровотечение можно остановить прижатием сосуда выше места ранения. При повреждении руки — зажиманием плечевой артерии, ноги — прижиманием большими вальцами обеих рук артерии к лобковой кости.

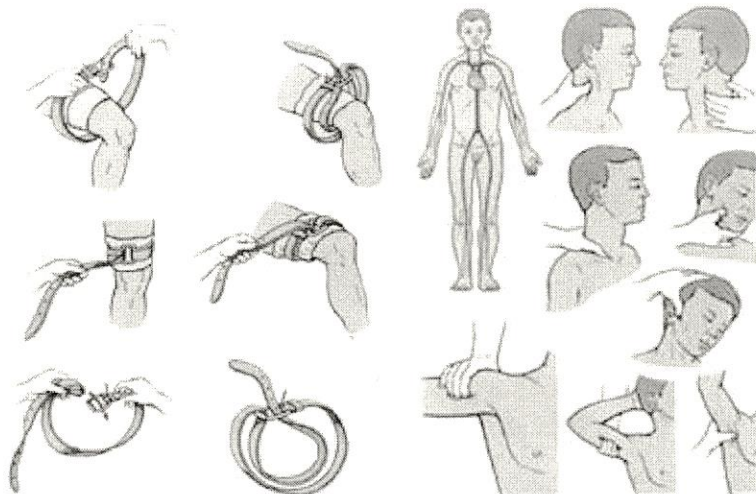

При непрекращающемся кровотечении применяют жгут. Правильность наложения жгута определяется по прекращению кровотечения и исчезновению пульса (к периферии). Вместо жгута можно использовать также ремень, веревку, полотенце, обязательно подложив под них сложенный в несколько раз платок, марлю, и т. п.

Жгут может находиться на конечности не более 1—1,5 часов. По истечении этого срока его необходимо ослабить, и, если кровотечение из раны не остановилось, затянуть через несколько минут вновь.

Пострадавшего в зависимости от его состояния необходимо транспортировать в ближайший медпункт.

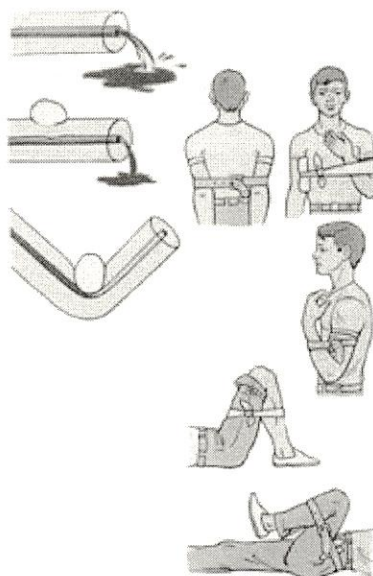

Первая помощь при ушибах, растяжениях, вывихах, переломах, сотрясении мозга.

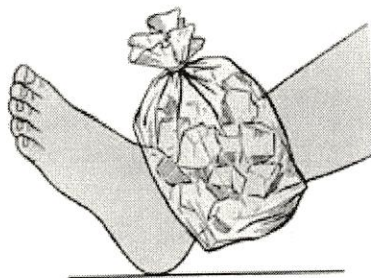

Первая помощь при ушибах. Ушибы характеризуются повреждением мягких тканей с внутренним кровоизлиянием. При ушибе рекомендуется смазать кожу в месте удара настойкой йода и положить на некоторое время холодный компресс, а затем наложить повязку. При ударах в голову, грудь, живот пострадавшему необходимо обеспечить полный покой, дать противошоковые средства и транспортировать в медпункт. В случае если ушиб произведен в область живота, пострадавшему нельзя давать ни есть, ни пить.

Первая помощь при растяжениях и разрывах связок. Признаками травмы служат резкая боль (в первый момент), припухлость, кровоподтек и болезненность движений в суставе. На область поврежденной связки сначала накладывается холод, а затем тугая фиксирующая повязка, желательна эластичным бинтом. При значительном растяжении связок голеностопного или коленного суставов рекомендуется шина. Внутрь дается анальгин или амидопирин.

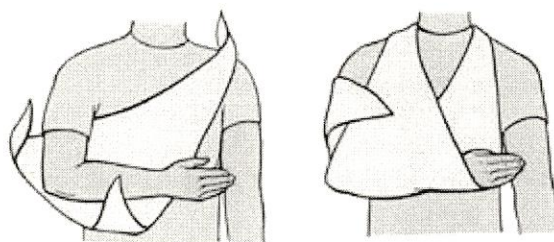

Первая помощь при вывихах. Ограничивается наложением шины и применением болеутоляющих средств. Самостоятельная вправка суставов не рекомендуется, так как вывихи, особенно голеностопных, коленных, лучезапястных и локтевых суставов часто сочетаются с переломами отростков костей. Обязательна транспортировка пострадавшего (или его сопровождение при вывихе суставов верхней конечности) в медпункт.

Первая помощь при переломах. Заключается в наложении шины из подручного материала, чтобы фиксировать места перелома и области суставов, расположенных выше и ниже его. Внутрь пострадавшему дают амидопирин или анальгин и транспортируют в медпункт.

При открытом переломе, кроме наложения шины, надо обработать кожу вокруг раны настойкой йода, наложить стерильную повязку. Если пострадавший находится в тяжелом состоянии, следует принять меры по предупреждению шока.

Особенно опасны повреждения в области позвоночника, черепа, таза. Здесь необходимо экстренное вмешательство врача, однако транспортировать пострадавшего в лечебное учреждение можно лишь при обеспечении его полного покоя (на специальных носилках, деревянном щите и т. п.).

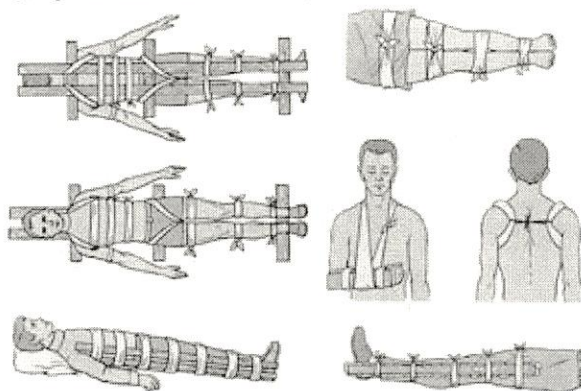

Первая помощь при сотрясении головного мозга. Характерные признаки: потеря сознания (даже кратковременная) и рвота, затем сильные головные боли. Оказание помощи заключается в создании абсолютного покоя пострадавшему, голову приподнимают и делают холодные компрессы на нее; следует ограничить прием жидкостей, можно сладкий чай. Внутрь анальгин по 1 таблетке 2—4 раза в сутки. Транспортировка в больницу.

Острая сосудистая недостаточность, обмороки.

Чрезмерные физические нагрузки—могут вызвать острую сосудистую недостаточность, проявляющуюся в резкой общей слабости, сердцебиении, боли в области сердца. У человека синюют губы, нос, кончики пальцев, учащается пульс,

он ощущает нехватку воздуха. К сердечной недостаточности предрасполагают перенесенные острые инфекции, заболевания легких, охлаждение, хронические заболевания сосудов и сердца.

Обморочное состояние может явиться следствием перегрева организма, быть вызвано нарушением походного режима и долгим перерывом в приеме пищи. Обморочное (шоковое) состояние могут также вызвать страх, потеря крови, сильные боли при переломе, вывихе или ушибе.

Первая помощь при острой сосудистой недостаточности. Пострадавшему придать полусидячее положение, обеспечить полный физический и душевный покой, освободить от стягивающей одежды, дать внутрь кофеин, кардиамин, валидол (под язык). Больного необходимо транспортировать в лечебное учреждение в положении сидя или лежа с приподнятой головой.

Первая помощь при обмороке. При обморочном состоянии (резкая бледность, холодный пот на лбу, поверхностное дыхание, потемнение в глазах, шум в ушах, потеря сознания) пострадавшего следует уложить так, чтобы его голова была ниже ног, расстегнуть одежду, обрызгать грудь и лицо холодной водой, дать понюхать ватку с нашатырным спиртом. Пришедшему в сознание дают крепкий чай, кофе, сердечные средства.

Список нормативных правовых актов

1. Конституция Российской Федерации;
2. Трудовой кодекс Российской Федерации от 30.12.2001 N 197-ФЗ;
3. Федеральный закон "Об обязательном социальном страховании от несчастных случаев на производстве и профессиональных заболеваний" от 24.07.1998 N 125-ФЗ;
4. Федеральный закон "О промышленной безопасности опасных производственных объектов" от 21.07.1997 N 116-ФЗ;
5. Федеральный закон "Об основах общественного контроля в Российской Федерации" от 21.07.2014 N 212-ФЗ;
6. ГОСТ 12.0.230.1-2015 «Межгосударственный стандарт. Система стандартов безопасности труда. Системы управления охраной труда. Руководство по применению ГОСТ 12.0.230-2007»;
7. ГОСТ 12.0.230-2007 «Межгосударственный стандарт. Система стандартов безопасности труда. Системы управления охраной труда. Общие требования»;
8. Приказ Минтруда России от 19.08.2016 г N 438Н "Об утверждении типового положения о системе управления охраной труда";
9. Постановление Минтруда России, Минобразования России от 13.01.2003 N 1/29 «Об утверждении Порядка обучения по охране труда и проверки знаний требований охраны труда работников организаций»;
10. ГОСТ 12.4.011-89 «ССБТ Средства защиты работающих. Общие требования и классификация»;
11. ГОСТ 12.4.034-2001 «ССБТ. СИЗОД. Классификация и маркировка»;
ГОСТ 12.4.103-83 «ССБТ. Одежда специальная защитная. Средства индивидуальной защиты ног и рук. Классификация»;
12. Федеральный закон "О специальной оценке условий труда" от 28.12.2013 N 426-ФЗ;
13. Приказ Министерства здравоохранения и социального развития РФ от 17.12.2010 N 1122н "Об утверждении типовых норм бесплатной выдачи работникам смывающих и (или) обезвреживающих средств и стандарта безопасности труда "Обеспечение работников смывающими и (или) обезвреживающими средствами";
14. Федеральный закон "Об обязательном социальном страховании от несчастных случаев на производстве и профессиональных заболеваний" от 24.07.1998 N 125-ФЗ;
15. Постановление Правительства РФ от 15.12.2000 N 967 (ред. от 10.07.2020) "Об утверждении Положения о расследовании и учете профессиональных заболеваний";
16. ГОСТ 12.1.009-2017 «Система стандартов безопасности труда. Электробезопасность»;
17. Правила устройства электроустановок (ПУЭ);
18. Приказ от 15.12.2020 N 903н «Об утверждении Правил по охране труда при эксплуатации электроустановок»;
19. Постановление Госстандарта СССР от 14.06.1991 N 875;
20. СП 12.13130.2009 "Определение категорий помещений, зданий и наружных установок по взрывопожарной и пожарной опасности";
21. ГОСТ 30247.0-94 "Конструкции строительные. Методы испытаний на огнестойкость. Общие требования";
22. ГОСТ 30247.1-94 "Конструкции строительные. Методы испытаний на огнестойкость. Несущие и ограждающие конструкции";
23. СНиП 31-03-2001 "Производственные здания";
24. Федеральный закон "Об основах охраны здоровья граждан в Российской Федерации" от 21.11.2011 N 323-ФЗ.